

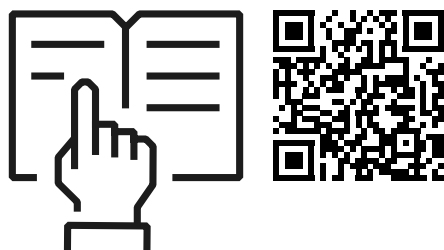

DCX-250 XPERT

—

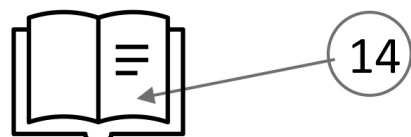

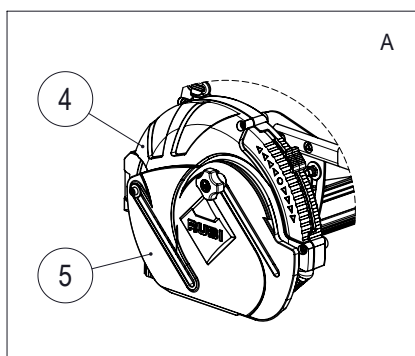
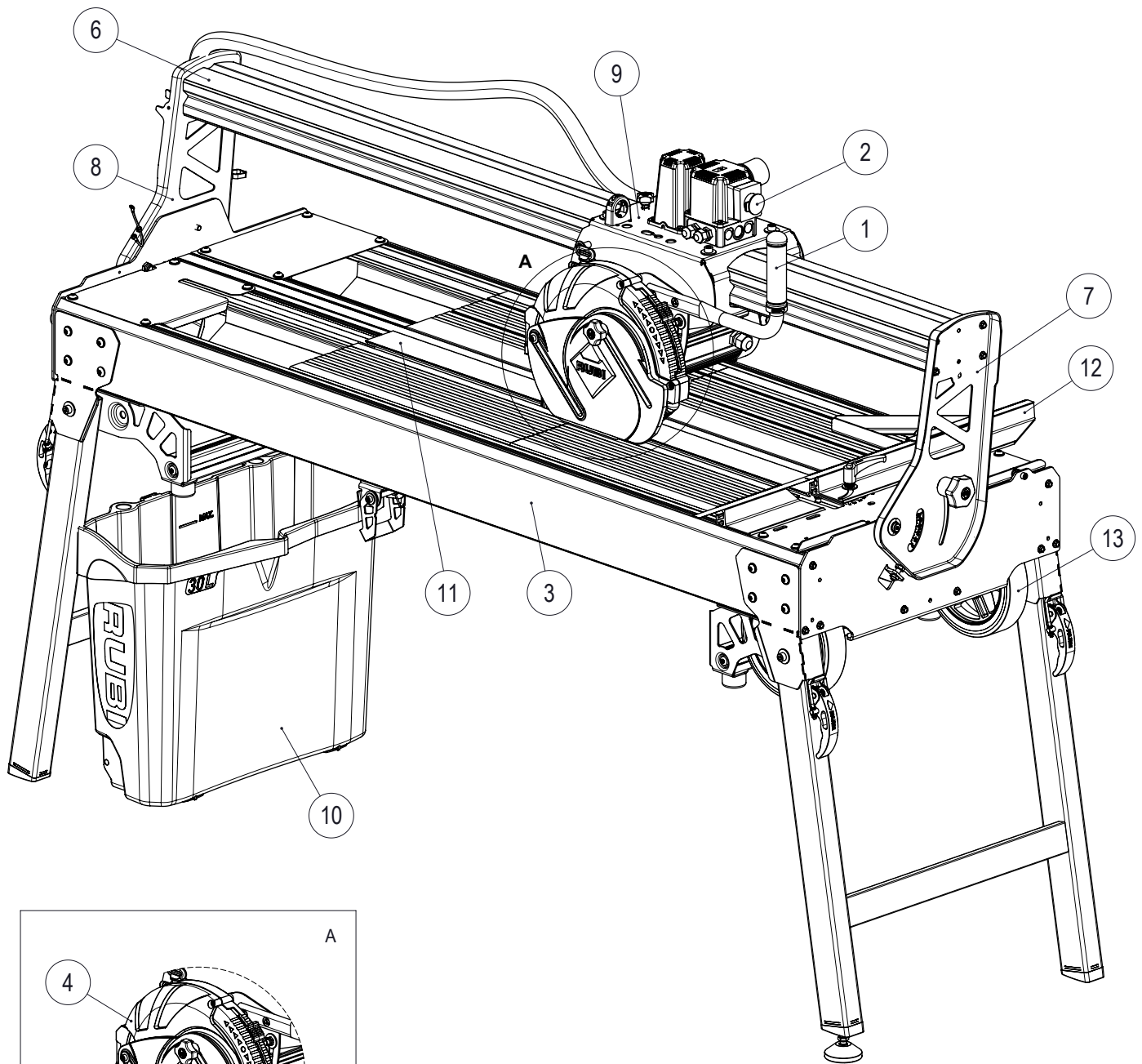

INDICE

1. USO DE LA MAQUINA <i>COMPONENTES / ELEMENTOS DE LA MÁQUINA</i>	4. DECLARACION DE CONFORMIDAD
2. ADVERTENCIAS DE SEGURIDAD 2.1 SÍMBOLOS 2.2 PRECAUCIONES 2.3 ÁREA DE TRABAJO	5. IMÁGENES 6. CARACTERÍSTICAS TÉCNICAS 7. CONJUNTO MÁQUINA 8. CABLES CON ENCHUFE 9. ACCESORIOS
3. INSTRUCCIONES DE USO 3.1 INSTRUCCIONES DE MONTAJE 3.2 PUESTA EN MARCHA 3.3 LIMPIEZA Y MANTENIMIENTO	10. CIRCUITO ELECTRIC 11. ENSAYO DE VIBRACIÓN 12. GARANTIA

1. USO DE LA MAQUINA

Las cortadoras eléctricas RUBI son máquinas profesionales de precisión, indicadas para el corte de baldosas, cerámica y otros materiales, ya sean cortes rectos o en inglete, mediante un sistema guiado de rodamientos.

Estos cortes se realizan con discos de diamante refrigerados por agua.

COMPONENTES / ELEMENTOS DE LA MÁQUINA:

- | | |
|--|-----------------------------|
| 1) Empuñadura | 8) Brazo posterior |
| 2) Interruptor de conexión/desconexión | 9) Soporte motor |
| 3) Chasis | 10) depósito de agua |
| 4) Tapa disco anterior | 11) Mesa de aluminio |
| 5) Tapa disco posterior | 12) Tope giratorio |
| 6) Guía motor | 13) Ruedas |
| 7) Brazo anterior | 14) Manual de instrucciones |

2. ADVERTENCIAS DE SEGURIDAD

2.1 SÍMBOLOS

	LEER EL MANUAL DE INSTRUCCIONES
	PRECAUCIÓN
	SENTIDO DE GIRO DEL DISCO
	PROHIBIDO USAR DISCOS SEGMENTADOS
	USAR GUANTES DE SEGURIDAD
	USAR GAFAS DE SEGURIDAD
	USAR PROTECTORES AUDITIVOS
	ATENCIÓN RIESGO DE CORTE POR SIERRA
	MARCADO CE
	DE ACUERDO A RAEE

2.2 PRECAUCIONES

Advertencias generales de seguridad para las herramientas

¡ATENCIÓN! Lea todas las advertencias de seguridad y todas las instrucciones. La no observación de todas las advertencias e instrucciones relacionadas a continuación puede dar como resultado un choque eléctrico, fuego y/o una lesión seria.

Guarde todas las advertencias y todas las instrucciones para una referencia futura.

SEGURIDAD DEL ÁREA DE TRABAJO

- a. Mantenga el área de trabajo limpia y bien iluminada. Las áreas desordenadas y oscuras provocan accidentes.
- b. No maneje herramientas eléctricas en atmósferas explosivas, tales como en presencia de líquidos inflamables, gases o polvo. Las herramientas eléctricas crean chispas que pueden encender el polvo a los vapores.
- c. Mantenga alejados a los niños y curiosos mientras maneja una herramienta eléctrica. Las distracciones pueden causar la pérdida del control.

SEGURIDAD ELÉCTRICA

- a. La clavija de la herramienta eléctrica debe coincidir con la base de la toma de corriente. No modificar nunca la clavija de ninguna manera. No usar ningún adaptador de clavijas con herramientas eléctricas puestas a tierra. Clavijas no modificadas y bases coincidentes reducirán el riesgo de choque eléctrico.
- b. Evite el contacto del cuerpo con superficies puestas a tierra como tuberías, radiadores, cocinas eléctricas y refrigeradores. Hay un riesgo aumentado de choque eléctrico si su cuerpo está puesto a tierra.
- c. No exponga las herramientas eléctricas a la lluvia o a condiciones de humedad. El agua que entre en la herramienta aumentará el riesgo de choque eléctrico.
- d. No abuse del cable. No usar nunca el cable para llevar, levantar o desenchufar la herramienta eléctrica. Mantenga el cable lejos del calor, aceite, cantos vivos o piezas en movimiento. Los cables dañados o enredados aumentan el riesgo de choque eléctrico.
- e. Cuando maneje una herramienta eléctrica en el exterior, use una prolongación de cable adecuada para uso en el exterior. El uso de una prolongación de cable adecuada para uso en el exterior reduce el riesgo de choque eléctrico.
- f. Si el uso de una herramienta en un lugar húmedo es inevitable, use una alimentación protegida por un dispositivo de corriente residual (RCD). El uso de un RCD reduce el riesgo de choque eléctrico.

SEGURIDAD PERSONAL

- a. Esté alerta, vigile lo que está haciendo y use el sentido común cuando maneje una herramienta eléctrica. No use una herramienta eléctrica cuando esté cansado o bajo la influencia de drogas, alcohol o medicamentos. Un momento de distracción mientras maneja herramientas eléctricas puede causar un daño personal serio.
- b. Use equipo de seguridad personal. Lleve siempre protección para los ojos. La utilización para las condiciones apropiadas de un equipo de seguridad tal como mascarilla antipolvo, zapatos no resbaladizos, casco, o protección para los oídos reducirá los daños personales.
- c. Evite un arranque accidental. Asegúrese de que el interruptor está en posición "abierto" antes de conectar a la red y/o a la batería, coger o transportar la herramienta. Transportar herramientas eléctricas con el dedo sobre el interruptor o enchufar herramientas eléctricas que tienen el interruptor en posición "cerrado" provoca accidentes.
- d. Retire cualquier llave o herramienta de ajuste antes de arrancar la herramienta eléctrica. Una llave o herramienta unida a una pieza rotativa de una herramienta eléctrica puede causar un daño personal.
- e. No se sobrepase. Mantenga los pies bien asentados sobre el suelo y conserve el equilibrio en todo momento. Esto permite un mejor control de la herramienta eléctrica en situaciones inesperadas.
- f. Vista adecuadamente. No vista ropa suelta o joyas. Mantenga su pelo, su ropa y guantes alejados de las piezas en movimiento. La ropa suelta, las joyas o el pelo largo pueden ser cogidos en las piezas en movimiento.
- g. Si hay dispositivos para la conexión de medios de extracción y recogida de polvo, asegúrese de que éstos estén conectados y se usen correctamente. El uso de estos dispositivos puede reducir los riesgos relacionados con el polvo.

UTILIZACIÓN Y CUIDADO DE LAS HERRAMIENTAS ELÉCTRICAS

- a. No fuerce la herramienta eléctrica. Use la herramienta eléctrica correcta para su aplicación. La herramienta eléctrica correcta hará el trabajo mejor y más seguro al ritmo para la que fue concebida.
- b. No use la herramienta eléctrica si el interruptor no gira "cerrado" y "abierto". Cualquier herramienta eléctrica que no pueda controlarse con el interruptor es peligrosa y debe repararse.
- c. Desenchufe la clavija de la fuente de alimentación y/o de la batería antes de efectuar cualquier ajuste, cambio de accesorios, o de almacenar las herramientas eléctricas. Tales medidas preventivas de seguridad reducen el riesgo de arrancar la herramienta accidentalmente.
- d. Almacene las herramientas eléctricas inactivas fuera del alcance de los niños y no permita el manejo de la herramienta eléctrica a personas no familiarizadas con las herramientas o con estas instrucciones. Las herramientas eléctricas son peligrosas en manos de usuarios no entrenados.
- e. Mantenga las herramientas de corte afiladas y limpias. Las herramientas de corte mantenidas correctamente con los bordes de corte afilados son menos propensas a trabarse y más fáciles de controlar.
- f. Use la herramienta eléctrica, accesorios y puntas de herramienta, etc. de acuerdo con estas instrucciones y teniendo en cuenta las condiciones de trabajo y el trabajo a desarrollar. El uso de la herramienta eléctrica para aplicaciones diferentes de las previstas podría causar una situación de peligro.

SERVICIO TÉCNICO

- a. Haga revisar su herramienta eléctrica por un servicio de reparación cualificado usando solamente piezas de recambio idénticas. Esto garantizará que la seguridad de la herramienta eléctrica se mantiene. Advertencias suplementarias de seguridad proporcionadas por el fabricante

- 1) **¡ADVERTENCIA!** No utilizar la máquina para usos diferentes de los que ha sido diseñada.
- 2) Es imprescindible disponer de iluminación artificial adecuada en las zonas de trabajo cuando la luz ambiental sea insuficiente.
- 3) Temperatura recomendada de trabajo entre 0 y 40°C y entre 0,8 y 1,1 bar (humedad máxima 95%).
- 4) Antes de iniciar las operaciones use guantes de protección, protectores auditivos y gafas de protección.
- 5) Al desembalar la máquina y también después de cada uso, compruebe que no existen golpes o deformaciones, ni piezas o cables rotos. En caso de que así fuese, no utilice el mezclador y contacte inmediatamente con el fabricante.
- 6) Mantenga en todo momento las manos alejadas de la zona de corte y del disco. Mantenga la mano que no use sobre un mango auxiliar. Si ambas manos están sosteniendo la cortadora, éstas no pueden ser cortadas por el disco.
- 7) No ponga la mano debajo de la pieza que desea cortar.
- 8) Utilice siempre discos con el diámetro interior correspondiente al eje de la máquina. Un diámetro interior más grande provocaría que la cortadora funcionara de manera excéntrica, causando una pérdida de control.
- 9) Nunca utilice pletinas o tornillos de sujeción de los discos dañados o inadecuados. Estos fueron diseñados específicamente para esta cortadora, para ofrecerle un mejor funcionamiento y seguridad durante la operación.
- 10) Sujete firmemente la cortadora y mantenga una posición de su cuerpo y sus brazos de manera que le permita resistir fuerzas de RETROCESO. Las fuerzas de RETROCESO pueden ser controladas por el operario, si se toman las precauciones adecuadas.
- 11) No use discos dañados o embotados.
- 12) Use solo los discos recomendados, adecuados para RPM iguales o superiores a las máximas de la máquina y con el agujero del eje correcto.
- 13) Coloque correctamente las pletinas del disco y apriete el tornillo adecuadamente antes de poner en marcha la máquina.
- 14) Compruebe las superficies interiores de las pletinas de anclaje del disco, así como los lados del disco, con el fin de evitar cualquier problema.
- 15) Verifique que el disco no presente grietas u otros daños antes de la operación. Reemplace los discos dañados inmediatamente. Lleve a cabo una prueba de funcionamiento sin carga durante al menos 30 segundos antes de su uso.
- 16) Nunca ponga en funcionamiento la máquina con la pieza a cortar tocando el disco.
- 17) Permita al motor alcanzar su máxima velocidad antes de cortar.
- 18) Importante: después de completar el corte, libere el interruptor y espere a que el disco pare completamente antes de dejar la cortadora.
- 19) No utilice la máquina en zonas con sólidos, líquidos o gases inflamables. Las chispas que se producen en las escobillas podrían provocar un incendio o una explosión.
- 20) Esta máquina ha sido diseñada para unas aplicaciones determinadas. El fabricante recomienda fehacientemente que ésta no sea modificada y/o usada para aplicaciones distintas para la cual fue diseñada. Si usted tiene alguna duda relativa al uso de la máquina no utilice la misma hasta que haya consultado con el fabricante y haya sido aconsejado.
- 21) Mantenga el cable de corriente alejado de la zona de corte de la máquina. Mantenga el cable siempre alejado de la máquina detrás de usted.
- 22) Apague inmediatamente la máquina si nota vibraciones inusuales o cualquier otro malfuncionamiento de la misma. Compruebe la máquina con el fin de averiguar la causa.
- 23) Use solo los discos de diamante recomendados por el fabricante.
- 24) Preste atención a las dimensiones de los discos. El agujero central del disco debe encajar en el eje sin juego. De no ser así se precisaría una arandela reductora (suministrado con el disco) para asegurar un ajuste apropiado.
- 25) El polvo que se produce al trabajar con esta herramienta puede ser perjudicial para la salud. Utilice un sistema de absorción y lleve una mascarilla adecuada para el polvo. Al finalizar la operación de corte, limpie el polvo depositado con un aspirador.

2.3 ÁREA DE TRABAJO

Posición de trabajo

- A. Zona de trabajo prevista para baldosas de **más de 60 cm.**
- B. Zona de trabajo prevista para baldosas de **hasta 60 cm.**

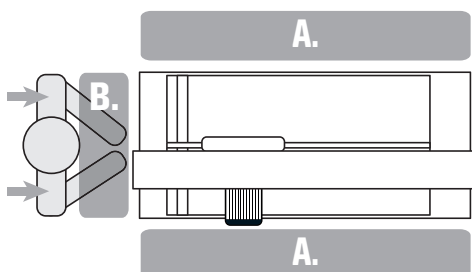

3. INSTRUCCIONES DE USO

3.1 INSTRUCCIONES DE MONTAJE

MONTAJE

Al desembalar la máquina compruebe cuidadosamente que no haya piezas dañadas o rotas. Si encuentra alguna pieza dañada o averiada sustitúyala por repuestos originales del fabricante, y contacte con el servicio Post-venta de RUBI.

A pesar de que las ruedas permiten que una sola persona transporte la máquina, se recomienda hacerlo entre dos.

Las máquinas DCX se suministran embaladas con los pies de apoyo debidamente posicionados para la posición de transporte y con las ruedas montadas.

ANTES DE LA PUESTA EN MARCHA:

- 1) Montaje y despliegue de la máquina (fig. 1, 2).
- 2) Una vez levantado el conjunto, es necesario fijar la posición de seguridad de las patas. Para ello levante la palanca indicada y rote la varilla hasta el interior del gancho (fig. 3). Una vez posicionada correctamente, apriete la palanca para bloquear y fijar la posición. (fig. 4). Compruebe que el sistema ha quedado rígidamente unido. *Note que la varilla puede regularse para ajustar y eliminar el juego entre ésta y el gancho.
- 3) Se aconseja la manipulación sobre superficies planas y niveladas, comprobando que la máquina esté bien asentada al suelo antes de empezar a trabajar, de esta manera conseguiremos unas condiciones de trabajo seguras. Las máquinas DCX disponen de un pie nivelador para facilitar dicha tarea (fig. 5, 6).
- 4) El cabezal móvil de la máquina viene fijado a la guía para evitar posibles desplazamientos durante el transporte. Afloje el pomo B para liberar la posición (fig. 7).

INSTALACIÓN Y CAMBIO DE DISCO:

- 5) Para instalar o reponer el disco deberá extraerse la tapa de protección frontal. Quedará a la vista el eje motor (fig. 8).
- 6) Monte el disco entre los platos haciendo coincidir el sentido de giro indicado en la máquina.
- 7) Apriete fuertemente la tuerca de fijación en sentido antihorario (fig.9). Se incluyen las llaves para realizar esta operación.

SISTEMA DE ALIMENTACIÓN DE AGUA:

- 8) La máquina DCX incorpora un depósito externo de agua que deberá posicionarse en la parte inferior según se indica en la imagen (fig. 10).
- 9) Es imprescindible llenar de agua el depósito hasta que la bomba de agua quede totalmente sumergida. No se debe sobrepasar la capacidad máxima indicada en el depósito.
- 10) Es importante renovar el agua periódicamente, dado que el uso de la máquina con agua limpia alarga la vida del disco y mejora su rendimiento.

REGULACIÓN DEL PUNTO DE REFRIGERACIÓN:

- 11) La máquina DCX incorpora el sistema de refrigeración C3 Python, que permite la regulación de la boquilla de refrigeración para poder ajustar el punto de incidencia sobre el disco (fig. 11).
- 12) La posición de la cánula se debe ajustar en función del espesor de la cerámica a cortar. Ésta puede rotar con respecto al eje de giro del disco. La posición óptima de la boquilla es la indicada en la imagen (fig. 12) garantizando un espacio mínimo entre la cerámica y la boquilla, para que está no llegue a rozar.

AJUSTE DEL ÁNGULO Y PROFUNDIDAD DE CORTE:

- 13) El mecanismo para el corte a inglete permite la regulación del ángulo de la cortadora de 0 a 45°.
- 14) Para cortes a 45° (cortes a inglete), existe un sistema de bloqueo mecánico, lo que le permite colocar la cabeza con gran precisión.
- 15) Rote el cabezal de la cortadora hasta el ángulo de corte deseado (fig. 13). Una vez definido el ángulo de corte bloquee nuevamente el sistema para inmovilizar la posición de corte.
NOTA: Para el corte recto, rote el cabezal de la cortadora hasta la posición de 0°, de forma que el disco quede perpendicular a la pieza de corte.
- 16) El cabezal de corte dispone de la función efecto tronadora; el cual permite la regulación en altura del disco de corte. El retroceso se realizará mediante un conjunto de muelles que, a su vez, compensan el peso del motor mejorando la ergonomía del usuario (fig. 14).
- 17) Para bloquear la profundidad de corte deseada apriete la palanca A de la forma que se indica en la imagen (fig. 15).

COMPROBACIONES PREVIAS:

- 18) Antes de utilizar la máquina, compruebe que no haya piezas gastadas, dañadas o rotas; si se encuentra alguna, repárela o reemplácela inmediatamente.

- 19) Nivelar la máquina.
- 20) Comprobar que los topes de la máquina estén perpendiculares al disco. Estos vienen regulados de fábrica (fig. 16).
- 21) Compruebe que la tensión y frecuencia de red coincidan con la indicada en la placa de características de la máquina.
- 22) La toma de red debe disponer de toma de tierra y protección para casos de fugas de corriente (Diferencial). Cuando utilice una extensión, compruebe que la sección del cable no sea inferior a 2,5 mm².
- 23) La tapa de protección del disco protege al usuario de posibles lesiones durante el corte. Así en el momento del corte se ajustará la tapa según el chasis de la pieza a cortar.
- 24) Las máquinas de 230V pueden conectarse también a 210V / 240V. Las máquinas de 110V pueden conectarse a 100V / 120V.
- 25) Durante el transporte, recoja el cable de alimentación enrollándolo. Nunca mueva la máquina tirando del cable.
- 26) En caso de que el disco se monte erróneamente y esté trabajando en el sentido contrario, detenga la máquina y proceda al correcto montaje del disco.
- 27) Utilice solamente los diámetros de disco indicados en este manual.

3.2 PUESTA EN MARCHA

POSICIÓN ADECUADA DE LAS MANOS:

CORTE RECTO:

- 28) Para la realización de los cortes rectos, sitúese detrás de la parte posterior de la máquina. Coloque la mano en la empuñadura principal y deslice la cortadora por la guía. Para mayor comodidad, coloque la otra mano en el chasis de la máquina. De esta forma se consigue un mayor equilibrio y deslizamiento de la cortadora.

CORTE A INGLETE:

- 29) Para la realización de los cortes a inglete, sitúese detrás de la parte posterior de la máquina. Coloque la mano izquierda en la empuñadura principal y deslice la cortadora por la guía. Para mayor comodidad, coloque la otra mano en el chasis de la máquina o sujetando la cerámica. De esta forma se consigue un mejor deslizamiento de la cortadora y una mayor precisión.

CONSIDERACIONES PREVIAS:

- 30) Lea atentamente estas instrucciones antes de utilizar este producto y guárdelas.
- 31) Las máquinas DCX Xpert disponen de una mesa de apoyo fija para situar la cerámica. Este sistema permite trabajar con gran precisión y comodidad todo tipo de piezas cerámicas.
- 32) El deslizamiento se realizará a través de rodamientos de bolas engrasados y obturados.
- 33) El cambio de posición de corte recto a inglete o viceversa, así como el ajuste de los topes para cortes repetitivos, deben realizarse con el motor parado, para evitar posibles accidentes.
- 34) Cuando la máquina se utilice en exterior, utilizar solamente cables extensibles destinados a usarse en exteriores. Note que el cable extensible tiene que estar totalmente desenrollado para obtener la máxima potencia.
- 35) Antes de volver a usar la máquina, ésta debe comprobarse cuidadosamente para determinar que va a funcionar apropiadamente y será apta para la función a la que ha sido destinada. Una protección u otra parte que este dañada, debería ser reparada apropiadamente o sustituida por el servicio técnico autorizado a menor que se indique otra cosa en este manual de instrucciones.
- 36) Es imprescindible disponer de iluminación artificial adecuada en las zonas de trabajo cuando la luz ambiental sea insuficiente.

CONEXIÓN:

- 37) Retirar llaves de ajuste y las herramientas antes de poner en marcha la máquina.
- 38) Asegúrese que el interruptor está en posición "OFF" cuando enchufe la máquina.
- 39) La puesta en marcha se realizará apretando el botón de color verde ó I (fig. 17).
- 40) Una vez en funcionamiento la máquina, esperar a que el motor y el suministro de agua a través de la bomba se normalicen (4 ó 5 segundos). Mediante el grifo A podrá regular el caudal de agua de refrigeración del disco. (fig. 18).

¡ADVERTENCIA! Para reducir el riesgo de daños personales graves, soporte la pieza de trabajo correctamente según se ha indicado, y sostenga la cortadora con firmeza para evitar la pérdida de control y posibles retrocesos.

INSTRUCCIONES DE USO:

- 41) Mantenga las manos alejadas de la zona de corte y el cable de alimentación lejos de la misma para evitar que pueda quedar atrapado o se enrede en la pieza a cortar.

- 42) Para realizar cortes rectos, el avance del disco debe ser continuo, sin golpes y sin forzar el motor. Una acción incorrecta puede romper la pieza y deteriorar gravemente el disco.
- 43) Las máquinas DCX Xpert permiten realizar cortes paralelos exactos con la máxima precisión mediante el accesorio fijación cerámica para cortes repetitivos (fig. 19, 20).
- 44) Para corte a 45° (Ingletes) existe un sistema de bloqueo mecánico, el cual permite situar el cabezal de corte con precisión.
- 45) Fijado al chasis, se acopla el conjunto escuadra que gira entre 60° y 0°. Permite apoyar las piezas a cortar y efectuar cortes repetidos (fig. 21). Fijado al conjunto escuadra se encuentra el tope lateral A, este viene regulado de fábrica y permite realizar cortes repetitivos de 90° y 45° con exactitud (fig. 22).
- 46) Las máquinas eléctricas disponen de un sistema de seguridad contra sobrecalentamiento del motor.
- 47) Si el motor se para sin causa aparente, deberá esperar unos minutos ya que con toda probabilidad lo habrá sometido a un sobreesfuerzo y deberá moderar en lo sucesivo la velocidad de avance del corte.
- 48) Para un buen funcionamiento de las máquinas DCX Xpert trabaje sobre suelos nivelados.
- 49) No utilizar discos de diamante rajados o agrietados.
- 50) No frenar los discos mediante presión lateral.

DESCONEXIÓN:

- 51) Para desconectar la máquina se deberá apretar el botón de color rojo ó O (fig. 17).
- 52) El cortador seguirá girando durante unos instantes después de haber sido apagado, espere hasta que la máquina esté completamente parada antes de retirarla de la posición de corte.
- 53) Recuerde que es necesario desenchufar la cortadora de la instalación cuando se desplace entre diferentes zonas de trabajo, operaciones de regulación y mantenimiento.

3.3 LIMPIEZA Y MANTENIMIENTO

¡ADVERTENCIA! Desenchufar la clavija antes de llevar a cabo cualquier ajuste, reparación o mantenimiento.

La limpieza y el mantenimiento correcto de la máquina pueden prolongar su vida útil.

Limpie inmediatamente la máquina después de su utilización, así como en periodos prolongados de inactividad.

- 54) Antes de proceder a la limpieza, mantenimiento o reparación de la máquina, así como antes del transporte, la máquina debe ser desconectada y desenchufada.
- 55) No utilizar productos de limpieza agresivos para la limpieza de la máquina.
- 56) La máquina no debe ser sumergida en agua.
- 57) Examinar periódicamente los cables de la máquina y si están dañados repararlos a través del servicio técnico autorizado.
- 58) Mantener las empuñaduras secas, y limpias, libres de grasa y aceite.
- 59) Para una mejor conservación de la máquina se aconseja limpiar con agua y secar después de su uso, así como hacer circular agua limpia a través del sistema de refrigeración. Especialmente limpiar la bomba de agua. La oxidación de las partes metálicas es una consecuencia directa del uso de agua. El correcto mantenimiento de la cortadora minimizará la aparición de puntos de óxido.
- 60) Se recomienda limpiar las pistas de rodadura de la guía con un trapo de algodón humedecido con agua. No es necesario ningún tipo de lubricación.
- 61) La puesta en fuera de servicio y desguace de la máquina deberá realizarse, de acuerdo con las instrucciones de cada país, en un punto de recogida selectiva. Para la correcta clasificación y tratamiento de los materiales.

¡ADVERTENCIA! El uso continuado o indebido, los constantes cambios de ubicación y el transporte de la cortadora pueden generar desajustes en sus componentes.

Para un correcto funcionamiento de la cortadora, se recomienda revisar los siguientes puntos de ajuste:

AJUSTE DEL MOTOR:

Compruebe regularmente el juego del cabezal disco, y proceda a ajustarlo en caso de que fuera necesario (fig. 23, 24):

- a) Afloje los tornillos A y la tuerca B indicados.
- b) Apriete suavemente el prisionero C con la ayuda de una llave de 3 mm.
- c) Verifique el juego del cabezal y apriete de nuevo la tuerca B para bloquear el sistema; seguidamente los tornillos A.

AJUSTE ESCUADRA:

- 63) Compruebe la perpendicularidad del conjunto escuadra con respecto al disco. Para regularlo a 90° con exactitud (fig. 25,26):
 - a) Coloque un cartabón alineado respecto al disco a 90° apoyado en la escuadra y actúe sobre los tornillos A indicados.
 - b) El conjunto escuadra puede pivotar con respecto al eje (tornillo B).

- c) Para un mejor posicionamiento de todo el conjunto, la máquina DCX Xpert dispone de un tornillo transversal que permite pivotar (rotar) todo el conjunto con mayor precisión.
- d) Afloje los tornillos A y rote el conjunto escuadra haciendo uso del tornillo transversal C hasta alcanzar la posición de 90° con respecto al disco.
- e) Apriete nuevamente el conjunto para bloquear la posición.

AJUSTE DISCO (PERPENDICULARIDAD Y PARALELISMO):

PERPENDICULARIDAD:

- 64) Para escuadrar el disco a 90°, retire la tapa protección del disco, afloje el pomo A y la contratuerca y coloque el cartabón sobre la mesa tocando el disco (fig. 27)
 - a) Regule la inclinación del disco a través de los tornillos indicados en la imagen (fig. 28). Realice esta operación en ambos lados de la máquina, hasta que la parte superior e inferior del disco tocan al cartabón a la vez.
 - b) Vuelva a posicionar la tapa protectora del disco Apriete la tuerca y el pomo seguidamente.

PARALELISMO:

- 65) Para ajustar el paralelismo del disco es necesario utilizar un punto en el aire como referencia.
 - a) Sitúe el componente de forma que el saliente del punto en el aire toque la cara más externa del disco por la parte delantera. Para ello haga rotar el disco hasta que éste entre en contacto, notará un leve ruido cuando el disco entre en contacto con el saliente. Marque ese punto como referencia (fig. 29).
 - b) Desplace el cabezal del disco, sin modificar la posición del punto en el aire (fig. 30) y vuelva a girar el disco hasta la marca indicada. En caso de que el disco no haga contacto en el mismo punto, será necesario regular el paralelismo del disco.
 - c) Puede ajustar la posición del motor rotándolo levemente.
 - d) Afloje los tornillos A indicados y rote el motor haciendo uso del tornillo transversal B. Vuelva a repetir el mismo procedimiento y asegúrese que en ambas posiciones el disco haga contacto con el punto en el aire (fig. 31, 32).
 - e) Una vez posicionado el disco, apriete los tornillos A nuevamente.

AJUSTE/NIVELACIÓN DE LA MAQUINA:

- 66) La máquina DCX Xpert dispone de un pie nivelador para ajustar la posición del chasis, haga uso de éste para regular y asentar la máquina al suelo. Para obtener un buen acabado, trabaje sobre superficies planas.
 - a) Desenrosque la contra tuerca A para liberar el pie nivelador (fig. 33)
 - b) Regule (roscando o desenroscando la tuerca B) el pie nivelador para eliminar el juego que pueda existir en las patas. Vuelva a apretar la contratuerca A para fijar el sistema (fig. 34).

En caso de dudas sobre el funcionamiento de la máquina o sobre su ajuste contacte con nuestro servicio postventa.

ALMACENAMIENTO

Guarde su herramienta dentro de su embalaje en un lugar fresco, seco y protegido del frío y de la luz solar directa.

La puesta fuera de servicio y desguace de la máquina deberá realizarse, de acuerdo con las instrucciones de cada país, en un punto de recogida selectiva para la correcta clasificación y tratamiento de los materiales.

SERVICIO POSTVENTA

Utilice sólo accesorios y piezas de repuesto originales suministradas por el fabricante. Las reparaciones sólo deben ser efectuadas por un taller acreditado o por el servicio técnico de RUBI:

GERMANS BOADA SANTA OLIVA

Ronda de l'Albornar, 24-26
43710 Santa Oliva, Tarragona (Spain)
Tel: +34 977 16 90 50

Para más información y localización de los SAT oficiales RUBI visite:
<https://www.rubi.com/es/servicio-post-venta>

Y está conforme a los requisitos esenciales de las Directivas:

- o 2006/42/EC MACHINERY DIRECTIVE/ANNEX VIII
- o 2014/35/EU LOW VOLTAGE DIRECTIVE
- o 2014/30/EU ELECTROMAGNETIC COMPATIBILITY DIRECTIVE

En Rubi, 15/01/2021



Carles Gamisans Berenguer
Director I+D

5. IMAGENES	PAG. 100
6. CARACTERÍSTICAS TÉCNICAS	PAG. 104
7. CONJUNTO MÁQUINA	PAG. 105
8. CABLES CON ENCHUFE	PAG. 105
9. ACCESORIOS	PAG. 105
10. CIRCUITO ELECTRICO	PAG. 106
11. ENSAYO VIBRACIÓN	PAG. 107
12. GARANTÍA	PAG. 109

Queda prohibida toda reproducción total o parcial de la obra, en cualquier formato o por cualquier medio o procedimiento ya sea mecánico, fotográfico o electrónico, sin la autorización previa de GERMANS BOADA S.A.

Cualquiera de estas actividades implicaría incurrir en responsabilidades legales y podría dar lugar a actuaciones penales.

GERMANS BOADA, S.A. se reserva el derecho de introducir cualquier modificación técnica sin previo aviso.

4. DECLARACION DE CONFORMIDAD

La empresa, Germans Boada S.A Avda. Olimpíades 89-91, P.O Box 14 -08191 Rubi (Barcelona, Spain), declara bajo su única responsabilidad que la máquina:

Cumple con las siguientes normas:

- o EN ISO 12100:2010; EN 12418:2000+A1:2009
- o EN 61029-1:2009+A11:2010; EN 60204-1:2006/AC:2010
- o EN 61000-6-4:2007+A1:2011; EN 61000-6-2:2005
- o EN 61000-3-3:2013; EN 61000-3-2:2014

CONTENTS

1. USING THE MACHINE	4. DECLARATION OF CONFORMITY
<i>COMPONENTS / ELEMENTS OF THE MACHINE</i>	5. IMAGES
2. SAFETY WARNINGS	6. TECHNICAL CHARACTERISTICS
2.1 SYMBOLS	7. THE OVERALL MACHINE
2.2 PRECAUTIONS	8. CABLE WITH PLUG
2.3 WORK AREA	9. ACCESSORIES
3. OPERATING INSTRUCTIONS	10. ELECTRICAL CIRCUIT
3.1 ASSEMBLY INSTRUCTIONS	11. VIBRATION TEST
3.2 STARTING THE MACHINE	12. WARRANTY
3.3 CLEANING AND MAINTENANCE	

1. USING THE MACHINE

RUBI electric cutters are professional precision machines, suitable for cutting tiles, ceramics and other materials, either straight cuts or mitre cuts, by means of a bearing guide system.











These cuts are made with water-cooled diamond blades.

COMPONENTS / ELEMENTS OF THE MACHINE

1) Handle	8) Rear arm
2) On/off switch	9) Motor bracket
3) Chassis	10) Water tank
4) Front blade cover	11) Aluminium table
5) Rear blade cover	12) Rotating stop
6) Motor guide	13) Wheels
7) Front arm	14) Instruction Manual

2. SAFETY WARNINGS

2.1 SYMBOLS

	READ THE INSTRUCTION MANUAL
	CAUTION
	BLADE DIRECTION OF ROTATION
	PROHIBITED USE SEGMENTED DISKS
	ALWAYS WEAR SAFETY GLOVES
	WEAR SAFETY GLASSES
	ALWAYS WEAR HEARING AND EYE PROTECTION
	WARNING: SAW CUTTING. RISK OF HARM IF NOT USED CORRECTLY
	CE MARK
	CONFORMS TO WEEE

2.2 PRECAUTIONS

General safety warnings for tools

WARNING! Read all of the safety warnings and all of the instructions. Failure to observe all of the warnings and instructions indicated below could result in electric shock, fire and/or serious injury.

Save all of the warnings and instructions for future reference.

SAFETY IN THE WORK AREA

- Keep the work area clean and well lit.** Dark and disorderly areas lead to accidents.
- Do not handle electrical tools in explosive atmospheres, such as in the presence of flammable liquids, gases or dust.** Electric tools generate sparks that can ignite dust and fumes.
- Keep children and bystanders away when handling an electric tool.** Distractions can result in a loss of control.

ELECTRICAL SAFETY

- The plug of the electric tool must match the base of the electrical**

outlet. Never modify the plug in any way. Do not use plug adapters with grounded electric tools. Unmodified plugs and matching outlets will reduce the risk of electric shock.

- Avoid contact between the body and grounded surfaces such as pipes, radiators, electric ranges and refrigerators.** There is an increased risk of electric shock if your body is grounded.
- Do not expose electric tools to rain or damp conditions.** Any water that enters the tool will increase the risk of electric shock.
- Treat the power cord with care. Do not use the power cord to carry, lift or unplug the electric tool. Keep the power cord away from heat, oil, sharp edges and moving parts.** Damaged or tangled power cords increase the risk of electric shock.
- When handling an electric tool outdoors, use extension cords suitable for outdoor use.** Using extension cords that are suitable for outdoor use reduces the risk of electric shock.
- If using the tool in a damp area is unavoidable, use a power supply that is protected by a residual current device (RCD).** The use of an RCD reduces the risk of electric shock.

PERSONAL SAFETY

- Be alert and pay attention to what you are doing, and use common sense when handling an electric tool. Do not use electric tools when you are tired or under the influence of alcohol, drugs or medication.** A moment of distraction while handling electric tools can result in serious personal injury.
- Use personal safety equipment. Always wear eye protection.** Using safety equipment that is suited to the conditions, such as a dust mask, non-slip footwear, helmet or hearing protection will reduce personal harm.
- Avoid accidental startup. Make sure that the switch is in the "open" position before plugging the machine in and/or connecting the battery, picking up or carrying the tool.** Carrying electric tools with your finger on the switch or plugging in electric tools that have the switch in the "on" position leads to accidents.
- Remove any spanners or adjustment tools before starting the electric tool.** A spanner or tool connected to a rotating part of an electric tool can result in personal injury.
- Do not overextend. Keep your feet firmly on the floor and keep your balance at all times.** This gives you better control over the electric tool in unexpected situations.
- Wear suitable clothing. Do not wear loose clothing or jewellery. Keep your hair, clothing and gloves away from moving parts.** Loose clothing, jewellery and long hair can become snagged in moving parts.
- If there are devices for connecting suction and dust collection equipment, make sure they are connected and used correctly.** Using these devices can reduce the risks related to dust.

USE AND CARE OF ELECTRIC TOOLS

- Do not force electric tools. Use electric tools correctly for their proper application.** The proper electric tool will work better and safer at the speed for which it was designed.
- Do not use electric tools if the switch does not turn to "on" and "off".** Electric tools that cannot be controlled with switches are dangerous and should be repaired.
- Unplug the electric tool from the power supply and/or battery before making any adjustments, changing accessories or storing the tools.** These preventive safety measures reduce the risk of accidentally starting the tool.
- Store electric tools out of reach of children when not in use and do not allow people who are not familiarised with the tools or with these instructions to handle the electric tool.** Electric tools are dangerous in the hands of untrained users.
- Keep cutting tools sharp and clean.** Cutting tools that are properly maintained, with sharp cutting edges, are less likely to become jammed and can be controlled more easily.
- Use electric tools, accessories, tool bits, etc. according to these instructions and taking into account the working conditions and the work that is to be done.** The use of electric tools for applications other than those for which they are designed can result in dangerous situations.

TECHNICAL SERVICE

- Have your electric tool checked by a qualified repair service using only identical spare parts.** This guarantees that the safety of the electric tool will be maintained.
- Additional safety warnings from the manufacturer**
- WARNING!** Do not use the machine for uses other than those for which it was designed.
 - Adequate artificial lighting is required in work areas when ambient light is insufficient.
 - Recommended operating temperature between 0 and 40°C and between 0.8 and 1.1 bar (maximum humidity 95%).
 - Before starting operations, wear protective gloves, hearing protectors and protective glasses.

- 5) When unpacking the machine, and also after each use, check for dents or deformations and broken parts and cords. If any of these are found, do not use the electric tool and contact the manufacturer immediately.
- 6) Keep hands away from the cutting area and blade at all times. Keep the hand that is not being used on the secondary handle. Your hands cannot be cut by the blade if they are both holding the cutter.
- 7) Do not place your hand under the piece that is being cut.
- 8) Always use blades with interior diameters that correspond to the machine's shaft. A larger interior diameter would cause the cutter to rotate eccentrically, leading to a loss of control.
- 9) Never use plates or anchor screws from damaged or incorrect blades. These parts were designed specifically for this cutter, to provide better functioning and safety during operation.
- 10) Hold the cutter firmly and position your body and arms in such a way that you can resist the forces of KICKBACK. KICKBACK forces can be controlled by the operator if the proper precautions are taken.
- 11) Do not use damaged or dull blades.
- 12) Use only the recommended blades, suitable for RPMs that are greater than or equal to the maximum RPM of the machine and with holes for the proper shaft.
- 13) Position the blade plates correctly and tighten the screw properly before starting up the machine.
- 14) Check the interior surfaces of the blade anchor plates, as well as the sides of the blade, in order to avoid any problems.
- 15) Verify that the blade has no cracks or other damage before operation. Immediately replace damaged blades. Do a functional test with no load for at least 30 seconds before using the cutter.
- 16) Never start the machine with the piece being cut in contact with the blade.
- 17) Allow the motor to reach its maximum speed before cutting.
- 18) Important: after completing the cut, release the switch and wait for the blade to stop completely before setting the cutter down.
- 19) Do not use the machine in areas with flammable solids, liquids or gases. The sparks produced in the brushes could cause a fire or explosion.
- 20) This machine was designed for specific applications. The manufacturer certifiably recommends that it not be modified and/or used for applications other than the ones for which it was designed. If you have any questions regarding the use of the machine, do not use it until you have consulted the manufacturer and received the corresponding information.
- 21) Keep the power cord away from the machine's cutting zone. Always keep the power cord away from the machine behind you.
- 22) Turn off the machine immediately if you notice any unusual vibration or any other malfunction. Check the machine to determine the cause.
- 23) Use only the diamond blades recommended by the manufacturer.
- 24) Pay attention to the dimension of the blades. The centre hole in the blade must fit on the shaft with no free play. If not, a reducer washer (provided with the blade) will be needed to ensure proper fit.
- 25) The dust that is produced when working with this tool may be harmful to your health. Use an absorption system and wear a suitable dust mask. When the cutting operation has been completed, clean any deposited dust with a vacuum cleaner.

2.3 WORK AREA

Work position

- A. Working area designed for tiles **over 60 cm.**
- B. Working area designed for tiles **up to 60 cm.**

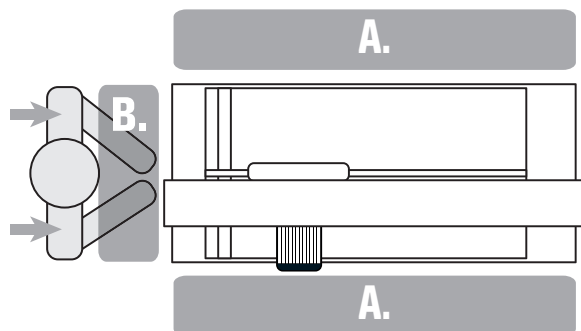

3. OPERATING INSTRUCTIONS

3.1 ASSEMBLY INSTRUCTIONS

INSTALLATION

After unpacking the machine, carefully check for damaged or broken parts. If you find any damaged or malfunctioning parts, replace them with original spare parts from the manufacturer and contact RUBI's after-sales service.

Although the wheels allow one person to transport the machine, it is recommended that this be done by two people.

The DCX machines come packaged with the support feet properly positioned for the transport position and with the wheels mounted.

BEFORE STARTING THE MACHINE:

- 1) Machine assembly and set up (fig. 1, 2).
- 2) Once the unit has been stood up, the safety position of the legs must be set. To do this, lift the indicated lever and rotate the rod to the inside of the hook (figure 3). Once correctly positioned, tighten the lever to lock and secure the position. (fig. 4). Check that the system has been securely fastened together. *Note that the rod can be regulated to adjust and eliminate play between the rod and the hook.
- 3) It is advisable to use the machine on flat and level surfaces. Check that it is properly stabilised on the ground before starting work, so that safe working conditions are achieved. DCX machines have a levelling foot to facilitate this task (fig. 5, 6).
- 4) The moving head of the machine comes fixed to the guide to avoid possible movements during transport. Loosen knob B to release the position (fig. 7).

INSTALLING AND REPLACING THE BLADE:

- 5) To install or replace the blade, the front guard must be removed. The motor shaft will be visible (fig. 8).
- 6) Mount the blade between the plates, matching the direction of rotation indicated on the machine.
- 7) Tighten the fastening nut firmly in an anti-clockwise direction (fig.9). The tools to perform this operation are included.

WATER FEED SYSTEM:

- 8) The DCX machine has an external water tank which must be positioned at the bottom as shown in the picture (fig. 10).
- 9) It is essential to fill the tank with water until the water pump is completely submerged. The maximum capacity indicated on the tank must not be exceeded.
- 10) It is important to replace the water regularly, since using the machine with clean water prolongs the life of the blade and improves its performance.

COOLING POINT ADJUSTMENT:

- 11) The DCX machine is equipped with the C3 Python cooling system, which allows the cooling nozzle to be adjusted in order to set the point of incidence on the blade (fig. 11).
- 12) The position of the tube must be adjusted according to the thickness of the tile to be cut. It can rotate with respect to the rotation axis of the blade. The optimum position of the nozzle is as shown in the picture (fig. 12), which ensures a minimum space between the tile and the nozzle so that this does not rub against it.

ADJUSTING THE ANGLE AND DEPTH OF CUT:

- 13) The mitre cutting mechanism allows you to adjust the cutter angle from 0 to 45°.
- 14) For 45° cuts (mitre cuts), there is a mechanical locking system which allows the head to be positioned with great precision.
- 15) Turn the cutter head to the desired cutting angle (fig. 13).
Once the cutting angle has been set, lock the system again to immobilise the cutting position.
NOTE: For a square cut, turn the cutter head to the 0° position, so that the blade is perpendicular to the piece being cut.
- 16) The cutting head has a plunge effect function, which allows the height adjustment of the cutting blade. The backward movement is performed by a set of springs which, in turn, compensate for the weight of the engine, improving the ergonomics for the user (fig. 14).
- 17) To lock the desired cutting depth, tighten lever A as shown in the picture (fig. 15).

PRELIMINARY CHECKS:

- 18) Before using the machine, check for any worn, damaged or broken parts and immediately repair or replace any that are found.
- 19) Level the machine.
- 20) Check that the machine stops are perpendicular to the blade. These are set at the factory (fig. 16).
- 21) Check that the mains voltage and frequency correspond to that indicated

on the machine's technical data plate.

- 22) The mains outlet must be earthed and protected against current leakage (differential). When using an extension cord, make sure the cable cross section measures no less than 2.5 mm².
- 23) The blade guard protects the user from injury during cutting. When cutting, the guard should therefore be adjusted according to the thickness of the piece to be cut.
- 24) 230 V machines may also be connected to 210V / 240V. 110 V machines may be connected to 100V / 120V.
- 25) During transport, gather the power cord by winding it up. Never move the machine by pulling on the power cord.
- 26) If the blade is installed incorrectly and is working in the wrong direction, stop the machine and correct the blade installation.
- 27) Use only the blade diameters indicated in this manual.

3.2 STARTING THE MACHINE

PROPER POSITION OF THE HANDS:

SQUARE CUT

- 28) To make square cuts, position yourself behind the machine. Put one hand on the main handle and slide the cutter in the guide. For greater comfort, place the other hand on the machine chassis. This provides better balance and sliding of the cutter.

MITRED CUT

- 29) To make mitre cuts, position yourself behind the machine. Put your left hand on the main handle and slide the cutter along the guide. For greater comfort, place the other hand on the machine chassis or hold the tile. This results in better sliding of the cutter and greater precision.

PRELIMINARY CONSIDERATIONS:

- 30) Read these instructions carefully before using this product and do not throw them away.
- 31) The DCX Xpert machines have a fixed support table for positioning the tiles. This system allows the user to work with great precision and comfort on all types of ceramic pieces.
- 32) Sliding is by means of greased and sealed ball bearings.
- 33) Changing the position from straight cutting to mitre cutting or vice versa, as well as adjusting the stops for repetitive cutting, must be done with the motor switched off to prevent possible accidents.
- 34) When the machine is used outdoors, only extension cables intended for outdoor use should be used. It should be noted that the extension cable has to be fully unwound to get maximum power.
- 35) Before using the machine again, it should be carefully checked to determine that it will function properly and be suitable for the function for which it is intended. Any guard or other part that is damaged should be properly repaired or replaced by the authorised technical service unless otherwise specified in this instruction manual.
- 36) Adequate artificial lighting is required in work areas when ambient light is insufficient.

CONNECTION:

- 37) Remove the adjustment spanners and tools before starting the machine.
- 38) Make sure the switch is in the "OFF" position when you plug in the machine.
- 39) Start the machine by pressing the green button or the I button (fig. 17).
- 40) Once the machine is running, wait until the motor and the water supply through the pump are normalised (4 or 5 seconds). Tap A can be used to regulate the cooling water flow for the blade. (fig. 18).

WARNING! To reduce the risk of serious personal injury, support the work piece correctly, as shown, and hold the cutter firmly to avoid losing control and prevent potential kickback.

OPERATING INSTRUCTIONS:

- 41) Keep your hands and the power cord away from the cutting zone to prevent it from being snagged or tangled on the piece being cut.
- 42) To make straight cuts, the blade should advance in a continuous manner, without jerking and without forcing the motor. Improper operation can break the part and seriously damage the blade.
- 43) DCX Xpert machines allow exact parallel cuts to be made with maximum precision by means of the tile clamping accessory for repetitive cuts (fig. 19, 20).
- 44) For cutting at 45° (mitre) there is a mechanical locking system which allows the cutting head to be positioned precisely.
- 45) The square assembly is attached to the chassis and swivels between 60° and 0°. It allows users to support the pieces to be cut and to make repeated cuts (fig. 21). Side stop A is attached to the square assembly. It is factory set and allows repetitive cuts of 90° and 45° to be made accurately (fig. 22).
- 46) The electric machines have a safety system to prevent the motor from overheating.

- 47) If the motor stops for no apparent reason, you should wait a few minutes as you will most likely have overloaded it and you should then moderate the cutting speed.
- 48) For proper operation of the DCX Xpert machines, work on level ground.
- 49) Do not use cracked or chipped diamond blades.
- 50) Do not use side pressure to slow the blades down.

DISCONNECTION:

- 51) To switch off the machine, press the red button or the O button (fig. 17).
- 52) The cutter will continue to rotate for a few moments after it has been turned off; wait until the machine is completely stopped before removing it from the cutting position.
- 53) Remember that the cutter must be unplugged from the power installation when moving from one work zone to another and when carrying out adjustment and maintenance operations.

3.3 CLEANING AND MAINTENANCE

WARNING! Unplug the machine before carrying out any adjustments, repairs or maintenance.

Proper cleaning and maintenance of the machine can extend its lifetime. Immediately clean the machine after using, as well as during prolonged periods of inactivity.

- 54) Before performing cleaning, maintenance or repairs on the machine, as well as before transportation, the machine must be switched off and unplugged.
- 55) Do not use aggressive cleaning products to clean the machine.
- 56) Do not submerge the machine in water.
- 57) Examine the machine's cords periodically and if they are damaged, have them repaired by an authorised technical service.
- 58) Keep handles dry and clean and free of grease and oil.
- 59) In order to keep the machine in good condition, it is advisable to clean it with water and dry it after use, as well as to circulate clean water through the cooling system. It is especially important to clean the water pump. The rusting of metal parts is a direct consequence of the use of water. Proper maintenance of the cutter will minimise the appearance of rust spots.
- 60) We recommend cleaning the rolling tracks of the guide with a cotton cloth dampened with water. No lubrication is necessary.
- 61) The machine must be put out of service and scrapped in accordance with the instructions in each country, at a selective collection point for the proper classification and processing of materials.

WARNING! Continued or improper use, constant changes in location and transportation of the cutter can cause the components to become misaligned.

For proper functioning of the cutter, it is advisable to check the following adjustment points:

MOTOR ADJUSTMENT:

Check the play of the blade head regularly and adjust it if necessary (fig. 23, 24):

- a) Loosen screws A and nut B as indicated.
- b) Gently tighten set screw C with the help of a 3 mm Allen key.
- c) Check the head play and retighten nut B to lock the system, then retighten screws A.

SQUARE ADJUSTMENT:

- 63) Check that the square assembly is perpendicular to the blade. To adjust it exactly to 90° (fig. 25,26):
 - a) Place a set square in line with the blade at 90° on the square and adjust screws A as indicated.
 - b) The square assembly can pivot with respect to the shaft (screw B).
 - c) For better positioning of the whole assembly, the DCX Xpert machine has a transversal screw that allows the whole assembly to pivot (rotate) with more precision.
 - d) Loosen screws A and rotate the square assembly using transversal screw C until it reaches the 90° position in relation to the blade.
 - e) Tighten the assembly again to lock the position.

BLADE ADJUSTMENT (PERPENDICULARITY AND PARALLELISM):

PERPENDICULARITY

- 64) To set the disk at 90°, remove the blade guard, loosen knob A and the locknut, and place the set square on the table touching the blade (fig. 27)
 - a) Adjust the blade inclination using the screws indicated in the picture (fig. 28). Perform this operation on both sides of the machine, until the top and bottom of the blade touch the set square at the same time.
 - b) Replace the blade guard and then tighten the nut and knob.

PARALLELISM

65) To adjust the parallelism of the blade, it is necessary to use an alignment device as a reference.

- a) Position the component so that the protrusion on the alignment device touches the outermost face of the blade at the front. To do this, rotate the blade until it comes into contact, you will notice a slight noise when the blade comes into contact with the protrusion. Mark that point as a reference (fig. 29).
- b) Move the blade head, without changing the position of the alignment device (fig. 30) and turn the blade again to the indicated mark. If the blade does not make contact at the same point, it will be necessary to adjust the parallelism of the blade.
- c) You can adjust the position of the motor by rotating it slightly.
- d) Loosen screws A as indicated and rotate the motor using transversal screw B. Repeat the same procedure and make sure that in both positions the blade makes contact with the alignment device (fig. 31, 32).
- e) Once the blade is positioned, retighten screws A.

ADJUSTMENT/LEVELLING OF THE MACHINE:

66) The DCX Xpert machine has a levelling foot to adjust the position of the chassis. This should be used to adjust and stabilise the machine on the ground. For a good finish, work on flat surfaces.

- a) Unscrew locknut A to release the levelling foot (fig. 33)
- b) Adjust (by screwing or unscrewing nut B) the levelling foot to eliminate any play that may occur in the legs. Retighten locknut A to secure the system (fig. 34).

If you have any doubts about the functioning of the machine or its adjustment, please contact our after-sales service.

STORAGE

Store the tool in its packaging in a cool, dry place protected against cold and direct sunlight.

The machine must be put out of service and dismantled in accordance with the instructions in each country, at a selective collection point for the proper classification and processing of the materials.

AFTER-SALES SERVICE

Use only original spare parts supplied by the manufacturer. Repairs should only be done by certified workshops or RUBI's technical service:

GERMANS BOADA SANTA OLIVA

Ronda de l'Albornar, 24-26
43710 Santa Oliva, Tarragona (Spain)
Tel: +34 977 16 90 50

For more information and the location of RUBI's official technical support centres visit: <https://www.rubi.com/es/servicio-post-venta>

4. DECLARATION OF CONFORMITY

The company, Germans Boada S.A Avda. Olimpiades 89-91, P.O Box 14 -08191 Rubi (Barcelona, Spain), declares, under its sole responsibility, that the machine:

Complies with the following standards:

- o EN ISO 12100:2010; EN 12418:2000+A1:2009
- o EN 61029-1:2009+A11:2010; EN 60204-1:2006/AC:2010
- o EN 61000-6-4:2007+A1:2011; EN 61000-6-2:2005
- o EN 61000-3-3:2013; EN 61000-3-2:2014

And complies with the essential requirements of the following directives:

- o 2006/42/EC MACHINERY DIRECTIVE/ANNEX VIII
- o 2014/35/EU LOW VOLTAGE DIRECTIVE
- o 2014/30/EU ELECTROMAGNETIC COMPATIBILITY DIRECTIVE

At Rubi, 15/01/2021



Carles Gamisans Berenguer
R&D Director

5. IMAGES	PAGE 100
6. TECHNICAL CHARACTERISTICS	PAGE 104
7. THE OVERALL MACHINE	PAGE 105
8. CABLE WITH PLUG	PAGE 105
9. ACCESSORIES	PAGE 105
10. ELECTRICAL CIRCUIT	PAGE 106
11. VIBRATION TEST	PAGE 107
12. WARRANTY	PAGE 109

The reproduction of the work, in whole or in part, in any format or by any means or procedure, whether mechanical, photographic or electronic, without the prior authorisation of GERMANS BOADA, S.A. is prohibited.

Any of these activities shall incur the corresponding legal liabilities and could result in criminal prosecution.

GERMANS BOADA, S.A. reserves the right to make any technical modification without prior notice.

INDEX

1. UTILISATION DE LA MACHINE	4. DÉCLARATION DE CONFORMITÉ
COMPOSANTS / ÉLÉMENTS DE LA MACHINE	5. IMAGES
2. AVERTISSEMENTS DE SÉCURITÉ	6. CARACTÉRISTIQUES TECHNIQUES
2.1 SÍMBOLOS	7. ENSEMBLE MACHINE
2.2 PRÉCAUTIONS	8. CÂBLES AVEC PRISE
2.3 ESPACE DE TRAVAIL	9. ACCESSOIRES
3. INSTRUCTIONS D'UTILISATION	10. CIRCUIT ÉLECTRIQUE
3.1 INSTRUCTIONS DE MONTAGE	11. ESSAI DE VIBRATION
3.2 MISE EN SERVICE	12. GARANTIE
3.3 NETTOYAGE ET ENTRETIEN	

1. UTILISATION DE LA MACHINE

Les scies électriques RUBI sont des machines professionnelles de précision, indiquées pour la coupe droite ou en biseau des carreaux de faïence, grès et autres matériaux au moyen d'un système guidé à roulements.











Ces coupes sont réalisées avec des disques diamants refroidis à l'eau.

COMPOSANTS / ÉLÉMENTS DE LA MACHINE

1) Poignée	8) Bras arrière
2) Interrupteur de connexion/déconnexion	9) Support moteur
3) Châssis	10) réservoir d'eau
4) Couvercle du disque avant	11) Table en aluminium
5) Couvercle du disque arrière	12) Butée rotative
6) Guide moteur	13) Roues
7) Bras avant	14) Manuel d'instructions

2. AVERTISSEMENTS DE SÉCURITÉ

2.1 SÍMBOLOS

	LISEZ LE MANUEL D'INSTRUCTIONS
	PRÉCAUTION
	SENS DE ROTATION DU DISQUE
	UTILISATION DE DISQUES SEGMENTÉS STRICTEMENT INTERDITS
	UTILISER DES GANTS DE SÉCURITÉ
	PORTEZ DES LUNETTES DE SÉCURITÉ
	UTILISER DES ÉQUIPEMENTS DE PROTECTION AUDITIFS
	ATTENTION, RISQUES DE BLESSURES PAR COUPURES AVEC LA SCIE
	MARQUAGE CE
	CONFORMÉMENT À LA DEEE

2.2 PRÉCAUTIONS

Avertissements généraux de sécurité pour les outils

ATTENTION ! Lisez tous les avertissements de sécurité et toutes les instructions. Le non-respect des avertissements et des instructions mentionnés ci-après peut entraîner un choc électrique, un incendie et/ou des blessures graves.

Conservez tous les avertissements et toutes les instructions comme référence pour le futur.

SÉCURITÉ DE L'ESPACE DE TRAVAIL

- Gardez l'endroit propre et bien éclairé.** Les endroits encombrés et sombres sont propices aux accidents.
- N'utilisez pas d'outils électriques dans des atmosphères explosives, par exemple en présence de liquides inflammables, de gaz ou dans des atmosphères poussiéreuses.** Les outils électriques provoquent des étincelles qui peuvent enflammer la poussière ou les vapeurs.
- Tenez les enfants et les curieux à l'écart lorsque vous utilisez un outil électrique.** Les distractions peuvent vous faire perdre le contrôle.

SÉCURITÉ ÉLECTRIQUE

- La fiche de la machine doit correspondre à la base de la prise de courant. Ne modifiez jamais la fiche de quelque façon que cela soit. N'utilisez pas d'adaptateurs de fiches avec des outils électriques mis à la terre.** Les fiches non modifiées et les bases correspondantes réduiront le risque de choc électrique.
- Évitez tout contact corporel avec des surfaces mises à la terre telles que les tuyaux, les radiateurs, les cuisinières électriques et les réfrigérateurs.** Il y a un risque accru de choc électrique si votre corps est relié à la terre.
- N'exposez pas les outils électriques à la pluie ou à l'humidité.** L'eau entrant dans l'outil augmentera le risque de choc électrique.
- N'abîmez pas le cordon. N'utilisez jamais le cordon pour porter, soulever ou débrancher l'outil électrique. Gardez le cordon loin de la chaleur, de l'huile, des bords tranchants ou des pièces mobiles.** Les cordons endommagés ou emmêlés augmentent le risque de choc électrique.
- Lorsque vous utilisez un outil à l'extérieur, utilisez une rallonge adaptée à un usage extérieur.** L'utilisation d'une rallonge adaptée à un usage extérieur réduit le risque de choc électrique.
- Si l'utilisation d'un outil dans un endroit humide est inévitable, utilisez un câble d'alimentation protégé par un dispositif de courant résiduel (RCD).** L'utilisation d'un RCD réduit le risque de choc électrique.

SÉCURITÉ PERSONNELLE

- Soyez vigilant, surveillez ce que vous faites et faites preuve de bon sens lorsque vous utilisez un outil électrique. N'utilisez pas d'outil électrique si vous êtes fatigué ou sous l'influence de drogues, d'alcool ou de médicaments.** Un moment d'inattention lorsque vous utilisez des outils électriques peut entraîner des blessures graves.
- Utilisez un équipement de protection individuelle. Portez toujours des lunettes de protection.** Dans des conditions appropriées, l'utilisation d'un équipement de sécurité tel qu'un masque anti-poussières, des chaussures de sécurité antidérapantes, un casque ou une protection auditive réduira les blessures.
- Évitez tout démarrage accidentel. Assurez-vous que l'interrupteur soit en position « ouvert » avant de connecter l'outil au réseau et/ou à la batterie, de le ramasser ou de le porter.** Transporter les outils électriques avec votre doigt sur l'interrupteur ou brancher un outil électrique dont l'interrupteur est en position « fermée » provoque des accidents.
- Retirez toute clé ou outil de serrage avant de démarrer la machine.** Une clé ou un outil attaché à une partie rotative d'un outil électrique peut entraîner des blessures.
- N'exagérez pas vos efforts. Gardez vos pieds fermement au sol et maintenez l'équilibre à tout moment.** Cela permet un meilleur contrôle de l'outil électrique dans des situations inattendues.
- Portez des vêtements adéquats. Ne portez pas de vêtements amples ou de bijoux. Gardez vos cheveux, vos vêtements et vos gants éloignés des pièces mobiles.** Les vêtements amples, les bijoux ou les cheveux longs peuvent être happés par les pièces en mouvement.
- S'il existe des dispositifs pour la connexion de moyens d'extraction et de collecte de la poussière, assurez-vous qu'ils soient connectés et qu'ils s'utilisent correctement.** L'utilisation de ces dispositifs peut réduire les dangers liés à la poussière.

UTILISATION ET ENTRETIEN DES OUTILS ÉLECTRIQUES.

- Ne forcez pas l'outil électrique. Utilisez l'outil électrique correspondant à l'application.** L'outil électrique adapté réalisera plus correctement et avec plus de sûreté le travail à la vitesse pour laquelle il a été conçu.
- N'utilisez pas l'outil si l'interrupteur ne tourne pas sur « fermé » et « ouvert ».** Tout outil ne pouvant pas être contrôlé par son interrupteur est dangereux et doit être réparé.
- Retirez la fiche de la source d'alimentation et/ou de la batterie avant d'effectuer des réglages, de changer des accessoires, ou de ranger les outils électriques.** Ces mesures de sécurité préventives réduisent le risque de démarrage accidentel de l'outil.
- Stockez les outils électriques inutilisés hors de portée des enfants et ne permettez pas l'utilisation d'outils électriques aux personnes peu familiarisées aux outils ou à ces instructions.** Les outils électriques sont dangereux dans les mains d'utilisateurs novices.
- Maintenez les outils de coupe aiguisés et propres.** Les outils de coupe soigneusement entretenus avec des bords tranchants sont moins susceptibles de se coincer et sont plus faciles à contrôler.
- Utilisez l'outil électrique, les accessoires et les pointes d'outil, etc. conformément à ces instructions, en tenant compte des conditions de travail et du travail à réaliser.** L'utilisation de l'outil électrique pour des applications autres que celles prévues peut entraîner une situation dangereuse.

SERVICE TECHNIQUE

- Faites vérifier votre outil électrique par un service de réparation qualifié qui n'utilise que des pièces de rechange identiques.** Cela garantira que la sécurité de l'outil électrique est maintenue.

Consignes de sécurité supplémentaires fournies par le fabricant

- 1) **AVERTISSEMENT !** N'utilisez pas la machine à des fins autres que celles pour lesquelles elle a été conçue.
- 2) Il est essentiel d'avoir un éclairage artificiel adéquat dans les zones de travail où la lumière ambiante est insuffisante.
- 3) Température de travail conseillée entre 0 et 40°C et entre 0,8 et 1,1 bar (humidité maximale de 95 %).
- 4) Avant de commencer les activités, utilisez des gants de protection, des protecteurs auditifs et des lunettes de protection.
- 5) Lors du déballage de la machine et après chaque utilisation, vérifiez qu'il n'y a pas de bosses ou de déformations, ni de pièces ou de câbles cassés. Si tel était le cas, n'utilisez pas le malaxeur et mettez-vous immédiatement en contact avec le fabricant.
- 6) Gardez toujours les mains loin de la zone de coupe et du disque. Gardez votre autre main sur la poignée auxiliaire. En gardant les deux mains sur la scie, vous les protégez de la lame.
- 7) Ne mettez jamais la main sous la pièce à couper.
- 8) Utilisez toujours des disques dont le diamètre intérieur correspond à l'axe de la machine. Si le diamètre intérieur est plus grand, la scie risque de fonctionner de manière excentrée et provoquer une perte de contrôle.
- 9) N'utilisez jamais de flasques ni de vis de fixation des disques endommagés ou non adaptés. Elles ont été spécialement conçues pour cette scie afin de garantir un meilleur rendement et une plus grande sécurité pendant le fonctionnement.
- 10) Maintenez une prise ferme sur la scie et placez votre corps et vos bras de façon à pouvoir résister à un REBOND. L'utilisateur peut contrôler les REBONDS en adoptant les précautions adéquates.
- 11) N'utilisez pas de disques émoussés ou endommagés.
- 12) Utilisez uniquement les disques recommandés et prévus pour des régimes égaux ou supérieurs à ceux de la machine et dont la perforation de l'axe est correcte.
- 13) Placez correctement les flasques du disque et serrez la vis avant d'utiliser la machine.
- 14) Vérifiez les surfaces intérieures des flasques de fixation du disque, ainsi que les côtés du disque, afin d'éviter tout problème.
- 15) Assurez-vous de l'absence de fissures ou autre dommage du disque avant l'utilisation. Remplacez immédiatement le disque. Testez l'appareil à vide pendant au moins 30 secondes avant l'utilisation.
- 16) Ne démarrez jamais la scie avec la pièce à couper contre le disque.
- 17) Attendez que le moteur atteigne sa vitesse maximum avant de commencer à couper.
- 18) Important : après avoir terminé la coupe, appuyez sur l'interrupteur et attendez l'arrêt total du disque avant de reposer la scie.
- 19) N'utilisez jamais la scie en présence de solides, liquides ou gaz inflammables. Les étincelles des balais de charbon peuvent provoquer un incendie ou une explosion.
- 20) Cet appareil a été conçu à des fins précises. Le fabricant recommande fortement de ne pas modifier cet outil et/ou de ne pas l'utiliser à des fins autres que celles pour lesquelles il a été conçu. Si vous avez des questions relatives à l'utilisation de cet appareil, ne l'utilisez pas avant d'avoir consulté son fabricant.
- 21) Écartez le cordon d'alimentation de la surface de travail de l'appareil. Le câble doit toujours être derrière vous, loin de l'appareil.
- 22) Éteignez immédiatement la machine en cas de vibrations inhabituelles ou de mauvais fonctionnement. Vérifiez la machine pour en trouver la cause.
- 23) N'utilisez que les disques diamant recommandés par le fabricant.
- 24) Respectez les dimensions des disques. Le trou central du disque doit correspondre à celui de la scie, sans qu'il y ait de jeu. Si ce n'est pas le cas, utilisez une rondelle de réduction (fournie avec le disque) pour assurer un bon fonctionnement.
- 25) La poussière qui se dégage de cette activité peut être nocive pour la santé. Utilisez un système d'aspiration et portez un masque antipoussières. Une fois la coupe achevée, nettoyez la poussière qui s'est déposée avec un aspirateur.

2.3 ESPACE DE TRAVAIL

Position de travail

- A. Zone de travail conçue pour les carreaux **de plus de 60 cm.**
- B. Zone de travail conçue pour des carreaux **jusqu'à 60 cm.**

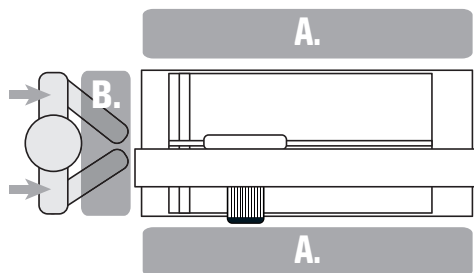
**3. INSTRUCTIONS D'UTILISATION****3.1 INSTRUCTIONS DE MONTAGE****MONTAGE**

Lors du déballage de la machine, vérifiez attentivement qu'il n'y a aucune pièce endommagée ou cassée. Si vous trouvez une pièce endommagée ou défectueuse, remplacez-la par une pièce de rechange originale du fabricant, et veuillez contacter notre service après-vente RUBI.

Il est recommandé de confier les opérations de transport à deux personnes, même si les roues permettent à une seule d'entre elles de le faire.

Les appareils DCX sont fournis emballés avec les pieds de support correctement positionnés pour la position de transport et avec les roues montées.

AVANT LA MISE EN SERVICE :

- 1) Montage et déploiement de la machine (fig. 1, 2).
- 2) Une fois l'ensemble soulevé, il faut régler la position de sécurité des pieds. Pour ce faire, soulevez le levier indiqué et faites pivoter la tige vers l'intérieur du crochet (fig. 3). Une fois correctement positionné, pressez le levier pour verrouiller et sécuriser la position. (figure 4). Vérifiez que le système est fixé de manière rigide. *Notez que la tige peut être réglée pour ajuster et éliminer le jeu entre la tige et le crochet.
- 3) Il est recommandé de manipuler la machine sur des surfaces planes et à niveau, en s'assurant qu'elle soit posée de façon stable sur le sol avant de commencer à travailler afin d'écartier tout risque. Les appareils DCX sont équipés d'un pied de nivellement pour faciliter cette tâche (fig. 5, 6).
- 4) La tête mobile de la machine est fixée au guide pour éviter d'éventuels déplacements pendant le transport. Desserrez le bouton B pour libérer la position (fig. 7).

INSTALLATION ET REMPLACEMENT DU DISQUE :

- 5) Retirez le couvercle de protection avant pour installer ou remplacer le disque. L'axe du moteur sera visible (fig. 8).
- 6) Montez le disque entre les plaques, en respectant le sens de rotation indiqué sur la machine.
- 7) Serrez fermement l'écrou de fixation dans le sens inverse des aiguilles d'une montre (fig. 9). Les clés pour effectuer cette opération sont incluses.

SYSTÈME D'APPROVISIONNEMENT EN EAU :

- 8) La machine DCX possède un réservoir d'eau externe qui doit être placé en bas comme indiqué sur l'image (fig. 10).
- 9) Vous devez impérativement remplir le réservoir jusqu'à ce que la pompe à eau soit entièrement submergée. La capacité maximale indiquée sur le réservoir ne doit pas être dépassée.
- 10) Il est essentiel de renouveler l'eau périodiquement, car l'utilisation de la machine avec de l'eau propre prolonge la vie du disque et améliore ses performances.

RÉGULATION DU POINT DE REFROIDISSEMENT :

- 11) La machine DCX est équipée du système de refroidissement Python C3, qui permet de régler la buse de refroidissement afin d'ajuster le point d'incidence sur le disque (fig. 11).
- 12) La position de la canule doit être ajustée en fonction de l'épaisseur de la céramique à couper. Elle peut tourner par rapport à l'axe de rotation du disque.

La position optimale de la buse est celle indiquée sur l'image (fig. 12), ce qui garantit un espace minimal entre la céramique et la buse pour qu'elle ne frotte pas.

AJUSTEMENT DE L'ANGLE ET DE LA PROFONDEUR DE COUPE :

- 13) Le mécanisme pour la coupe en onglet permet de régler l'angle de la scie de 0 à 45°.
- 14) Pour les coupes à 45° (coupes en biseau), il existe un système de verrouillage mécanique, qui permet de positionner la tête avec une grande précision.
- 15) Faites pivoter la tête de la scie jusqu'à l'angle de coupe souhaité (fig. 13). Une fois l'angle de coupe défini, verrouillez à nouveau le système pour immobiliser la position de coupe.
NOTE : Pour couper droit, faites pivoter la tête de la scie jusqu'à la position de 0°, jusqu'à ce que le disque soit perpendiculaire à la pièce de coupe.
- 16) La tête de coupe dispose de la fonction effet tronçonneuse, qui permet de régler le disque de coupe en hauteur. Le recul a lieu au moyen de ressorts qui compensent le poids du moteur, en améliorant l'ergonomie de l'utilisateur (fig. 14).
- 17) Pour verrouiller la profondeur de coupe souhaitée, appuyez sur le levier A comme indiqué sur l'image (fig. 15).

VÉRIFICATIONS PRÉALABLES :

- 18) Avant d'utiliser l'appareil, assurez-vous qu'aucune pièce n'est usée, abîmée ou cassée. Si tel est le cas, réparez-la ou remplacez-la immédiatement.

- 19) Nivelez la machine.
- 20) Vérifiez que les cales de la machine sont perpendiculaires au disque. Celles-ci sont réglées en usine (fig. 16).
- 21) Vérifiez que la tension et la fréquence du secteur coïncident avec celles indiquées sur la plaque des caractéristiques de la machine.
- 22) La prise murale doit disposer de mise à la terre et de protection en cas de fuites de courant (Différentiel). Si vous utilisez une rallonge, assurez-vous que la section du câble ne soit pas inférieure à 2,5 mm².
- 23) Le couvercle de protection du disque protège l'utilisateur contre les blessures pendant la coupe. Ainsi, le cache sera ajusté au moment de la coupe, en fonction de l'épaisseur de la pièce à découper.
- 24) Les machines de 230 V peuvent également être connectées à 210 V/240 V. Les machines de 110 V peuvent être reliées à 100 V/120 V.
- 25) Enroulez le câble d'alimentation pour transporter la machine. Ne déplacez jamais la machine en tirant sur le câble.
- 26) Si le disque est monté de façon incorrecte et travaille dans le sens contraire, arrêtez la machine et remontez le disque correctement.
- 27) Utilisez uniquement les diamètres de disque indiqués dans ce manuel.

3.2 MISE EN SERVICE

POSITION CORRECTE DES MAINS :

COUPE DROITE

- 28) Pour réaliser des coupes droites, placez-vous derrière la partie postérieure de la scie. Posez la main sur la poignée principale et faites progresser la scie sur le guide. Pour plus de facilité, placez votre autre main sur le châssis de la machine. L'équilibre est meilleur et la scie avance plus facilement.

COUPE EN BISEAU

- 29) Pour réaliser des coupes en biseau, placez-vous derrière la partie postérieure de la scie. Posez votre main sur la poignée principale et faites progresser la scie sur le guide. Pour plus de facilité, placez votre autre main sur le châssis de la machine ou tenez la céramique. Il en résulte un meilleur glissement de la scie et une plus grande précision.

AU PRÉALABLE :

- 30) Lisez attentivement ces instructions avant d'utiliser ce produit et conservez-les.
- 31) Les machines DCX Xpert ont une table de support fixe pour placer la céramique. Ce système permet de travailler avec beaucoup de précision et de confort sur tout type de pièces céramiques.
- 32) Le glissement se fera par des roulements à billes graissés et étanches.
- 33) Le passage de coupe droite à coupe en biseau ou inversement, ainsi que le réglage des cales pour les coupes répétitives doivent être réalisés avec le moteur à l'arrêt, pour éviter tout risque d'accident.
- 34) Lorsque l'appareil est utilisé à l'extérieur, utilisez uniquement des câbles de rallonge destinés à l'extérieur. Notez que le câble de rallonge doit être entièrement déroulé pour obtenir une puissance maximale.
- 35) Avant de réutiliser l'outil, il convient de l'examiner attentivement afin de déterminer s'il fonctionnera correctement et sera adapté pour le rôle auquel il est destiné. Une protection ou toute autre pièce endommagée doit être réparée correctement ou remplacée par un service technique agréé, sauf indication contraire consignée dans cette notice d'instructions.
- 36) Il est essentiel d'avoir un éclairage artificiel adéquat dans les zones de travail où la lumière ambiante est insuffisante.

CONNEXION :

- 37) Retirez les clés de réglage et les outils avant la mise en service de la machine.
- 38) Assurez-vous que l'interrupteur soit en position « OFF » lorsque l'outil est branché.
- 39) La mise en service se fait en appuyant sur le bouton vert ou I (fig. 17).
- 40) Une fois la machine en fonctionnement, attendez que le moteur et l'alimentation en eau au travers de la pompe reviennent à la normalité (4 ou 5 secondes). Le robinet A vous permet de régler le débit d'eau de refroidissement du disque (fig. 18).

AVERTISSEMENT ! Pour éviter de vous blesser, tenez la pièce de travail comme indiqué et maintenez une prise ferme sur la scie, pour éviter ainsi toute perte de contrôle et d'éventuels rebonds.

INSTRUCTIONS D'UTILISATION :

- 41) Gardez les mains loin de la zone de coupe et le câble d'alimentation éloigné, pour éviter de le coincer ou de l'enrouler autour de la pièce à couper.
- 42) Pour effectuer des coupes droites, l'avance de la lame doit être continue, sans chocs et sans forcer le moteur. Une action incorrecte peut casser la pièce et endommager gravement le disque.
- 43) Les machines DCX Xpert permettent de réaliser des coupes parallèles exactes avec une excellente précision, grâce à l'accessoire de fixation céramique pour coupes répétitives (fig. 19, 20).

- 44) Pour la coupe à 45° (en biseau), il existe un système de verrouillage mécanique, qui permet de positionner la tête de coupe avec précision.
- 45) Fixé au châssis, l'ensemble équerre est couplé et tourne entre 60° et 0°. Il permet de soutenir les pièces à découper et de faire des coupes répétées (fig. 21). La butée latérale A est fixée à l'ensemble équerre, elle est réglée en usine et permet des coupes répétitives de 90° et 45° avec précision (fig. 22).
- 46) Les machines électriques disposent d'un système de sécurité pour éviter la surchauffe du moteur.
- 47) Si le moteur s'arrête sans motif apparent, attendez quelques minutes, car il a très probablement été soumis à un effort excessif. Par la suite, modérez la vitesse de progression de la coupe.
- 48) Pour le bon fonctionnement des machines DCX Xpert, travaillez sur un sol plat.
- 49) N'utilisez pas de disque diamant rayé ou fissuré.
- 50) Ne freinez pas les disques par pression latérale.

DÉCONNEXION :

- 51) Pour éteindre la machine, appuyez sur le bouton rouge ou O (fig. 17).
- 52) La scie continuera à tourner pendant quelques instants après avoir été éteinte : attendez qu'elle soit complètement arrêtée avant de la retirer de sa position de coupe.
- 53) N'oubliez pas de débrancher la scie du secteur avant de la déplacer, de la régler ou de la nettoyer.

3.3 NETTOYAGE ET ENTRETIEN

AVERTISSEMENT ! Enlevez la fiche avant d'effectuer tout réglage, réparation ou entretien.

Le nettoyage et l'entretien corrects peuvent prolonger la vie de la machine.

Nettoyez immédiatement l'appareil après chaque utilisation, ainsi qu'après des périodes d'inactivité prolongées.

- 54) Éteignez et débranchez la machine avant toute opération de nettoyage, entretien, réparation ou transport.
- 55) N'utilisez pas de produits nettoyants agressifs.
- 56) Ne plongez pas la machine dans l'eau.
- 57) Révissez périodiquement les câbles de l'outil et s'ils sont endommagés, faites-les réparer par un service agréé.
- 58) Les poignées doivent toujours être sèches, propres et sans trace d'huile ou de graisse.
- 59) Pour prolonger la durée de vie de la machine, il est recommandé de la nettoyer avec un peu d'eau, de faire circuler de l'eau propre au travers du système de refroidissement et de la sécher après chaque utilisation. Il faut surtout nettoyer la pompe à eau. L'oxydation des pièces métalliques est une conséquence directe de l'utilisation de l'eau. Un bon entretien de la scie réduira au minimum l'apparition de taches de rouille.
- 60) Il est recommandé de nettoyer les pistes de roulement du rail avec un chiffon en coton imbibé d'eau. Aucune lubrification ne s'avère nécessaire.
- 61) En fin de vie, la machine doit être mise au rebut conformément aux instructions de chaque pays, dans le point de collecte agréé, afin que les matériaux soient classés et traités correctement.

AVERTISSEMENT ! Une utilisation continue ou incorrecte, des changements constants d'emplacement et de transport de la scie peuvent dérégler les composants.

Pour un fonctionnement correct de la scie, il est recommandé de vérifier les réglages suivants :

RÉGLAGE DU MOTEUR :

Vérifiez régulièrement le jeu de la tête du disque et serrez-la si nécessaire (fig. 23, 24):

- a) Desserrez les vis A et l'écrou B comme indiqué.
- b) Serrez légèrement le goujon C à l'aide d'une clé de 3 mm.
- c) Vérifiez le jeu de la tête et serrez l'écrou B pour bloquer le système, puis serrez les vis A.

RÉGLAGES D'ÉQUERRE :

- 63) Vérifiez que l'ensemble équerre est perpendiculaire au disque. Pour un réglage exact à 90° (fig. 25,26):
 - a) Placez une équerre simple alignée à 90° par rapport au disque, appuyée sur l'équerre et serrez les vis A indiquées.
 - b) L'ensemble équerre peut pivoter par rapport à l'axe (vis B).
 - c) Pour un meilleur positionnement de l'ensemble, la machine DCX Xpert dispose d'une vis transversale qui permet de faire pivoter (tourner) l'ensemble avec plus de précision.
 - d) Desserrez les vis A et faites tourner l'ensemble d'équerre à l'aide de la vis transversale C jusqu'à ce qu'il atteigne la position de 90° par rapport au disque.
 - e) Serrez l'assemblage pour verrouiller la position.

AJUSTEMENT DU DISQUE [PERPENDICULARITÉ ET PARALLÉLISME] :

PERPENDICULARITÉ

- 64)** Pour mettre d'équerre le disque à 90°, retirez le couvercle de protection du disque, desserrez le pommeau A et le contre-écrou et placez l'équerre simple sur la table en touchant le disque (fig. 27)
- a)** Ajustez l'inclinaison du disque à l'aide des vis indiquées sur l'image (fig. 28). Effectuez cette opération sur les deux côtés de la machine, jusqu'à ce que le haut et le bas du disque touchent l'équerre simple en même temps.
- b)** Remplacez le couvercle de protection du disque, puis serrez l'écrou et le bouton.

PARALLÉLISME

- 65)** Pour ajuster le parallélisme du disque, il est nécessaire d'utiliser un point dans l'air comme référence.
- a)** Positionnez le composant de manière à ce que la protubérance du point dans l'air touche la face la plus externe du disque à l'avant. Pour ce faire, faites tourner le disque jusqu'à ce qu'il entre en contact, vous remarquerez un léger bruit lorsque le disque entre en contact avec la protubérance. Marquez ce point comme référence (fig. 29).
- b)** Déplacez la tête du disque, sans changer la position du point en l'air (fig. 30) et tournez à nouveau le disque jusqu'à la marque indiquée. Si le disque n'entre pas en contact au même endroit, il sera nécessaire de régler le parallélisme du disque.
- c)** Vous pouvez ajuster la position du moteur en le faisant tourner légèrement.
- d)** Desserrez les vis A comme indiqué et faites tourner le moteur à l'aide de la vis transversale B. Répétez la même procédure et assurez-vous que, dans les deux positions, le disque entre en contact avec le point en l'air (fig. 31, 32).
- e)** Une fois le disque positionné, serrez à nouveau les vis A.

RÉGLAGE/MISE À NIVEAU DE LA MACHINE :

- 66)** L'appareil DCX Xpert est équipé d'un pied de nivellement pour ajuster la position du châssis qui permet de régler la machine et de la poser au sol. Pour une bonne finition, travaillez sur des surfaces planes.
- a)** Dévissez le contre-écrou A pour libérer le pied de nivellement (fig. 33)
- b)** Ajustez (en vissant ou dévissant l'écrou B) le pied de nivellement pour éliminer tout jeu sur les pieds. Resserrez le contre-écrou A pour sécuriser le système (fig. 34).

Si vous avez des doutes sur le fonctionnement de la machine ou sur son réglage, veuillez contacter notre service après-vente.

STOCKAGE

Rangez l'appareil dans son emballage d'origine, dans un endroit frais, sec et à l'abri du froid et du soleil direct.

La mise hors service et la mise au rebut de la machine doivent être effectuées conformément aux instructions de chaque pays dans un point de ramassage sélectif pour le tri et le traitement corrects des matières.

SERVICE APRÈS-VENTE

Utilisez uniquement des accessoires et des pièces de rechange d'origine fournies par le fabricant. Les réparations doivent être effectuées en atelier agréé ou par le service technique de RUBI :

GERMANS BOADA SANTA OLIVA

Ronda de l'Albornar, 24-26
43710 Santa Oliva, Tarragona (Spain)
Tél : +34 977 16 90 50

Pour plus d'informations et pour connaître l'emplacement des SAT officiels de RUBI, rendez-vous sur le site :
<https://www.rubi.com/es/servicio-post-venta>

4. DÉCLARATION DE CONFORMITÉ

L'entreprise Germans Boada S.A Avda. Olimpiades 89-91, P.O Box 14 -08191 Rubi (Barcelone, Espagne), déclare sous sa seule responsabilité que la machine :

Respecte les normes suivantes :

- o EN ISO 12100:2010 ; EN 12418:2000+A1:2009
- o EN 61029-1:2009+A11:2010 ; EN 60204-1:2006/AC:2010
- o EN 61000-6-4:2007+A1:2011 ; EN 61000-6-2:2005
- o EN 61000-3-3:2013 ; EN 61000-3-2:2014

Et qu'elle répond aux exigences essentielles des directives suivantes :

- o LA DIRECTIVE 2006/42/CE RELATIVE AUX MACHINES/ANNEXE VIII
- o LA DIRECTIVE 2014/35/UE POUR LE MATÉRIEL BASSE TENSION
- o LA DIRECTIVE 2014/30/UE SUR LA COMPATIBILITÉ ÉLECTROMAGNÉTIQUE

À Rubi, 15/01/2021



Carles Gamisans Berenguer
Directeur R&D

5. IMAGES	PAGE 100
6. CARACTÉRISTIQUES TECHNIQUES	PAGE 104
7. ENSEMBLE MACHINE	PAGE 105
8. CÂBLES AVEC PRISE	PAGE 105
9. ACCESSOIRES	PAGE 105
10. CIRCUIT ÉLECTRIQUE	PAGE 106
11. ESSAI DE VIBRATION	PAGE 107
12. GARANTIE	PAGE 109

Toute reproduction intégrale ou partielle du présent ouvrage, quel qu'en soit le format ou par quelque procédé que ce soit (mécanique, photographique ou électronique), faite sans le consentement préalable de GERMANS BOADA S.A. est strictement interdite.

Ces activités sont sanctionnées par la loi et pourraient donner lieu à des poursuites judiciaires. GERMANS BOADA S. A. reserves the right to make any technical modification without previous notice.

ÍNDICE

1. UTILIZAÇÃO DA MÁQUINA	4. DECLARAÇÃO DE CONFORMIDADE
COMPONENTES / ELEMENTOS DA MÁQUINA	5. IMAGENS
2. AVISOS DE SEGURANÇA	6. CARACTERÍSTICAS TÉCNICAS
2.1 SÍMBOLOS	7. CONJUNTO MÁQUINA
2.2 PRECAUÇÕES	8. CABOS COM FICHA
2.3 ÁREA DE TRABALHO	9. ACESSÓRIOS
3. INSTRUÇÕES DE UTILIZAÇÃO	10. CIRCUITO ELÉCTRICO
3.1 INSTRUÇÕES DE MONTAGEM	11. ENSAIO DE VIBRAÇÃO
3.2 ARRANQUE	12. GARANTIA
3.3 LIMPEZA E MANUTENÇÃO	

1. UTILIZAÇÃO DA MÁQUINA

Os cortadores eléctricos RUBI são máquinas profissionais de precisão, adequadas para cortar azulejos, cerâmicas e outros materiais, seja cortes retos ou cortes em esquadria, através de um sistema de guia de rolamentos.

Estes cortes são feitos com lâminas de diamante arrefecidas por água.

COMPONENTES / ELEMENTOS DA MÁQUINA:

1) Punho	8) Braço traseiro
2) Interruptor de conexão/desconexão	9) Suporte do motor
3) Base	10) Depósito de água
4) Tampa do disco frontal	11) Mesa de alumínio
5) Tampa do disco traseiro	12) Batente rotativo
6) Guia do motor	13) Rodas
7) Antebraço	14) Manual de instruções

2. AVISOS DE SEGURANÇA

2.1 SÍMBOLOS

	LER O MANUAL DE INSTRUÇÕES
	PRECAUÇÕES
	SENTIDO DE ROTAÇÃO DO DISCO
	NÃO USAR NUNCA DISCOS SEGMENTADOS
	USAR LUVAS DE SEGURANÇA
	USAR ÓCULOS DE SEGURANÇA
	USAR EQUIPAMENTO DE PROTECÇÃO AUDITIVA
	ATENÇÃO, RISCO DE CORTE POR SERRA
	MARCAÇÃO CE
	EM CONFORMIDADE COM RAEE

2.2 PRECAUÇÕES

Avisos gerais de segurança relativos às ferramentas.

ATENÇÃO! Leia todos os avisos de segurança e todas as instruções. A não observância de todos os avisos e instruções apresentados de seguida poderá originar choques eléctricos, fogo e/ou uma lesão séria.

Guarde todos os avisos e instruções para referência futura.

SEGURANÇA DA ÁREA DE TRABALHO

- Manter limpa a área de trabalho e bem iluminada. Espaços de trabalho desordenados são propensos a ocasionar acidentes.
- Não manipule ferramentas eléctricas em ambientes explosivos tais como na presença de líquidos inflamáveis, gases ou pó. As ferramentas eléctricas provocam chispas que podem incendiar o pó ou os vapores.
- Mantenha afastado crianças e curiosos enquanto maneja uma ferramenta eléctrica. As distrações podem provocar perdas de controle.

A SEGURANÇA ELÉCTRICA

- A ficha da ferramenta eléctrica deve coincidir com a da tomada de corrente. Nunca modificar a ficha. Não usar nenhum adaptador de fichas com ferramentas eléctricas com terra. Fichas não modificadas e

bases coincidentes reduzem o risco de choque eléctrico.

- Evitar contactos corporais em superfícies com ligação a terra ou massa, por exemplo, tubos, radiadores, estufas, refrigeradores. Aumento do risco de choque eléctrico se o seu corpo está em contacto com a terra.
- Não expor as ferramentas eléctricas à chuva ou a condições de humidade. A água que entre na ferramenta aumenta o risco de choque eléctrico.
- Não puxar o cabo para o desligar da tomada de corrente. Manter o cabo afastado de fontes de calor, de óleos ou peças em movimento. Os cabos danificados aumentam o risco de choque eléctrico.
- Quando utiliza ferramenta no exterior, use somente extensões eléctricas adequadas para o efeito. O uso de uma extensão adequada para o exterior reduz o risco de choque eléctrico.
- Se utiliza uma ferramenta eléctrica no exterior, use corrente protegida por um dispositivo residual (diferencial). O uso de um diferencial reduz o risco de choque eléctrico.

SEGURANÇA PESSOAL

- Esteja atento ao que faz. Não trabalhe com ferramentas quando se sente cansado ou sob a influência de drogas, álcool ou medicamentos. Um momento de distração enquanto maneja ferramentas eléctricas pode causar sérios danos pessoais.
- Use equipamento de segurança pessoal. Use sempre protecção para os olhos. A utilização de equipamento de segurança como máscaras anti-pó, sapatos anti-derrapagem, protectores dos ouvidos reduzem a possibilidade de danos pessoais.
- Evite o arranque acidental. Certifique-se que o interruptor está na posição "desligado" quando liga o cabo eléctrico à corrente ou à bateria, quando recolhe ou transporta a ferramenta. Transportar ferramentas eléctricas com o dedo no interruptor ou ligar ferramentas eléctricas quando o interruptor está na posição "ligado" provoca acidentes.
- Retire qualquer chave ou ferramenta de ajuste antes de arrancar ou ligar a ferramenta eléctrica. Uma chave unida a uma peça rotativa de uma ferramenta eléctrica pode causar dano pessoal.
- Mantenha um apoio firme sobre o piso e conserve o equilíbrio em todo o momento. Isto permite um melhor controle da ferramenta eléctrica em situações inesperadas.
- Use vestuário adequado. Não use roupa larga ou jóias. Mantenha o cabelo, a roupa e luvas afastados das peças em movimento. A roupa larga, as jóias ou o cabelo comprido podem ser colhidos pelas peças em movimento.
- Se dispõe de dispositivos para ligação a equipamentos de extracção de pó, assegure-se de que estão ligados e a ser utilizados adequadamente. A utilização destes dispositivos podem reduzir os riscos relacionados com o pó.

UTILIZAÇÃO E CUIDADO COM AS FERRAMENTAS ELÉCTRICAS.

- Não force a ferramenta eléctrica. Utilize a ferramenta eléctrica correcta para a sua aplicação. A ferramenta eléctrica correcta fará um trabalho melhor, mais seguro ao ritmo para que foi concebida.
- Não use a ferramenta eléctrica se o interruptor não acciona "desligado" "ligado". Qualquer ferramenta eléctrica que não se possa controlar com o interruptor é perigosa e deve ser reparada.
- Desligar a máquina da tomada de corrente antes de efectuar qualquer ajuste, substituição de acessórios ou quando guardar as máquinas eléctricas. Estas medidas preventivas de segurança reduzem o risco de arranque acidental da ferramenta.
- Armazene as ferramentas eléctricas inactivas fora do alcance das crianças e não permita o manejo de ferramentas eléctricas por pessoas não familiarizadas com as ferramentas ou com estas instruções. As ferramentas eléctricas são perigosas nas mãos de utilizadores não treinados.
- Mantenha as ferramentas de corte afiadas e limpas. Ferramentas de corte com manutenção correcta são mais fáceis de trabalhar e controlar.
- Use a ferramenta eléctrica e os acessórios desta ferramenta, etc, de acordo com estas instruções e tenha em conta as condições de trabalho e o trabalho a fazer. O uso da ferramenta para trabalhos diferentes dos previstos pode ocasionar situações de perigo.

SERVIÇO TÉCNICO

- Faça a revisão da ferramenta eléctrica num serviço de reparação qualificado e use somente peças de origem. Isto garantirá que a qualidade da ferramenta eléctrica se mantenha.
- Advertências suplementarias de seguridad proporcionadas por el fabricante**

- AVISO!** Não utilizar a máquina para usos diferentes daqueles para os quais foi concebida.
- É imprescindível dispor de iluminação artificial adequada nas zonas de trabalho quando a luz ambiente for insuficiente.
- Temperatura recomendada de trabalho entre 0 e 40°C e pressão

atmosférica entre 0,8 e 1,1 bar (humidade máxima 95%).

- 4) Antes de iniciar as operações, equipe-se com luvas de proteção, protetores auditivos e óculos de proteção.
- 5) Ao desembalar a máquina e também depois de cada utilização, certifique-se de que não existem mossas ou deformações, nem peças ou cabos danificados. Caso verifique alguma anomalia, não utilize o misturador e contacte imediatamente o fabricante.
- 6) Mantenha a todo o momento as mãos afastadas da zona de corte e do disco. Mantenha a mão que não esteja a utilizar sobre uma pega auxiliar. Se ambas as mãos estiverem a segurar a cortadora, não poderão ser cortadas pelo disco.
- 7) Não coloque a mão debaixo da peça que pretende cortar.
- 8) Utilizar sempre discos com o diâmetro interior correspondente ao eixo da máquina. Um diâmetro interior maior fará com que a máquina de corte funcione de maneira excêntrica, provocando a perda de controlo.
- 9) Nunca utilize chapas de bloqueio ou parafusos de fixação para prender os discos danificados ou inadequados. Os mesmos foram concebidos especificamente para esta cortadora, para lhe permitir um melhor funcionamento e segurança durante a operação.
- 10) Segure firmemente a cortadora e mantenha uma posição do corpo e dos braços que lhe permita resistir a forças de RESSALTO. As forças de RESSALTO podem ser controladas pelo operador, se forem tomadas as precauções necessárias.
- 11) Não utilize discos danificados ou com defeito.
- 12) Utilize apenas os discos recomendados, adequados para as RPM iguais ou superiores às máximas da máquina e com o orifício do eixo correto.
- 13) Coloque corretamente as chapas de bloqueio do disco e aperte o parafuso adequadamente antes de colocar a máquina em funcionamento.
- 14) Verifique as superfícies interiores das chapas de bloqueio do disco, assim como as faces do disco, para evitar qualquer problema.
- 15) Verifique se o disco não apresenta gretas ou outros danos antes da operação. Substitua os discos danificados imediatamente. Realize um ensaio de funcionamento sem carga durante pelo menos 30 segundos antes da utilização.
- 16) Nunca coloque a máquina em funcionamento com a peça a cortar a tocar no disco.
- 17) Permita que o motor alcance a sua velocidade máxima antes de iniciar o corte.
- 18) Importante: depois de realizar o corte, solte o interruptor e espere que o disco pare completamente antes de deixar a cortadora.
- 19) Não utilize a máquina em zonas com sólidos, líquidos ou gases inflamáveis. As faíscas que se produzem nas escovas podem provocar incêndio ou explosão.
- 20) Esta máquina foi concebida para aplicações específicas. O fabricante recomenda vivamente que a mesma não seja modificada e/ou utilizada para aplicações diferentes daquelas para as quais foi concebida. Se tiver alguma dúvida relativa à utilização da máquina, não a utilize até ter contactado o fabricante e ter recebido aconselhamento técnico.
- 21) Mantenha o cabo de corrente afastado da zona de corte da máquina. Mantenha sempre o cabo afastado da máquina e atrás de si.
- 22) Desligue imediatamente a máquina se sentir vibrações estranhas ou qualquer outro tipo de mau funcionamento da mesma. Verifique a máquina para averiguar a causa.
- 23) Utilize apenas os discos de diamante recomendados pelo fabricante.
- 24) Tenha em atenção as dimensões dos discos. O orifício central do disco deve encaixar no eixo sem folga. Caso tal não aconteça, será necessário uma anilha redutora (fornecida juntamente com o disco) para garantir um ajuste apropriado.
- 25) O pó produzido ao trabalhar com esta ferramenta pode ser prejudicial para a saúde. Utilize um sistema de absorção e coloque uma máscara adequada para o pó. Ao finalizar a operação de corte, limpe o pó depositado com um aspirador.

2.3 ÁREA DE TRABALHO

Posição de trabalho

- A. Zona de trabalho prevista para azulejos **de mais de 60 cm**.
- B. Zona de trabalho concebida para azulejos **até 60 cm**.

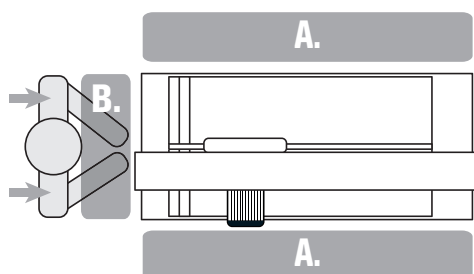

3. INSTRUÇÕES DE UTILIZAÇÃO

3.1 INSTRUÇÕES DE MONTAGEM

MONTAGEM

Ao desembalar a máquina, verifique cuidadosamente se não existem peças danificadas ou com defeito. Se encontrar alguma peça danificada ou avariada substitua-a por peças de substituição originais do fabricante e contacte o Serviço Pós-Venda da RUBI.

Embora as rodas permitam que a máquina seja transportada apenas por uma pessoa, é recomendável que essa tarefa seja realizada por duas pessoas.

As máquinas DCX são fornecidas embaladas com os pés de apoio devidamente posicionados para a posição de transporte e com as rodas montadas.

Antes de colocar em funcionamento:

- 1) Montagem e implantação da máquina (fig. 1, 2).
- 2) Assim que o conjunto tenha sido levantado, é necessário fixar a posição de segurança dos pés. Para isso, levante a alavanca indicada e rode a haste para o interior do gancho (fig. 3). Assim que estiver corretamente posicionada, aperte a alavanca para bloquear e fixar a posição. (Figura 4). Verifique se o sistema ficou rigidamente ligado. *Note que a haste pode ser regulada para ajustar e eliminar o movimento entre a haste e o gancho.
- 3) Recomendamos a manipulação em superfícies planas e niveladas, verificando se a máquina está bem assente no chão antes de iniciar o trabalho, desta forma iremos conseguir obter condições de trabalho seguras. As máquinas DCX têm um pé de nivelamento para facilitar esta tarefa (fig. 5, 6).
- 4) A cabeça móvel da máquina é fixada à guia para evitar possíveis deslocamentos durante o transporte. Solte o botão B para libertar a posição (fig. 7).

INSTALAÇÃO E SUBSTITUIÇÃO DO DISCO:

- 5) Para instalar ou substituir o disco, a tampa de proteção frontal deve ser removida. O eixo do motor irá ficar visível (fig. 8).
- 6) Montar o disco entre as placas, de acordo com o sentido de rotação indicado na máquina.
- 7) Apertar com firmeza a porca de fixação no sentido contrário ao dos ponteiros do relógio (fig. 9). As chaves para realizar esta operação estão incluídas.

SISTEMA DE ABASTECIMENTO DE ÁGUA:

- 8) A máquina DCX tem um reservatório de água externo que deve ser posicionado na parte inferior, como indicado a imagem (fig. 10).
- 9) É essencial encher o depósito com água até que a bomba de água fique completamente submersa. A capacidade máxima indicada no depósito não deve ser excedida.
- 10) É importante renovar a água periodicamente, já que a utilização da máquina com água limpa prolonga a vida útil do disco e melhora o seu desempenho.

REGULAÇÃO DO PONTO DE REFRIGERAÇÃO:

- 11) A máquina DCX está equipada com o sistema de refrigeração C3 Python, que permite o ajuste do bocal de refrigeração para ajustar o ponto de incidência sobre o disco (fig. 11).
- 12) A posição da cânula deve ser ajustada de acordo com a espessura da cerâmica a ser cortada. Esta pode ser rodada em relação ao eixo de rotação do disco.

A posição ideal do bocal é a indicada na imagem (fig. 12) garantindo um espaço mínimo entre a cerâmica e o bocal para que este não fricçãoe.

AJUSTAR O ÂNGULO E A PROFUNDIDADE DE CORTE:

- 13) O mecanismo para o corte em esquadria permite a regulação do ângulo da cortadora de 0 a 45°.
- 14) Para cortes a 45° (cortes de esquadria), existe um sistema de bloqueio mecânico, que permite posicionar a cabeça com grande precisão.
- 15) Rode a cabeça da cortadora até ao ângulo de corte desejado (fig. 13). Uma vez definido o ângulo de corte, bloquear novamente o sistema para imobilizar a posição de corte.

NOTA: Para o corte reto, rode a cabeça da cortadora até à posição de 0°, para que o disco fique perpendicular com a peça de corte.

- 16) A cabeça de corte tem uma função de efeito cortante, que permite o ajuste da altura do disco de corte. O inverso é realizado por um conjunto de molas que, por sua vez, compensam o peso do motor, melhorando a ergonomia do utilizador (fig. 14).
- 17) Para bloquear a profundidade de corte desejada pressione a alavanca A conforme indicado na imagem (fig. 15).

VERIFICAÇÕES PRÉVIAS:

- 18) Antes de utilizar a máquina, certifique-se de que não há peças gastas, danificadas ou com defeito; se detetar alguma, repare-a ou

substitua-a imediatamente.

- 19) Nivelar a máquina.
- 20) Verificar se os batentes da máquina se encontram perpendiculares ao disco. Estes vêm colocados em fábrica (fig. 16).
- 21) Verificar se a tensão e a frequência de rede correspondem às indicadas na placa de características da máquina.
- 22) A tomada de rede deve dispor de ligação à terra e proteção contra casos de fugas de corrente (Diferencial). Quando utilizar uma extensão, confirme que a secção do cabo não é inferior a 2,5 mm².
- 23) A tampa de proteção da lâmina protege o utilizador contra ferimentos durante o corte. Assim, no momento do corte, a tampa será ajustada de acordo com a espessura da peça a ser cortada.
- 24) As máquinas de 230V podem também ser ligadas a 210V / 240V. As máquinas de 110V podem ser ligadas a 100V / 120V.
- 25) Durante o transporte, recolha o cabo de alimentação, enrolando-o. Nunca mova a máquina puxando o cabo.
- 26) Caso o disco seja montado de forma errada e esteja a funcionar no sentido contrário, pare a máquina e proceda à montagem correta do disco.
- 27) Utilize apenas os diâmetros de disco indicados neste manual.

3.2 ARRANQUE

POSIÇÃO ADEQUADA DAS MÃOS:

CORTE RETO

- 28) Para a realização de cortes retos, posicione-se atrás da parte posterior da máquina. Coloque a mão no punho principal e deslize a cortadora pela guia. Para maior conveniência, coloque a outra mão sobre o chassis da máquina. Dessa forma, consegue um maior equilíbrio e deslizamento da cortadora.

CORTE EM ESQUADRIA

- 29) Para a realização de cortes em esquadria, posicione-se atrás da parte posterior da máquina. Coloque a mão esquerda no punho principal e deslize o cortador pela guia. Para maior comodidade, coloque a outra mão no chassis da máquina ou segure a cerâmica. Desta forma consegue-se um melhor deslizamento do cortador e uma maior precisão.

CONSIDERAÇÕES PRÉVIAS:

- 30) Leia atentamente estas instruções antes de utilizar este produto e guarde as mesmas.
- 31) As máquinas DCX Xpert dispõem de uma mesa de apoio fixa para a colocação da cerâmica. Este sistema permite trabalhar com grande precisão e conforto com qualquer tipo de peças de cerâmica.
- 32) O deslizamento será feito através de rolamentos de esferas lubrificadas e selados.
- 33) A mudança de posição de corte reto para esquadria ou vice-versa, assim como o ajuste dos batentes para cortes repetitivos, deve ser feita com o motor parado para evitar possíveis acidentes.
- 34) Quando a máquina for utilizada ao ar livre, utilize apenas cabos extensíveis destinados à utilização ao ar livre. Note que o cabo de extensão tem de ser totalmente desenrolado para obter a potência máxima.
- 35) Antes de utilizar a máquina novamente, a mesma deve ser verificada cuidadosamente para determinar se vai funcionar adequadamente e será adequada à função a que se destina. Uma proteção ou outra peça danificada deve ser devidamente reparada ou substituída pelo agente de serviço autorizado, pelo menos enquanto não houver algo em contrário especificado neste manual de instruções.
- 36) É imprescindível dispor de iluminação artificial adequada nas zonas de trabalho quando a luz ambiente for insuficiente.

LIGAÇÃO:

- 37) Remover as chaves de ajuste e as ferramentas antes de colocar a máquina em funcionamento.
- 38) Certifique-se de que o interruptor se encontra na posição "OFF" quando ligar a máquina.
- 39) A colocação em funcionamento será realizada pressionando o botão verde ou I (fig. 17).
- 40) Quando a máquina estiver em funcionamento, aguarde até que o motor e o abastecimento de água através da bomba fiquem normalizados (4 ou 5 segundos). Pode usar a torneira A para regular o fluxo de água de refrigeração do disco. (fig. 18).

AVISO! Para reduzir o risco de danos corporais graves, fixe a peça de trabalho corretamente, conforme indicado anteriormente, e segure a cortadora com firmeza para evitar a perda de controlo e possíveis ressaltos.

INSTRUÇÕES DE UTILIZAÇÃO:

- 41) Mantenha as mãos afastadas da zona de corte e o cabo de alimentação longe da mesma para evitar que fique preso ou enrolado na peça a cortar.
- 42) Para fazer cortes retos, a alimentação da lâmina deve ser contínua, sem choques e sem forçar o motor. Uma ação incorreta pode danificar a peça e

deteriorar seriamente o disco.

- 43) As máquinas DCX Xpert permitem cortes paralelos exatos com a máxima precisão através do acessório de fixação de cerâmica para cortes repetitivos (fig. 19, 20).
- 44) Para cortar a 45° (esquadria) existe um sistema de bloqueio mecânico que permite posicionar com precisão a cabeça de corte.
- 45) Fixado ao chassis, o conjunto de esquadria é fixado e gira entre 60° e 0°. Permite suportar as peças a serem cortadas e fazer cortes repetidos (fig. 21). Fixado ao conjunto de ângulos encontra-se o batente lateral A, este vem ajustado de fábrica e permite cortes repetitivos de 90° e 45° com precisão (fig. 22).
- 46) As máquinas elétricas têm um sistema de segurança contra o sobreaquecimento do motor.
- 47) Se o motor parar sem uma razão aparente, deve aguardar alguns minutos, pois provavelmente sobrecarregou-o e deve então moderar a velocidade de avanço de corte.
- 48) Para o bom funcionamento das máquinas DCX Xpert, o trabalho deve ser realizado em solos nivelados.
- 49) Não utilizar lâminas de diamante rachadas ou com gretas.
- 50) Não travar os discos por pressão lateral.

DESLIGAR:

- 51) Para desligar a máquina, pressione o botão vermelho ou o botão O (fig. 17).
- 52) O cortador continuará a girar durante alguns instantes depois de ter sido desligado; aguarde até a máquina estar completamente parada antes de a retirar da posição de corte.
- 53) Lembre-se de que é necessário desligar a cortadora da instalação quando se deslocar entre diferentes zonas de trabalho, e nas operações de regulação e manutenção.

3.3 LIMPEZA E MANUTENÇÃO

AVISO! Retire a cavilha antes de levar a cabo qualquer ajuste, reparação ou manutenção.

A limpeza e a correta manutenção da máquina prolongam a sua vida útil. Limpe imediatamente a máquina depois da sua utilização, assim como em longos períodos de inatividade.

- 54) Antes da limpeza, manutenção ou reparação da máquina, bem como antes do transporte, a máquina deve ser desligada e desconectada da tomada.
- 55) Não utilize produtos de limpeza agressivos para limpar a máquina.
- 56) A máquina não deve ser submergida em água.
- 57) Examine periodicamente os cabos da máquina e, se estiverem danificados, repare os mesmos recorrendo ao serviço técnico autorizado.
- 58) Manter os punhos secos e limpos, livres de gordura e óleo.
- 59) Para uma melhor manutenção da máquina, é aconselhável limpá-la com água e secá-la após a utilização, assim como fazer circular água limpa através do sistema de refrigeração. Limpar especialmente a bomba de água. A oxidação de peças metálicas é uma consequência direta da utilização de água. A manutenção adequada do cortador irá minimizar o aparecimento de manchas de ferrugem.
- 60) Recomenda-se limpar as pistas de rodagem da guia com um pano de algodão humedecido com água. Não é necessária lubrificação.
- 61) A colocação fora de serviço e a eliminação da máquina deverá fazer-se em conformidade com as instruções de cada país, num ponto de recolha seletiva. Para a correta classificação e tratamento dos materiais.

AVISO! A utilização continuada ou inadequada, as constantes mudanças na localização e transporte da cortadora podem resultar em desajustes de componentes.

Para um correto funcionamento do cortador, recomenda-se que sejam verificadas as seguintes configurações:

AJUSTAR O MOTOR:

Verifique regularmente o conjunto da cabeça do disco e ajuste-a, se necessário (fig. 23, 24):

- a) Desaperte os parafusos A e a porca B conforme indicado.
- b) Aperte suavemente o parafuso de ajuste C com a ajuda de uma chave de 3 mm.
- c) Verifique a folga da cabeça e reaperte a porca B para bloquear o sistema, depois reaperte os parafusos A.

AJUSTAR ESQUADRIA:

- 63) Verifique a perpendicularidade da montagem em esquadria relativamente ao disco. Para o regular com exatidão a 90° (fig. 25,26):
 - a) Colocar um bisel alinhado com o disco a 90° sobre o suporte e trabalhar sobre os parafusos A indicados.
 - b) A montagem do suporte pode rodar em relação ao eixo (parafuso B).
 - c) Para um melhor posicionamento de todo o conjunto, a máquina DCX Xpert possui um parafuso transversal que permite colocar em eixo (girar) todo o conjunto com mais precisão.

- d) Desapertar os parafusos A e rode o conjunto quadrado utilizando o parafuso transversal C até atingir a posição de 90° em relação ao disco.
- e) Apertar novamente o conjunto para bloquear a posição.

AJUSTAR DISCO (PERPENDICULARIDADE E PARALELISMO):

PERPENDICULARIDADE

- 64)** Para ajustar o disco a 90°, retirar a tampa de proteção do disco, afrouxar o botão A e a contraporca e colocar o bisel sobre a mesa tocando no disco (fig. 27)
- a) Ajustar a inclinação do disco utilizando os parafusos apresentados na imagem (fig. 28). Realizar esta operação em ambos os lados da máquina, até que a parte superior e inferior do disco toque no bisel ao mesmo tempo.
 - b) Substituir a tampa de proteção do disco. Apertar a porca e o botão consecutivamente.

PARALELISMO

- 65)** Para ajustar o paralelismo do disco, é necessário utilizar um ponto no ar como referência.
- a) Posicione o componente de modo a que a protuberância do ponto no ar toque a superfície mais externa do disco na frente. Para fazer isso, rode o disco até que este entre em contacto, irá notar um leve ruído quando o disco entrar em contacto com a saliência. Assinale esse ponto como referência (fig. 29).
 - b) Desloque a cabeça do disco, sem alterar a posição do ponto no ar (fig. 30) e volte a rodar o disco para a marca indicada. Se o disco não fizer contacto no mesmo ponto, será necessário regular o paralelismo do disco.
 - c) Pode ajustar a posição do motor rodando-o ligeiramente.
 - d) Desaperte os parafusos A conforme indicado e rode o motor usando o parafuso transversal B. Repita o mesmo procedimento e certifique-se de que em ambas as posições o disco faz contacto com o ponto no ar (fig. 31, 32).
 - e) Assim que o disco estiver posicionado, apertar novamente os parafusos A.

AJUSTAR/NIVELAR A MÁQUINA:

- 66)** A máquina DCX Xpert tem um pé de nivelamento para ajustar a posição do chassis, utilize o mesmo para regular e assentar a máquina no chão. Para um bom acabamento, trabalhar em superfícies planas.
- a) Desapertar a contraporca A para soltar o pé de nivelamento (fig. 33)
 - b) Ajustar (aparafusando ou desaparafusando a porca B) o pé de nivelamento para eliminar qualquer folga nos pés. Apertar novamente a porca de segurança A para fixar o sistema (Fig. 34).

Se tiver alguma dúvida sobre o funcionamento da máquina, ou sobre o seu ajuste, contacte o nosso serviço pós-venda.

ARMAZENAMENTO

Guarde a sua ferramenta dentro da respetiva embalagem num local fresco, seco e protegido do frio e da luz solar direta.

A colocação fora de serviço e a eliminação da máquina deverá fazer-se em conformidade com as instruções de cada país, num ponto de recolha seletiva para a correta classificação e tratamento dos materiais.

SERVIÇO PÓS-VENTA

Utilize apenas acessórios e peças de reposição originais fornecidas pelo fabricante. As reparações só devem ser efetuadas por uma oficina credenciada ou pelo serviço técnico da RUBI:

GERMANS BOADA SANTA OLIVA

Ronda de l'Albornar, 24-26
43710 Santa Oliva, Tarragona (Spain)
Tel.: +34 977 16 90 50

Para mais informações e localização dos SAT oficiais RUBI, visite
<https://www.rubi.com/es/servicio-post-venta>

4. DECLARAÇÃO DE CONFORMIDADE

A empresa, Germans Boada S.A, Avda. Olimpíades 89-91, P.O Box 14 -08191 Rubi (Barcelona, Espanha), declara sob a sua exclusiva responsabilidade que a máquina:

Cumpre as seguinte normas:

- o EN ISO 12100:2010; EN 12418:2000+A1:2009
- o EN 61029-1:2009+A11:2010; EN 60204-1:2006/AC:2010
- o EN 61000-6-4:2007+A1:2011; EN 61000-6-2:2005
- o EN 61000-3-3:2013; EN 61000-3-2:2014

E está conforme os requisitos principais das Diretivas:

- o 2006/42/EC DIRETIVA DE MAQUINARIA/ANEXO VIII
- o 2014/35/EU DIRETIVA DE BAIXA TENSÃO
- o 2014/30/EU DIRETIVA DE COMPATIBILIDADE ELETROMAGNÉTICA

Em Rubi, a 15/01/2021



Carles Gamisans Berenguer
Diretor I+D

5. IMAGENS	PAG. 100
6. CARACTERÍSTICAS TÉCNICAS	PAG. 104
7. CONJUNTO MÁQUINA	PAG. 105
8. CABOS COM FICHA	PAG. 105
9. ACESSÓRIOS	PAG. 105
10. CIRCUITO ELÉCTRICO	PAG. 106
11. ENSAIO DE VIBRAÇÃO	PAG. 107
12. GARANTIA	PAG. 109

É proibida qualquer reprodução total ou parcial do documento, em qualquer formato ou através de qualquer meio ou processo, quer seja mecânico, fotográfico ou eletrónico, sem a autorização prévia da GERMANS BOADA S.A.

A realização de qualquer uma destas atividades implica incorrer em responsabilidades legais e pode dar lugar a processos penais.

A GERMANS BOADA, S.A. reserva-se o direito de introduzir quaisquer modificações técnicas sem pré-aviso.

ÍNDEX

1. ÚS DE LA MÀQUINA	4. DECLARACIÓ DE CONFORMITAT
COMPONENTS / ELEMENTS DE LA MÀQUINA	5. IMATGES
2. ADVERTÈNCIES DE SEGURETAT	6. CARACTERÍSTIQUES TÈCNiques
2.1 SÍMBOLS	7. CONJUNT MÀQUINA
2.2 PRECAUCIONS	8. CABLES AMB ENDOLL
2.3 ÀREA DE TREBALL	9. ACCESSORIS
3. INSTRUCCIONS D'ÚS	10. CIRCUIT ELÈCTRIC
3.1 INSTRUCCIONS DE MUNTATGE	11. ASSAIG DE VIBRACIÓ
3.2 POSADA EN MARXA	12. GARANTIA
3.3 NETEJA I MANTENIMENT	

1. ÚS DE LA MÀQUINA

Les talladores elèctriques RUBI són màquines professionals de precisió, indicades per al tall de rajoles, ceràmica i altres materials, ja siguin talls rectes o en biaix, mitjançant un sistema guiat de rodaments.











Aquests talls es fan amb discos de diamant refrigerats per aigua.

COMPONENTS / ELEMENTS DE LA MÀQUINA

- | | |
|--|---------------------------|
| 1) Empunyadura | 8) Braç posterior |
| 2) Interruptor de connexió/desconnexió | 9) Suport motor |
| 3) Xassís | 10) Dipòsit d'aigua |
| 4) Tapa disc anterior | 11) Taula d'alumini |
| 5) Tapa disc posterior | 12) Topall giratori |
| 6) Guia motor | 13) Rodes |
| 7) Braç anterior | 14) Manual d'instruccions |

2. ADVERTÈNCIES DE SEGURETAT

2.1 SÍMBOLS

	LLEGIU EL MANUAL D'INSTRUCCIONS
	PRECAUCIÓ
	SENTIT DE GIR DEL DISC
	PROHIBIT UTILITZAR DISCOS SEGMENTATS
	USEU GUANTS DE SEGURETAT
	UTILITZEU ULLERES DE SEGURETAT
	USEU EQUIPS DE PROTECCIÓ AUDITIVA
	ATENCIÓ, RISC DE TALL PER SERRA
	MARCATGE CE
	CONFORME A RAEE

2.2 PRECAUCIONS

Advertiments generals de seguretat per a les eines.

ATENCIÓ! Llegiu totes les advertències de seguretat i totes les instruccions. La no observació de totes les advertències i instruccions relacionades a continuació pot donar com a resultat un xoc elèctric, foc i/o una lesió greu.

Deseu totes les advertències i totes les instruccions per a una referència futura.

SEGURETAT DE L'ÀREA DE TREBALL

- Manteniu l'àrea de treball neta i ben il·luminada. Les àrees desordenades i fosques provoquen accidents.
- No feu servir eines elèctriques en atmosferes explosives, com ara en presència de líquids inflamables, gasos o pols. Les eines elèctriques fan espurnes que poden encendre la pols als vapors.
- Manteniu allunyats els nens i persones curioses mentre utilitzeu una eina elèctrica. Les distraccions poden causar la pèrdua del control.

SEGURETAT ELÈCTRICA

- La clavilla de l'eina elèctrica ha de coincidir amb la base de la presa

de corrent. No modifiqueu mai la clavilla de cap manera. No feu servir cap adaptador de clavilles amb eines elèctriques amb presa de terra. Les clavilles no modificades i les bases coincidents reduiran el risc de xoc elèctric.

- Eviteu el contacte del cos amb superfícies amb presa de terra com canonades, radiadors, cuines elèctriques i refrigeradors. Hi ha un risc augmentat de xoc elèctric si el vostre cos te connectiu a terra.
- No exposeu les eines elèctriques a la pluja o a condicions d'humitat. L'aigua que entri en l'eina augmentarà el risc de xoc elèctric.
- No feu un mal ús del cable. No feu servir mai el cable per portar, aixecar o desendollar l'eina elèctrica. Manteniu el cable lluny de la calor, l'oli, cantells o peces en moviment. Els cables danyats o enredats augmenten el risc de xoc elèctric.
- Quan feu servir una eina elèctrica a l'exterior, utilitzeu una prolongació de cable adequada per a ús a l'exterior. L'ús d'una prolongació de cable adequada per a ús a l'exterior redueix el risc de xoc elèctric.
- Si l'ús d'una eina en un lloc humit és inevitable, utilitzeu una alimentació protegida per un dispositiu de corrent residual (RCD). L'ús d'un RCD redueix el risc de xoc elèctric.

SEGURETAT PERSONAL

- Estigueu alerta, vigileu el que esteu fent i utilitzeu el sentit comú quan utilitzeu una eina elèctrica. No utilitzeu una eina elèctrica quan estigueu cansat o sota la influència de drogues, alcohol o medicaments. Un moment de distracció mentre feu servir eines elèctriques pot causar un dany personal greu.
- Utilitzeu equip de seguretat personal. Porteu sempre protecció per als ulls. La utilització per a les condicions apropiades d'un equip de seguretat, com ara màscara antipols, sabates antilliscants, casc o protecció per a les oïdes reduirà els danys personals.
- Eviteu una arrencada accidental. Assegureu-vos que l'interruptor està en posició «obert» abans de connectar l'eina a la xarxa i/o a la bateria, agafar-la o transportar-la. Transportar eines elèctriques amb el dit sobre l'interruptor o endollar eines elèctriques que tenen l'interruptor en posició «tancat» provoca accidents.
- Traieu qualsevol clau o eina d'ajust abans d'arrencar l'eina elèctrica. Una clau o eina unida a una peça rotativa d'una eina elèctrica pot causar un dany personal.
- No sobrepassau els vostres límits. Manteniu els peus ben assentats sobre el ferm i conserveu l'equilibri en tot moment. Això permet un millor control de l'eina elèctrica en situacions inesperades.
- Porteu roba adequada. No porteu roba solta o joies. Manteniu els cabells, la roba i els guants allunyats de les peces en moviment. La roba solta, les joies o els cabells llargs poden quedar atrapats en les peces en moviment.
- Si hi ha dispositius per a la connexió de mitjans d'extracció i recollida de pols, assegureu-vos que estiguin connectats i es facin servir correctament. L'ús d'aquests dispositius pot reduir els riscos relacionats amb la pols.

UTILITZACIÓ I CURA DE LES EINES ELÈCTRIQUES.

- No forceu l'eina elèctrica. Utilitzeu l'eina elèctrica correcta per a cada aplicació. L'eina elèctrica correcta farà la feina millor i de manera més segura al ritme per al qual va ser concebuda.
- No utilitzeu l'eina elèctrica si l'interruptor no gira entre les posicions «tancat» i «obert». Qualsevol eina elèctrica que no pugui controlar-se amb l'interruptor és perillosa i ha de reparar-se.
- Desendolieu la clavilla de la font d'alimentació i/o de la bateria abans d'efectuar qualsevol ajust o canvi d'accessoris, o abans d'emmagatzemar les eines elèctriques. Aquestes mesures preventives de seguretat redueixen el risc d'arrencar l'eina accidentalment.
- Emmagatzemu les eines elèctriques inactives fora de l'abast dels nens i no permeteu el maneig de l'eina elèctrica a persones no familiaritzades amb les eines o amb aquestes instruccions. Les eines elèctriques són perilloses en mans d'usuaris no entrenats.
- Manteniu les eines de tall afilades i netes. Les eines de tall mantingudes correctament amb les vores de tall afilades són menys propenses a travar-se i més fàcils de controlar.
- Utilitzeu l'eina elèctrica, els accessoris i les puntes d'eina, etc., d'acord amb aquestes instruccions i tenint en compte les condicions de treball i la tasca per fer. L'ús de l'eina elèctrica per a aplicacions diferents de les previstes podria causar una situació de perill.

SERVEI TÈCNIC

- Revisar la vostra eina elèctrica per un servei de reparació qualificat usant solament peces de recanvi idèntiques. Això garantirà que la seguretat de l'eina elèctrica es manté.
- Advertències suplementàries de seguretat proporcionades pel fabricant
- ADVERTÈNCIA!** No utilitzeu la màquina per a usos per als quals no hagi estat dissenyada.
 - És imprescindible disposar d'il·luminació artificial adequada a les zones de treball quan la llum ambiental sigui insuficient.

- 3) Temperatura recomanada de treball entre 0 i 40 °C i entre 0.8 i 1.1 bar (humitat màxima 95 %).
- 4) Abans d'iniciar les operacions, feu servir guants de protecció, protectors auditius i ulleres de protecció.
- 5) En desembalar la màquina i també després de cada ús, comproveu que no hi hagi cops o deformacions, ni peces o cables trencats. En cas que fos aquest el cas, no utilitzeu l'eina i contacteu immediatament amb el fabricant.
- 6) Manteniu en tot moment les mans allunyades de la zona de tall i del disc. Manteniu la mà que no feu servir sobre un mànec auxiliar. Si les dues mans estan sostenint la talladora, no poden ser tallades pel disc.
- 7) No poseu la mà per sota la peça que voleu tallar.
- 8) Utilitzeu sempre discos amb el diàmetre interior corresponent a l'eix de la màquina. Un diàmetre interior més gran provocaria que la talladora funcionés de manera excèntrica, causant una pèrdua de control.
- 9) No utilitzeu mai platines o cargols de subjecció de discos danyats o inadequats. Aquests elements han estat dissenyats específicament per a aquesta talladora, per assolir un millor funcionament i seguretat durant l'operació.
- 10) Agafeu fermament la talladora i manteniu una posició del cos i els braços que us permeti resistir forces de RETROCÉS. Les forces de RETROCÉS poden ser controlades per l'operari si es prenen les precaucions adequades.
- 11) No utilitzeu discs danyats o obstruïts.
- 12) Utilitzeu només els discos recomanats, adequats per a RPM iguals o superiors a les màximes de la màquina i amb el forat de l'eix correcte.
- 13) Col·loqueu correctament les platines del disc i premeu el cargol adequadament abans de posar en marxa la màquina.
- 14) Comproveu les superfícies interiors de les platines d'ancoratge del disc, i també els costats del disc, a fi d'evitar qualsevol problema.
- 15) Comproveu que el disc no tingui esquerdes o altres danys abans de l'operació. Substituiu els discos danyats immediatament. Feu una prova de funcionament sense càrrega durant almenys 30 segons abans del seu ús.
- 16) Mai poseu en funcionament la màquina amb la peça a tallar tocant el disc.
- 17) Permeteu al motor assolir la seva velocitat màxima abans de tallar.
- 18) Important: després de completar el tall, allibereu l'interruptor i deixeu que el disc s'aturi completament abans de deixar la talladora.
- 19) No utilitzeu la màquina en zones amb sòlids, líquids o gasos inflamables. Les espurnes que es produeixen en les escombretes podrien provocar un incendi o una explosió.
- 20) Aquesta màquina ha estat dissenyada per a unes aplicacions determinades. El fabricant recomana de manera fefaent que la màquina no sigui modificada ni usada per a aplicacions per a les quals no ha sigut dissenyada. Si teniu algun dubte relatiu a l'ús de la màquina, no l'utilitzeu fins que hàgiu consultat el fabricant i n'hàgiu rebut l'assessorament.
- 21) Manteniu el cable de corrent allunyat de la zona de tall de la màquina. Manteniu el cable sempre allunyat de la màquina, darrere del vostre cos.
- 22) Apagueu immediatament la màquina si noteu vibracions inusuals o qualsevol altre mal funcionament. Comproveu la màquina per tal d'esbrinar la causa.
- 23) Utilitzeu només els discos de diamant recomanats pel fabricant.
- 24) Pateu atenció a les dimensions dels discos. El forat central del disc ha d'encaixar en l'eix sense moure's. Si no és així, serà necessària una volandera reductora (subministrada amb el disc) per assegurar un ajust apropiat.
- 25) La pols que es produeix en treballar amb aquesta eina pot ser perjudicial per a la salut. Utilitzeu un sistema d'absorció i porteu una màscara adequada per a la pols. En finalitzar l'operació de tall, netegeu la pols dipositada amb una aspiradora.

2.3 ÀREA DE TREBALL

Posició de treball

- A. Zona de treball prevista per a rajoles de **més de 60 cm**.
- B. Zona de treball prevista per a rajoles de **fins a 60 cm**.

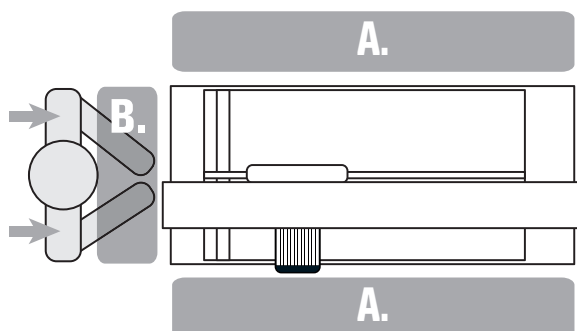

3. INSTRUCCIONS D'ÚS

3.1 INSTRUCCIONS DE MUNTATGE

MUNTATGE

En desembalar la màquina comproveu acuradament que no hi hagi peces danyades o trencades. Si trobeu alguna peça danyada o avariada, substituïu-la per recanvis originals del fabricant, i contacteu amb el servei postvenda de RUBI.

Tot i que les rodes permeten que una sola persona transporti la màquina, es recomana fer-ho entre dos.

Les màquines DCX se subministren embalades amb els peus de suport degudament posicionats per a la posició de transport i amb les rodes muntades.

ABANS DE LA POSADA EN MARXA:

- 1) Muntatge i desplegament de la màquina (figures 1, 2).
- 2) Un cop aixecat el conjunt, cal fixar la posició de seguretat de les potes. Per fer-ho, aixeeu la palanca indicada i feu rotar la vareta fins a l'interior del ganxo (figura 3). Un cop posicionada correctament, premeu la palanca per bloquejar i fixar la posició (figura 4). Comproveu que el sistema hagi quedat unit rígidament. *Tingueu en compte que la vareta es pot regular per ajustar i eliminar el joc entre aquesta i el ganxo.
- 3) S'aconsella la seva manipulació sobre superfícies planes i anivellades, comprovant que la màquina estigui ben assentada a terra abans de començar a treballar-hi, d'aquesta manera aconseguirem unes condicions de treball segures. Les màquines DCX disposen d'un peu anivellador per facilitar aquesta tasca (figures 5, 6).
- 4) El capçal mòbil de la màquina ve fixat a la guia per evitar possibles desplaçaments durant el transport. Afluïeu el pom B per alliberar la posició (figura 7).

INSTAL·LACIÓ I CANVI DE DISC:

- 5) Per instal·lar o canviar el disc, cal extreure la tapa de protecció frontal. En fer-ho, quedarà a la vista l'eix motor (figura 8).
- 6) Munteu el disc entre els plats fent coincidir el sentit de gir indicat a la màquina.
- 7) Cargoleu la femella de fixació en sentit antihorari (figura 9). Les claus per fer aquesta operació estan incloses.

SISTEMA D'ALIMENTACIÓ D'AIGUA:

- 8) La màquina DCX incorpora un dipòsit extern d'aigua que s'haurà de col·locar a la part inferior segons s'indica a la imatge (figura 10).
- 9) És imprescindible omplir d'aigua el dipòsit fins que la bomba d'aigua quedi totalment submergida. No s'ha de sobrepassar la capacitat màxima indicada al dipòsit.
- 10) És important renovar l'aigua periòdicament, atès que l'ús de la màquina amb aigua neta allarga la vida del disc i en millora el rendiment.

REGULACIÓ DEL PUNT DE REFRIGERACIÓ:

- 11) La màquina DCX incorpora el sistema de refrigeració C3 Python, que permet la regulació del broquet de refrigeració per poder ajustar el punt d'incidència sobre el disc (figura 11).
- 12) La posició de la cànula s'ha d'ajustar en funció del gruix de la ceràmica que s'ha de tallar. Aquesta pot rotar respecte l'eix de gir del disc.

La posició òptima del broquet és la indicada a la imatge (figura 12), de manera que es garanteix un espai mínim entre la ceràmica i el broquet, perquè aquest no arribi a fregar.

AJUST DE L'ANGLE I PROFUNDITAT DE TALL:

- 13) El mecanisme per al tall a biaix permet la regulació de l'angle de la talladora de 0 a 45°.
- 14) Per a talls a 45° (talls al biaix), hi ha un sistema de bloqueig mecànic, el qual permet col·locar el capçal amb gran precisió.
- 15) Feu girar el capçal de la talladora fins a l'angle de tall desitjat (fig. 13). Un cop definit l'angle de tall, bloquegeu novament el sistema per immobilitzar la posició de tall.

NOTA: Per al tall recte, feu girar el capçal de la talladora fins a la posició de 0°, de manera que el disc quedi perpendicular a la peça de tall.

- 16) El capçal de tall disposa d'una funció amb efecte trossejadora, la qual permet la regulació en alçada del disc de tall. El retrocés es farà mitjançant un conjunt de molles que, al seu torn, compensen el pes del motor i milloren l'ergonomia de l'usuari (figura 14).
- 17) Per bloquejar la profunditat de tall desitjada, premeu la palanca A com s'indica a la imatge (figura 15).

COMPROVACIONS PRÈVIES:

- 18) Abans d'utilitzar la màquina, comproveu que no hi hagi peces gastades, danyades o trencades; si en trobeu alguna, repareu-la o substituïu-la immediatament.

- 19) Anivelleu la màquina.
- 20) Comproveu que els topalls de la màquina estiguin perpendiculars al disc. Aquests venen regulats de fàbrica (figura 16).
- 21) Comproveu que la tensió i freqüència de xarxa coincideixin amb la indicada a la placa de característiques de la màquina.
- 22) La connexió de xarxa ha de disposar de connexió de terra i protecció per als casos de fuites de corrent (diferencial). Quan utilitzeu una extensió, comproveu que la secció del cable no sigui inferior a 2,5 mm².
- 23) La tapa de protecció del disc protegeix l'usuari de possibles lesions durant el tall. Així, en el moment del tall, s'ajustarà la tapa segons el gruix de la peça que s'hagi de tallar.
- 24) Les màquines de 230 V poden connectar-se també a 210 o 240 V. Les màquines de 110 V poden connectar-se a 100 o 120 V.
- 25) Durant el transport, recolliu el cable d'alimentació enrotllant-lo. No mogueu mai la màquina estirant el cable.
- 26) En cas que el disc es munti erròniament i estigui treballant en el sentit contrari, atureu la màquina i munteu-lo correctament.
- 27) Utilitzeu només els diàmetres de disc indicats en aquest manual.

3.2 POSADA EN MARXA

POSICIÓ ADEQUADA DE LES MANS:

TALL RECTE

- 28) Per a la realització dels talls rectes, situeu-vos darrere de la part posterior de la màquina. Col·loqueu la mà a l'empunyadura principal i feu lliscar la talladora per la guia. Per a més comoditat, poseu l'altra mà en el xassís de la màquina. D'aquesta forma s'aconsegueix un major equilibri i lliscament de la talladora.

TALL AL BIAIX

- 29) Per a fer talls al biaix, situeu-vos darrere de la part posterior de la màquina. Col·loqueu la mà esquerra a l'empunyadura principal i feu lliscar la talladora per la guia. Per a més comoditat, poseu l'altra mà en el xassís de la màquina o subjectant la ceràmica. D'aquesta manera, s'aconsegueix un millor lliscament de la talladora i una major precisió.

CONSIDERACIONS PRÈVIES:

- 30) Llegiu atentament aquestes instruccions abans d'utilitzar aquest producte i guardeu-les.
- 31) Les màquines DCX Xpert disposen d'una taula de suport fixa per situar-hi la ceràmica. Aquest sistema permet treballar amb gran precisió i comoditat tot tipus de peces ceràmiques.
- 32) El lliscament es farà a través de rodaments de boles greixats i obturats.
- 33) El canvi de posició de tall recte a tall al biaix o viceversa, així com l'ajust dels topalls per a talls repetitius, s'han de fer amb el motor aturat per evitar possibles accidents.
- 34) Quan la màquina es faci servir a l'exterior, s'han d'utilitzar només cables extensibles destinats a usar-se a l'exterior. Tingueu en compte que el cable extensible ha d'estar totalment desenrotllat per obtenir la màxima potència.
- 35) Abans de tornar a fer servir la màquina, aquesta s'ha de revisar amb molta cura per tal de determinar que funcionarà apropiadament i serà apta per a la funció a la qual ha estat destinada. Si una protecció o una altra part està danyada, el servei tècnic autoritzat hauria de reparar-la apropiadament o substituir-la, tret que s'indiqui una altra cosa en aquest manual d'instruccions.
- 36) És imprescindible disposar d'il·luminació artificial adequada a les zones de treball quan la llum ambiental sigui insuficient.

CONNEXIÓ:

- 37) Retireu les claus d'ajust i les eines abans de posar en marxa la màquina.
- 38) Comproveu que l'interruptor estigui en posició "OFF" quan endolieu la màquina.
- 39) La posada en marxa es farà prement el botó de color verd o I (figura 17).
- 40) Un cop la màquina estigui en funcionament, espereu que el motor i el subministrament d'aigua a través de la bomba es normalitzin (4 o 5 segons). Mitjançant l'aixeta A podreu regular el cabal d'aigua de refrigeració del disc. (figura 18).

ADVERTÈNCIA! Per reduir el risc de danys personals greus, subjecteu la peça de treball correctament segons s'ha indicat, i sosteniu la talladora amb fermesa per evitar la pèrdua de control i possibles retrocessos.

INSTRUCCIONS D'ÚS:

- 41) Manteniu les mans i el cable d'alimentació allunyats de la zona de tall per evitar lesions o que el cable pugui quedar atrapat o s'enredri en la peça per tallar.
- 42) Per a fer talls rectes, l'avanç del disc ha de ser continu, sense cops i sense forçar el motor. Una acció incorrecta pot trencar la peça i deteriorar greument el disc.
- 43) Les màquines DCX Xpert permeten fer talls paral·lels exactes amb la màxima

precisió mitjançant l'accessori de fixació ceràmica per a talls repetitius (figura 19, 20).

- 44) Per a talls a 45° (al biaix), hi ha un sistema de bloqueig mecànic, el qual permet situar el capçal de tall amb precisió.
- 45) Fixat al xassís, s'acobla el conjunt esquadra, que gira entre 60° i 0°. Permet subjectar les peces que s'han de tallar i fer talls repetits (figura 21). Fixat al conjunt esquadra trobem el topall lateral A. Aquest ve regulat de fàbrica i permet fer talls repetitius de 90° i 45° amb exactitud (figura 22).
- 46) Les màquines elèctriques disposen d'un sistema de seguretat contra el sobreescalfament del motor.
- 47) Si el motor s'atura sense cap causa aparent, haureu d'esperar uns minuts, ja que amb tota probabilitat l'haureu sotmès a un sobreescalfament i en endavant haureu de moderar la velocitat d'avanç del tall.
- 48) Per a un bon funcionament de les màquines DCX Xpert, treballeu sobre sòls anivellats.
- 49) No utilitzeu discos de diamant esberlats o esquerdatos.
- 50) No freneu els discos mitjançant pressió lateral.

DESCONNEXIÓ:

- 51) Per desconnectar la màquina, s'haurà de prémer el botó de color vermell o O (figura 17).
- 52) La talladora seguirà girant durant uns instants després d'haver-se apagat. Espereu fins que la màquina estigui completament aturada abans de retirar-la de la posició de tall.
- 53) Recordeu que cal desendollar la talladora de la instal·lació quan es desplaci entre diferents zones de treball o per fer-hi operacions de regulació i manteniment.

3.3 NETEJA I MANTENIMENT

ADVERTÈNCIA! Desendolieu la clavilla abans de dur a terme qualsevol ajust, reparació o manteniment.

La neteja i el manteniment correctes de la màquina poden allargar-ne la vida útil.

Netegeu immediatament la màquina després d'utilitzar-la, i també en períodes perllongats d'inactivitat.

- 54) Abans de procedir a la neteja, manteniment o reparació de la màquina, així com abans de transportar-la, la màquina s'ha de desconnectar i desendollar.
- 55) No utilitzeu productes de neteja agressius per a netejar la màquina.
- 56) La màquina no s'ha de submergir en aigua.
- 57) Examineu periòdicament els cables de la màquina i en cas que estiguin danyats feu-los reparar pel servei tècnic autoritzat.
- 58) Manteniu les empunyadures seques i netes, lliures de greix i oli.
- 59) Per a una millor conservació de la màquina, s'aconsella netejar-la amb aigua i assecar-la després del seu ús, així com fer circular aigua neta a través del sistema de refrigeració. Netegeu especialment la bomba d'aigua. L'oxidació de les parts metàl·liques és una conseqüència directa de l'ús d'aigua. Un manteniment correcte de la talladora minimitzarà l'aparició de punts d'òxid.
- 60) Es recomana netejar les pistes de rodament de la guia amb un drap de cotó humitejat amb aigua. No es necessari cap tipus de lubricació.
- 61) La posada en fora de servei i desballestament de la màquina s'ha de fer, ateses les instruccions de cada país, en un punt de recollida selectiva per a la correcta classificació i tractament dels materials.

ADVERTÈNCIA! Un ús continuat o indegut, els canvis d'ubicació constants i el transport de la talladora poden generar desajustos en els seus components.

Per a un funcionament correcte de la talladora, es recomana revisar els punts d'ajust següents:

AJUST DEL MOTOR:

Comproveu regularment el joc del capçal disc, i procediu a ajustar-lo en cas que sigui necessari (figura 23, 24):

- a) Afluïxeu els cargols A i la femella B indicats.
- b) Estrenyeu suauement el cargol de pressió C amb l'ajut d'una clau de 3 mm.
- c) Comproveu el joc del capçal i estrenyeu de nou la femella B per bloquejar el sistema; seguidament els cargols A.

AJUST A ESQUADRA:

- 63) Comproveu la perpendicularitat del conjunt esquadra respecte del disc. Per a regular-lo a 90° amb exactitud (figures 25,26):

- a) Poseu un cartabó alineat respecte del disc a 90° recolzat en l'esquadra i actueu sobre els cargols A indicats.
- b) El conjunt esquadra pot pivotar respecte de l'eix (cargol B).
- c) Per a un millor posicionament de tot el conjunt, la màquina DCX Xpert disposa d'un cargol transversal que permet fer pivotar (rotar) tot el conjunt amb més precisió.
- d) Afluïxeu els cargols A i roteu el conjunt esquadra fent ús del cargol transversal C fins a aconseguir la posició de 90° respecte del disc.
- e) Premeu novament el conjunt per a bloquejar la posició.

AJUSTAT DEL DISC (PERPENDICULARITAT I PARAL·LELISME):**PERPENDICULARITAT**

- 64)** Per a escairar el disc a 90°, retireu-ne la tapa de protecció, afluïeu el pom A i la contrafemella i poseu el cartabó sobre la taula tocant el disc (figura 27)
- a)** Reguleu la inclinació del disc a través dels cargols indicats a la imatge (figura 28). Feu aquesta operació en ambdós costats de la màquina, fins que la part superior i inferior del disc toquin el cartabó alhora.
- b)** Torneu a col·locar la tapa protectora del disc i, tot seguit, estreneu la femella i el pom.

PARAL·LELISME

- 65)** Per a ajustar el paral·lelisme del disc és necessari utilitzar un punt en l'aire com a referència.
- a)** Situeu el component de manera que el sortint del punt en l'aire toqui la cara més externa del disc per la part del davant. Per a això, feu rotar el disc fins que entri en contacte amb el sortint. Notareu un lleu soroll quan es produeixi el contacte. Marqueu aquest punt com a referència (figura 29).
- b)** Feu córrer el capçal del disc, sense modificar la posició del punt en l'aire (figura 30) i torneu a girar el disc fins a la marca indicada. En cas que el disc no faci contacte al mateix punt, se n'haurà de regular el paral·lelisme.
- c)** Podeu ajustar la posició del motor fent-lo rotar lleument.
- d)** Afluïeu els cargols A indicats i roteu el motor fent ús del cargol transversal B. Torneu a repetir el mateix procediment i assegureu-vos que en les dues posicions el disc faci contacte amb el punt en l'aire (figures 31, 32).
- e)** Un cop posicionat el disc, estreneu els cargols A novament.

AJUSTAT/ANIVELLAMENT DE LA MÀQUINA:

- 66)** La màquina DCX Xpert disposa d'un peu anivellador per a ajustar la posició del xassís. Utilitzeu-lo per a regular i assentar la màquina a terra. Per tal d'obtenir un bon acabat, treballeu sobre superfícies planes.
- a)** Desenrosqueu la contrafemella A per a alliberar el peu anivellador (figura 33)
- b)** Reguleu (cargolant o descargolant la femella B) el peu anivellador per a eliminar el joc que hi pugui haver a les potes. Torneu a estrenyer la contrafemella A per a fixar el sistema (figura 34).

En cas de dubtes sobre el funcionament de la màquina o sobre el seu ajust, contacteu amb el nostre servei postvenda.

EMMAGATZEMATGE

Deseu la vostra eina dins del seu embalatge en un lloc fresc, sec i protegit del fred i la llum solar directa.

La posada fora de servei i retirada de la màquina haurà de realitzar-se, d'acord a les instruccions de cada país, en un punt de recollida selectiva per a una correcta classificació i tractament dels materials.

SERVEI POSTVENDA

Utilitzeu només accessoris i peces de recanvi originals subministrades pel fabricant. Les reparacions només han de ser efectuades per un taller acreditat o pel servei tècnic de RUBI.

GERMANS BOADA SANTA OLIVA

Ronda de l'Albornar, 24-26
43710 Santa Oliva, Tarragona (Espanya)
Tel.: +34 977 16 90 50

Si necessiteu més informació o localitzar els SAT oficials de RUBI, visiteu:

<https://www.rubi.com/es/servicio-post-venta>

4. DECLARACIÓ DE CONFORMITAT

L'empresa, Germans Boada, SA, Av. Olimpíades 89-91, P.O Box 14 -08191 Rubí (Barcelona, Espanya), declara sota la seva única responsabilitat que la màquina:

Compleix les normes següents:

- o EN ISO 12100:2010; EN 12418:2000+A1:2009
- o EN 61029-1:2009+A11:2010; EN 60204-1:2006/AC:2010
- o EN 61000-6-4:2007+A1:2011; EN 61000-6-2:2005
- o EN 61000-3-3:2013; EN 61000-3-2:2014

I compleix els requisits essencials de les directives següents:

- o 2006/42/EC MACHINERY DIRECTIVE/ANNEX VIII
- o 2014/35/EU LOW VOLTAGE DIRECTIVE
- o 2014/30/EU ELECTROMAGNETIC COMPATIBILITY DIRECTIVE

Rubi, 15/01/2021



Carles Gamisans Berenguer
Director R+D

5. IMATGES	PAG. 100
6. CARACTERÍSTIQUES TÈCNiques	PAG. 104
7. CONJUNT MÀQUINA	PAG. 105
8. CABLES AMB ENDOLL	PAG. 105
9. ACCESSORIS	PAG. 105
10. CIRCUIT ELÈCTRIC	PAG. 106
11. ASSAIG DE VIBRACIÓ	PAG. 107
12. GARANTIA	PAG. 109

Queda prohibida tota reproducció total o parcial de l'obra, en qualsevol format o per qualsevol mitjà o procediment, ja sigui mecànic, fotogràfic o electrònic, sense l'autorització prèvia de GERMANS BOADA, SA.

Qualsevol d'aquestes activitats implicaria incórrer en responsabilitats legals i podria donar lloc a actuacions penals.

GERMANS BOADA, SA es reserva el dret d'introduir qualsevol modificació tècnica sense avis previ.

INDICE

1. UTILIZZO DELLA MACCHINA	4. DICHIARAZIONE DI CONFORMITÀ
COMPONENTI / ELEMENTI MACCHINA	5. IMMAGINI
2. PRECAUZIONI DI SICUREZZA	6. CARATTERISTICHE TECNICHE
2.1 SIMBOLI	7. CONGIUNTO MACCHINA
2.2 PRECAUZIONI	8. CAVI ELETTRICI CON PRESA
2.3 AREA DI LAVORO	9. ACCESSORI
3. ISTRUZIONI PER L'USO	10. CIRCUITO ELETTRICO
3.1 ISTRUZIONI DI MONTAGGIO	11. PROVA DI VIBRAZIONE
3.2 MESSA IN FUNZIONE	12. GARANZIA
3.3 PULIZIA E MANUTENZIONE	

1. UTILIZZO DELLA MACCHINA

Le tagliapiastrelle elettriche RUBI sono macchine di precisione professionali, adatte a tagliare piastrelle, ceramica e altri materiali, sia per tagli dritti che obliqui, mediante un sistema di guida a cuscinetti.

Questi tagli sono effettuati con dischi diamantati raffreddati ad acqua.

COMPONENTI / ELEMENTI MACCHINA

1) Impugnatura	8) Braccio posteriore
2) Interruttore On/Off	9) Supporto motore
3) Telaio	10) Serbatoio acqua
4) Copridisco anteriore	11) Banco in alluminio
5) Copridisco posteriore	12) Arresto rotazione
6) Guida motore	13) Ruote
7) Braccio anteriore	14) Manuale di istruzioni

2. PRECAUZIONI DI SICUREZZA

2.1 SIMBOLI

	LEGGERE IL MANUALE DI ISTRUZIONI
	ATTENZIONE
	SENSO DI ROTAZIONE DEL DISCO
	PROIBITO USARE DISCHI SEGMENTATI
	USARE GANTI DI SICUREZZA
	INDOSSARE OCCHIALI DI SICUREZZA
	USARE PROTETTORI AUDITIVI
	ATTENZIONE, PERICOLO DI TAGLIO CON LA SEGA
	MARCHIO CE
	SECONDO RAEE

2.2 PRECAUZIONI

Avvertenze generali di sicurezza per gli utensili

ATTENZIONE! Leggere per intero tutte le avvertenze relative alla sicurezza e le istruzioni. La mancata osservanza di tutte le avvertenze e le istruzioni elencate di seguito può causare scosse elettriche, incendi e/o gravi lesioni.

Conservare tutte le avvertenze e le istruzioni per consultazioni future.

SICUREZZA DELL'AREA DI LAVORO

- Mantenga l'area di lavoro pulita e ben illuminata.** Le zone disordinate e/o scure possono essere causa di incidenti.
- Non maneggiare utensili elettrici in ambienti esplosivi, come in presenza di liquidi infiammabili, gas o polveri.** Gli utensili elettrici creano scintille che possono infiammare la polvere ed i vapori.
- Mantenga lontani bambini e curiosi, metre maneggia un utensile elettrico.** Le distrazioni possono causare la perdita del controllo.

SICUREZZA ELETTRICA

- La spina dell'utensile elettrico deve coincidere con la base della presa di corrente. Non modificare nessuna spina in nessun modo. Non usare adattatori di spine con utensili elettrici messi a terra.** Spine non

modificate e basi corrette riducono il rischio di shock elettrico.

- Eviti il contatto del corpo con superfici messe a terra come tuberie, radiatori, cucine elettriche e frigoriferi.** Esiste un aumento del rischio di subire uno shock elettrico se il suo corpo fa massa a terra.
- Non esponga gli utensili elettrici sotto la pioggia o in condizioni di umidità.** L'acqua che entra nell'utensile aumenterà il rischio di shock elettrico.
- Non abusare del cavo elettrico. Non usare mai il cavo per togliere, alzare o scollegare l'utensile elettrico. Mantenga il cavo lontano da fonti di calore, olii, bordi taglienti od oggetti in movimento.** I cavi danneggiati o aggrovigliati aumentano il rischio di shock elettrico.
- Quando si maneggiano utensili elettrici all'aperto, utilizzi soltanto prolunghe destinate ad uso all'aperto, che sono contrassegnate per questo fine.** L'uso di prolunghe adeguate per usi all'aperto riduce il rischio di shock elettrico.
- Se si rende inevitabile l'uso di un utensile in un ambiente umido, usi un'alimentazione protetta con un dispositivo di corrente residuale (RCD).** L'uso di un RCD riduce il rischio di shock elettrico.

SICUREZZA PERSONALE

- Stia sempre attento, controlli ciò che sta facendo ed usi il buon senso quando maneggia un utensile elettrico. Non utilizzi un utensile elettrico quando è stanco o sotto l'effetto di droghe, alcohol o medicinali.** Un momento di distrazione mentre maneggia un utensile elettrico può causare un serio danno personale.
- Utilizzi sistema di sicurezza personale. Indossi sempre protezioni per gli occhi.** L'utilizzo di un sistema di sicurezza come mascherine, calzature antiscivolo, casco o protezioni auditive, ridurrà la possibilità di subire danni personali.
- Eviti un'accensione involontaria. Si assicuri che l'interruttore è in posizione "aperto" o O (OFF), prima di collegare l'utensile alla rete elettrica e/o batteria, o prima di prenderlo e trasportarlo.** Trasportare un utensile elettrico con il dito sull'interruttore o collegare un utensile elettrico con l'interruttore in posizione "chiuso" o I (ON) può provocare incidente.
- Controlli che le chiavi inglesi ed altri oggetti, siano rimossi dagli utensili prima di metterli in funzionamento.**
- Attenzione: Mantenga i piedi ben appoggiati al pavimento e mantenga l'equilibrio in ogni momento.** Ciò consente un miglior maneggio dell'utensile elettrico in situazioni impreviste.
- Indossi vestiti adatti: non indossi abiti o gioielli che possono impigliarsi. Mantenga i capelli, abiti e guanti, lontani da oggetti in movimento.** I vestiti troppo larghi o a frange si possono impigliare in qualche oggetto in movimento.
- Se ci sono dispositivi per il collegamento di mezzi di estrazione e raccolta di polvere, si assicuri che questi sono collegati e si usano correttamente.** L'uso di questi dispositivi può ridurre i rischi collegati alla polvere.

USO E CURA DEGLI UTENSILI ELETTRICI.

- Non sforzi l'utensile. Usi l'utensile elettrico corretto, in funzione dell'uso che ne vuole dare.** L'utensile elettrico corretto svolgerà meglio e in modo più sicuro, il lavoro per cui è stato concepito.
- Non utilizzi utensili elettrici se l'interruttore non passa da "chiuso" ad "aperto".** Qualsiasi utensile elettrico che non può essere controllato con l'interruttore è pericoloso e va riparato.
- Scollegli la spina dalla fonte di alimentazione e/o batteria, prima di realizzare qualsiasi regolazione, cambio di accessorio, o prima di mettere via gli utensili elettrici.** Tali misure preventive di sicurezza riducono il rischio di accensione accidentale dell'utensile elettrico.
- Conservi gli utensili elettrici fuori dalla portata dei bambini e non ne permetta l'uso a persone non familiarizzate con gli utensili o con queste istruzioni.** Gli utensili elettrici sono pericolosi in mano di utenti non esperti.
- Mantenga gli utensili da taglio, affilati e puliti.** Gli utensili da taglio mantenuti correttamente e ben affilati sono meno propensi a incepparsi e più facili da controllare.
- Utilizzi gli utensili elettrici, accessori, punte, ecc. così come indicato in queste istruzioni e tenendo conto delle condizioni di lavoro in cui si troverà.** L'uso di utensili elettrici per applicazioni differenti da quelle previste potrebbe causare una situazione di pericolo.

SERVIZIO TECNICO

- Faccia controllare il suo utensile elettrico da un servizio di riparazione qualificato, usando soltanto pezzi di ricambio identici.** Ciò garantirà che la sicurezza dell'utensile si mantenga.
- Avvertenze di sicurezza supplementari fornite dal produttore**
- ATTENZIONE!** Non utilizzare la macchina per scopi diversi da quelli per i quali è stata progettata.
 - Un'adeguata illuminazione artificiale nelle aree di lavoro è essenziale quando la luce ambientale è insufficiente.
 - Temperatura di esercizio consigliata tra 0 e 40 °C e pressione di esercizio tra 0,8 e 1,1 bar (umidità massima 95%).

- 4) Indossare guanti protettivi, protezioni acustiche e occhiali di protezione prima di iniziare le operazioni.
- 5) Al momento del disimballaggio della macchina e anche dopo ogni utilizzo, verificare che non vi siano colpi o deformazioni, né componenti o cavi rotti. In tal caso, non utilizzare la macchina e contattare immediatamente il produttore.
- 6) Tenere sempre le mani lontane dall'area di taglio e dal disco. Tenere la mano inutilizzata sull'impugnatura ausiliaria. Se entrambe le mani sostengono la macchina tagliapiastrelle, non possono essere tagliate dal disco.
- 7) Non mettere la mano sotto il pezzo che si vuole tagliare.
- 8) Utilizzare sempre dischi con il diametro interno corrispondente all'albero della macchina. Un diametro interno maggiore provocherebbe un funzionamento eccentrico della macchina, causando una perdita di controllo.
- 9) Non utilizzare mai flange o viti di serraggio del disco danneggiate o improprie. Esse sono state progettate specificamente per questa tagliapiastrelle per offrire migliori prestazioni e sicurezza durante il funzionamento.
- 10) Tenere saldamente la tagliapiastrelle e mantenere una posizione del corpo e delle braccia tale da poter resistere alle forze di RINCULO. Le forze di RINCULO possono essere controllate dall'operatore, se vengono prese le dovute precauzioni.
- 11) Non utilizzare dischi danneggiati o incagliati.
- 12) Utilizzare solo i dischi consigliati, adatti per giri/min. pari o superiori a quelli massimi della macchina e con il corretto alesaggio dell'albero.
- 13) Posizionare correttamente le flange di serraggio e stringere bene la vite prima di mettere in funzione la macchina.
- 14) Controllare le superfici interne delle flange di serraggio del disco e i lati del disco per evitare problemi.
- 15) Controllare che il disco non presenti crepe o altri difetti prima dell'uso. Sostituire immediatamente i dischi danneggiati. Eseguire un test di funzionamento a vuoto per almeno 30 secondi prima dell'uso.
- 16) Non mettere mai in funzione la macchina con il pezzo da tagliare già a contatto con il disco.
- 17) Lasciare che il motore raggiunga la massima velocità prima di iniziare a tagliare.
- 18) Importante: dopo aver completato il taglio, rilasciare l'interruttore e attendere che il disco si arresti completamente prima di lasciare la tagliapiastrelle.
- 19) Non utilizzare la macchina in ambienti dove sono presenti solidi, liquidi o gas infiammabili. Le scintille sulle spazzole potrebbero causare un incendio o un'esplosione.
- 20) Questa macchina è stata progettata per applicazioni specifiche. Il produttore raccomanda vivamente di non modificarla e/o di non utilizzarla per applicazioni diverse da quelle per cui è stata progettata. In caso di dubbi sull'utilizzo della macchina, non utilizzarla fino a quando non si è consultato il costruttore e si è seguito il suo consiglio.
- 21) Tenere il cavo di alimentazione lontano dall'area di taglio della macchina. Tenere sempre il cavo lontano dalla macchina, dietro di sé.
- 22) Spegnerne immediatamente la macchina se si notano vibrazioni insolite o qualsiasi altro malfunzionamento della stessa. Controllare la macchina per scoprire la causa.
- 23) Utilizzare solo i dischi diamantati raccomandati dal produttore.
- 24) Prestare attenzione alle dimensioni dei dischi. Non vi deve essere gioco tra il foro centrale del disco e l'albero. In caso contrario, è necessaria una rondella riduttrice (fornita con il disco) per garantire una corretta regolazione.
- 25) La polvere prodotta dall'utilizzo di questo utensile può essere dannosa per la salute. Utilizzare un sistema di aspirazione e indossare una maschera antipolvere adatta. Al termine dell'operazione di taglio, pulire la polvere depositata con un'aspirapolvere.

2.3 AREA DI LAVORO

Posizione di lavoro

- A. Area di lavoro progettata per piastrelle **oltre i 60 cm.**
- B. Area di lavoro progettata per piastrelle **fino a 60 cm.**

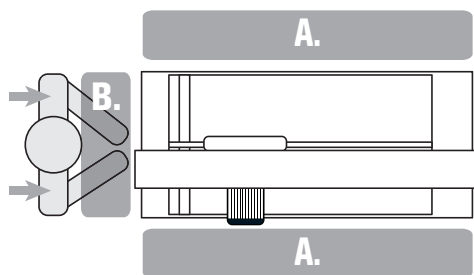

3. ISTRUZIONI PER L'USO

3.1 ISTRUZIONI DI MONTAGGIO

MONTAGGIO

Durante il disimballaggio della macchina, assicurarsi che non vi siano componenti danneggiati o rotti. Se un componente risulta danneggiato o difettoso, sostituirlo con ricambi originali del produttore e contattare il Servizio post-vendita RUBI.

Anche se, grazie alle ruote, la macchina può essere trasportata da una sola persona, si raccomanda di farlo in due.

Le macchine DCX vengono fornite imballate con i piedini di appoggio opportunamente posizionati per il trasporto e con le ruote montate.

PRIMA DELLA MESSA IN FUNZIONE:

- 1) Montaggio e apertura della macchina (fig. 1, 2).
- 2) Una volta che il corpo della macchina è stato messo in piedi, è necessario bloccare le gambe in posizione di sicurezza. Per fare ciò, sollevare la leva indicata e ruotare l'asta verso l'interno del gancio (figura 3). Una volta posizionata correttamente, premere la leva per bloccare e rendere fissa la posizione. (figura 4). Controllare che il sistema sia saldo. *Si noti che l'asta può essere spostata per regolarla ed eliminare il gioco tra questa e il gancio.
- 3) Per lavorare in condizioni di sicurezza, si consiglia di utilizzare la macchina su superfici piane e a livello, controllando che sia ben appoggiata a terra prima di iniziare il lavoro. Le macchine DCX hanno un piedino di livellamento per facilitare questo compito (fig. 5, 6).
- 4) La testa mobile della macchina è ancorata alla guida per evitare che si sposti durante il trasporto. Allentare la manopola B per rilasciare la posizione (fig. 7).

INSTALLAZIONE E SOSTITUZIONE DEL DISCO:

- 5) Per inserire o togliere il disco, è necessario rimuovere il coperchio di protezione frontale. L'albero motore risulterà visibile (fig. 8).
- 6) Montare il disco tra le piastre, facendo corrispondere il senso di rotazione indicato sulla macchina.
- 7) Serrare saldamente il dado di fissaggio in senso antiorario (fig.9). Le chiavi per eseguire questa operazione sono incluse.

SISTEMA DI ALIMENTAZIONE IDRAULICA:

- 8) La macchina DCX ha un serbatoio d'acqua esterno che deve essere posizionato nella parte inferiore, come mostrato nell'immagine (fig. 10).
- 9) È indispensabile riempire il serbatoio d'acqua fino a sommergere completamente la pompa dell'acqua. Non superare la capacità massima indicata sul serbatoio.
- 10) È importante sostituire periodicamente l'acqua, poiché l'uso della macchina con acqua pulita prolunga la vita del disco e ne migliora le prestazioni.

REGOLAZIONE DEL PUNTO DI RAFFREDDAMENTO:

- 11) La macchina DCX è dotata del sistema di raffreddamento C3 Python, che permette la regolazione dell'ugello di raffreddamento per impostare il punto di incidenza sul disco (fig. 11).
- 12) La posizione della cannula deve essere impostata in base allo spessore della ceramica da tagliare. Questa è in grado di ruotare in base all'asse di rotazione del disco.

La posizione ottimale dell'ugello è quella mostrata nell'immagine (fig. 12) in quanto garantisce uno spazio minimo tra la ceramica e l'ugello in modo che non entrino in contatto.

REGOLAZIONE DELL'ANGOLO E DELLA PROFONDITÀ DI TAGLIO:

- 13) Il meccanismo di taglio obliquo consente di regolare l'angolo della tagliapiastrelle da 0 a 45°.
- 14) Per i tagli a 45° (tagli obliqui), esiste un sistema di bloccaggio meccanico che permette di posizionare la testa con grande precisione.
- 15) Ruotare la testa della macchina fino all'angolo di taglio desiderato (fig. 13). Una volta definito l'angolo di taglio, bloccare nuovamente il sistema per fissare la posizione di taglio.
NOTA: per il taglio rettilineo, ruotare la testa della tagliapiastrelle alla posizione di 0° in modo che il disco sia perpendicolare al pezzo da tagliare.
- 16) La testa di taglio ha una funzione a effetto troncatrice, che permette la regolazione in altezza del disco di taglio. Il rinculo è possibile grazie a una serie di molle che, a loro volta, compensano il peso del motore, migliorando l'ergonomia dell'utente (fig. 14).
- 17) Per bloccare la profondità di taglio desiderata, premere la leva A come mostrato nell'immagine (fig. 15).

CONTROLLI PRELIMINARI:

- 18) Prima di utilizzare la macchina, controllare che non vi siano componenti usurati, danneggiati o rotti; in tal caso, ripararli o sostituirli immediatamente.
- 19) Mettere la macchina a livello.
- 20) Controllare che gli arresti della macchina siano perpendicolari al disco.

Questi vengono forniti con taratura di fabbrica (fig. 16).

- 21) Controllare che la tensione e la frequenza di rete coincidano con quelle indicate sulla targhetta della macchina.
- 22) La presa elettrica deve essere dotata di messa a terra e protezione in caso di fughe di corrente (salvavita). Quando si impiega una prolunga, verificare che la sezione del cavo non sia inferiore a 2,5 mm².
- 23) Il coperchio di protezione del disco protegge l'utente da lesioni durante il taglio. Quindi, al momento del taglio, il coperchio deve essere regolato in base allo spessore del pezzo da tagliare.
- 24) Le macchine da 230 V possono essere collegate anche a 210 V/240 V. Le macchine da 110 V possono essere collegate a 100 V/120 V.
- 25) Durante il trasporto, avvolgere il cavo di alimentazione. Non spostare mai la macchina tirando il cavo.
- 26) Se il disco non è montato correttamente e funziona nella direzione opposta, arrestare la macchina e montare correttamente il disco.
- 27) Utilizzare solo dischi con diametro indicato in questo manuale.

3.2 MESSA IN FUNZIONE

POSIZIONE CORRETTA DELLE MANI:

TAGLIO RETTILINEO

- 28) Per i tagli rettilinei, posizionarsi dietro la parte posteriore della macchina. Posizionare la mano sull'impugnatura principale e far scorrere la macchina tagliapiastre lungo la guida. Per maggiore comodità, posizionare l'altra mano sul telaio della macchina. In questo modo si ottiene un migliore equilibrio e scorrimento della tagliapiastre.

TAGLIO OBLIQUO

- 29) Per i tagli obliqui, mettersi dietro la parte posteriore della macchina. Posizionare la mano sinistra sull'impugnatura principale e far scorrere la macchina tagliapiastre lungo la guida. Per maggiore comodità, posizionare l'altra mano sul telaio della macchina o sul pezzo di ceramica da tagliare. Questo permette una migliore scorrevolezza del disco di taglio e una maggiore precisione.

CONSIDERAZIONI PRELIMINARI:

- 30) Prima di utilizzare il prodotto, leggere attentamente queste istruzioni e conservarle.
- 31) Le macchine DCX Xpert sono dotate di un banco di lavoro fisso per appoggiare i pezzi di ceramica. Questo sistema permette di lavorare con grande precisione e comfort su tutti i tipi di pezzi in ceramica.
- 32) Lo scorrimento avviene per mezzo di cuscinetti a sfera lubrificati e sigillati.
- 33) Il cambio di posizione da taglio rettilineo a obliquo o viceversa, così come la regolazione degli arresti per i tagli ripetitivi, devono essere effettuati a motore fermo per evitare possibili incidenti.
- 34) Quando la macchina viene utilizzata all'aperto, usare solo prolunghe specifiche per esterno. Si noti che il cavo estensibile deve essere completamente srotolato per ottenere la massima potenza.
- 35) Prima di ogni utilizzo, è necessario controllare attentamente la macchina per assicurarsi che funzioni correttamente e sia adatta all'uso che se ne deve fare. In caso di danni alle protezioni o ad altre parti della macchina, queste devono essere adeguatamente riparate o sostituite dal servizio di assistenza autorizzato, a meno che non sia diversamente specificato in questo manuale di istruzioni.
- 36) Un'adeguata illuminazione artificiale nelle aree di lavoro è essenziale quando la luce ambientale è insufficiente.

CONNESSIONE:

- 37) Rimuovere le chiavi di regolazione e gli utensili prima di avviare la macchina.
- 38) Assicurarsi che l'interruttore sia in posizione "OFF" quando si collega la macchina alla rete elettrica.
- 39) L'accensione avviene premendo il pulsante verde o I (fig. 17).
- 40) Una volta che la macchina è in funzione, attendere che il motore e l'alimentazione dell'acqua attraverso la pompa si normalizzino (4 o 5 secondi). Con il rubinetto A si può regolare la portata dell'acqua di raffreddamento del disco. (fig. 18).

ATTENZIONE! Per ridurre il rischio di gravi lesioni personali, sostenere correttamente il pezzo da lavorare come indicato e tenere saldamente la tagliapiastre per evitare la perdita di controllo e eventuali rinculi.

ISTRUZIONI PER L'USO:

- 41) Tenere le mani e il cavo di alimentazione lontano dall'area di taglio, per evitare che questo rimanga impigliato o si attorcigli al pezzo da tagliare.
- 42) Per effettuare tagli rettilinei, l'avanzamento del disco deve essere continuo, senza contraccolpi e senza forzare il motore. Un'azione scorretta può rompere il pezzo e deteriorare gravemente il disco.
- 43) Le macchine DCX Xpert consentono di eseguire tagli paralleli esatti con la massima precisione grazie all'accessorio di bloccaggio dei pezzi specifico per tagli ripetitivi (fig. 19, 20).

- 44) Per il taglio a 45° (obliquo) c'è un sistema di bloccaggio meccanico che permette di posizionare con precisione la testa di taglio.
- 45) Incorporata al telaio, la squadretta può essere ruotata da 0° a 60°. Permette di appoggiare i pezzi da tagliare e di effettuare tagli ripetuti (fig. 21). La squadretta è inoltre dotata di un arresto laterale A, con impostazioni di fabbrica, e consente di eseguire con precisione tagli ripetitivi di 90° e 45° (fig. 22).
- 46) Le macchine elettriche hanno un sistema di sicurezza per prevenire il surriscaldamento del motore.
- 47) Se il motore si arresta senza motivo apparente, si deve attendere qualche minuto perché probabilmente è stato sottoposto a un sforzo eccessivo, dopodiché si deve moderare la velocità di taglio.
- 48) Per un corretto funzionamento delle macchine DCX Xpert, lavorare su pavimenti piani.
- 49) Non utilizzare dischi diamantati incrinati o con crepe.
- 50) Non frenare i dischi esercitando una pressione laterale.

SPEGNIMENTO:

- 51) Per spegnere la macchina, premere il pulsante rosso o O (fig. 17).
- 52) La tagliapiastre continuerà a ruotare per alcuni istanti dopo che è stata spenta, attendere che la macchina sia completamente ferma prima di rimuoverla dalla posizione di taglio.
- 53) Ricordare che è necessario scollegare la tagliapiastre dall'impianto quando ci si sposta tra diverse aree di lavoro, operazioni di regolazione e manutenzione.

3.3 PULIZIA E MANUTENZIONE

ATTENZIONE! Scollegare la spina prima di effettuare qualsiasi regolazione, riparazione o manutenzione.

Una corretta pulizia e manutenzione della macchina possono prolungarne la durata.

Pulire la macchina immediatamente dopo l'uso e durante periodi prolungati di inattività.

- 54) Prima della pulizia, della manutenzione e della riparazione della macchina, così come prima del trasporto, la macchina deve essere spenta e scollegata dalla rete elettrica.
- 55) Non utilizzare detersivi aggressivi per pulire la macchina.
- 56) La macchina non deve essere immersa in acqua.
- 57) Ispezionare periodicamente i cavi della macchina e farli riparare da un tecnico dell'assistenza autorizzato se sono danneggiati.
- 58) Mantenere le impugnature asciutte e pulite, prive di grasso e olio.
- 59) Per mantenere la macchina nelle migliori condizioni, si consiglia di pulirla con acqua e asciugarla dopo l'uso, nonché di far circolare acqua pulita nel sistema di raffreddamento. Pulire in particolare la pompa dell'acqua. L'ossidazione delle parti metalliche è una diretta conseguenza dell'uso dell'acqua. Una corretta manutenzione della macchina riduce al minimo la comparsa di ruggine.
- 60) Si raccomanda di pulire i binari della guida con un panno di cotone inumidito con acqua. Non è necessaria alcuna lubrificazione.
- 61) La dismissione e lo smaltimento della macchina devono essere effettuati, conformemente alle direttive di ciascun paese, in un punto di raccolta differenziata. Per la corretta classificazione e trattamento dei materiali.

ATTENZIONE! L'uso continuato o improprio, i cambi di posizione frequenti e il trasporto della macchina, possono causare il disallineamento dei componenti.

Per il corretto funzionamento della macchina, si raccomanda di verificare le seguenti impostazioni:

REGOLAZIONE DEL MOTORE:

Controllare regolarmente il gioco della testa del disco e risistemarla se necessario (fig. 23, 24):

- a) Allentare le viti A e il dado B come illustrato.
- b) Serrare delicatamente la vite prigioniera C con l'aiuto di una chiave da 3 mm.
- c) Controllare il gioco della testa e serrare di nuovo il dado B per bloccare il sistema, quindi serrare nuovamente le viti A.

REGOLAZIONE SQUADRETTA:

- 63) Controllare la perpendicolarità del gruppo della squadretta rispetto al disco. Per un'esatta regolazione a 90° (fig. 25,26):
 - a) Posizionare un quartabuono allineato con il disco a 90° appoggiato sulla squadretta e regolare utilizzando le viti A indicate.
 - b) Il gruppo della squadretta può ruotare rispetto all'albero (vite B).
 - c) Per un migliore posizionamento dell'intero gruppo, la macchina DCX Xpert è dotata di una vite trasversale che permette di ruotare l'intero gruppo con maggiore precisione.
 - d) Allentare le viti A e ruotare il gruppo squadretta con la vite a croce C fino a raggiungere la posizione di 90° rispetto al disco.

e) Serrare di nuovo il gruppo per bloccarlo in posizione.

REGOLAZIONE DEL DISCO (PERPENDICOLARITÀ E PARALLELISMO):

PERPENDICOLARITÀ

- 64)** Per squadrare il disco a 90°, rimuovere il coperchio di protezione del disco, allentare la manopola A e il controdado e posizionare il quartabuono sul banco a contatto con il disco (fig. 27)
- a)** Regolare l'inclinazione del disco con le viti indicate nell'immagine (fig. 28). Eseguire questa operazione su entrambi i lati della macchina, fino a quando la parte superiore e inferiore del disco non toccano contemporaneamente il quartabuono.
- b)** Rimettere il coperchio di protezione del disco e stringere prima il dado e poi la manopola.

PARALLELISMO

- 65)** Per regolare il parallelismo del disco è necessario utilizzare un punto nell'aria come riferimento.
- a)** Posizionare il componente in modo che il saliente del punto nell'aria tocchi il lato più esterno del disco nella parte anteriore. Per fare questo, ruotare il disco fino a quando non si noterà un leggero rumore: il disco sarà entrato in contatto con il saliente. Segnare quel punto come riferimento (fig. 29).
- b)** Muovere la testa del disco, senza modificare la posizione del punto in aria (fig. 30) e ruotare nuovamente il disco fino al segno indicato. Se il disco non entra in contatto nello stesso punto, sarà necessario regolare il parallelismo del disco.
- c)** È possibile regolare la posizione del motore ruotandolo leggermente.
- d)** Allentare le viti A come mostrato in figura e ruotare il motore utilizzando la vite trasversale B. Ripetere la stessa procedura e assicurarsi che in entrambe le posizioni il disco entri in contatto con il punto in aria (fig. 31, 32).
- e)** Una volta posizionato il disco, serrare nuovamente le viti A.

REGOLAZIONE/MESSA A LIVELLO DELLA MACCHINA:

- 66)** La macchina DCX Xpert è dotata di un piedino di livellamento per impostare la posizione del telaio, utilizzarlo per regolare e assestare la macchina a terra. Per ottenere un risultato ben rifinito, lavorare su superfici piane.
- a)** Svitare il controdado A per sbloccare il piedino di livellamento (fig. 33)
- b)** Regolare (avvitando o svitando il dado B) il piedino di livellamento per evitare che le gambe giochino. Serrare nuovamente il controdado A per fissare la posizione del sistema (fig. 34).

In caso di dubbi sul funzionamento della macchina o sulla sua regolazione, si prega di contattare il nostro servizio post-vendita.

CONSERVAZIONE

Conservare l'utensile all'interno della sua confezione in un luogo fresco e asciutto, al riparo dalla luce solare diretta e dal freddo.

La macchina deve essere messa fuori servizio e smaltita, secondo le istruzioni di ciascun Paese, presso un punto di raccolta differenziata per la classificazione e il trattamento corretti dei materiali.

SERVIZIO POST-VENDITA

Utilizzare solo accessori e pezzi di ricambio originali forniti dal produttore. Le riparazioni possono essere eseguite solo da un'officina accreditata o da un tecnico dell'assistenza RUBI:

GERMANS BOADA SANTA OLIVA

Ronda de l'Albornar, 24-26
43710 Santa Oliva, Tarragona (Spain)
Tel: +34 977 16 90 50

Per ulteriori informazioni e conoscere l'ubicazione dei centri di Assistenza Tecnica ufficiali RUBI visitare il sito:
<https://www.rubi.com/es/servicio-post-venta>

4. DICHIARAZIONE DI CONFORMITÀ

L'azienda, Germans Boada S.A. Avda. Olimpiades 89-91, P.O Box 14 -08191 Rubi (Barcelona, Spagna), dichiara sotto la propria esclusiva responsabilità che la macchina:

Soddisfa le seguenti normative:

- o EN ISO 12100:2010; EN 12418:2000+A1:2009
- o EN 61029-1:2009+A11:2010; EN 60204-1:2006/AC:2010
- o EN 61000-6-4:2007+A1:2011; EN 61000-6-2:2005
- o EN 61000-3-3:2013; EN 61000-3-2:2014

Inoltre, è conforme ai requisiti essenziali delle direttive:

- o DIRETTIVA MACCHINE 2006/42/CE, ALLEGATO VIII
- o DIRETTIVA BASSA TENSIONE 2014/35/EU
- o DIRETTIVA COMPATIBILITÀ ELETTROMAGNETICA 2014/30/EU

Presso Rubi, il 15/01/2021



Carles Gamisans Berenguer
Direttore R&S

5. IMMAGINI	PAG. 100
6. CARATTERISTICHE TECNICHE	PAG. 104
7. CONGIUNTO MACCHINA	PAG. 105
8. CAVI ELETTRICI CON PRESA	PAG. 105
9. ACCESSORI	PAG. 105
10. CIRCUITO ELETTRICO	PAG. 106
11. PROVA DI VIBRAZIONE	PAG. 107
12. GARANZIA	PAG. 109

È vietata qualsiasi riproduzione totale o parziale dell'opera, in qualsiasi formato e con qualsiasi mezzo o procedura, sia essa meccanica, fotografica o elettronica, senza la previa autorizzazione di GERMANS BOADA S.A.

Ognuna di queste attività comporta una responsabilità giuridica e potrebbe dar luogo ad azioni penali.

GERMANS BOADA, S.A. si riserva il diritto di apportare qualsiasi modifica tecnica senza preavviso.

INHALTSVERZEICHNIS

1. BENUTZUNG DER MASCHINE	4. KONFORMITÄTSERKLÄRUNG
KOMPONENTEN / MASCHINEN-KOMPONENTEN	5. BILDER
2. SICHERHEITSHINWEISE	6. TECHNISCHE DATEN
2.1 SYMBOLE	7. MASCHINENBAU GRUPPE
2.2 VORSICHTSMASSNAHMEN	8. KABEL MIT STECKER
2.3 ARBEITSBEREICH	9. ZUBEHÖR
3. GEBRAUCHSANWEISUNG	10. SCHALTUNG
3.1 MONTAGEANLEITUNG	11. VIBRATIONSPRÜFUNG
3.2 INBETRIEBNAHME	12. GARANTIE
3.3 REINIGUNG UND WARTUNG	

1. BENUTZUNG DER MASCHINE











Elektrische Fliesenschnneider von RUBI sind professionelle, mit einem kugellagergeführten Schneidkopf ausgestattete Präzisionsmaschinen, die sich zum Schneiden von Fliesen, Keramikteilen und andere Materialien eignen, egal ob es sich um gerade Schnitte oder Gehrungsschnitte handelt. Diese Schnitte werden mit wassergekühlten Diamant-Trennscheiben durchgeführt.

KOMPONENTEN / MASCHINEN-KOMPONENTEN

- | | |
|-----------------------------------|-------------------------|
| 1) Handgriff | 8) Hinterer Stützarm |
| 2) Ein- und Ausschalter | 9) Motorhalterung |
| 3) Rahmen | 10) Wasserbehälter |
| 4) Vordere Trennscheibenabdeckung | 11) Aluminiumtisch |
| 5) Hintere Trennscheibenabdeckung | 12) Drehanschlag |
| 6) Motorführung | 13) Räder |
| 7) Vorderer Stützarm | 14) Bedienungsanleitung |

2. SICHERHEITSHINWEISE

2.1 SYMBOLE

	BITTE DIE BEDIENUNGSANLEITUNG LESEN
	VORSICHT
	DREHRICHTUNG DES SÄGEBLATTS
	DIE VERWENDUNG VON SEGMENTIERTEN DISKOTHEKEN IST UNTERSAGT
	SCHUTZHANDSCHUHE TRAGEN
	SCHUTZBRILLE TRAGEN
	AUGEN- UND GEHÖRSCHUTZ TRAGEN
	ACHTUNG! GEFAHR VON SCHNITTVERLETZUNGEN DURCH SÄGE
	CE-KENNZEICHNUNG
	GEMÄSS WEEE-RICHTLINIE

2.2 VORSICHTSMASSNAHMEN

Allgemeine Sicherheitshinweise für Werkzeuge.

ACHTUNG! Lesen Sie alle Sicherheitshinweise und Anweisungen. Die Nichtbeachtung aller nachfolgend aufgeführten Warnhinweise und Anweisungen kann zu Stromschlag, Feuer bzw. schweren Verletzungen führen.

Bewahren Sie alle Warnhinweise und Anweisungen zum späteren Nachschlagen auf.

SICHERHEIT IM ARBEITSBEREICH

- a. Arbeitsbereich sauber halten, und für ausreichend Beleuchtung sorgen.** Unordentliche und dunkle Arbeitsbereiche begünstigen Unfälle.
- b. Elektrowerkzeuge dürfen nicht in explosionsgefährdeten Umgebungen betrieben werden (wie z. B. in Bereichen mit brennbaren Flüssigkeiten, Gasen oder Stäuben).** Der von Elektrowerkzeugen ausgehende Funkenflug kann Staub und Gase entzünden.
- c. Elektrowerkzeuge nicht in der Nähe von Kindern und Schaulustigen betreiben.** Lassen Sie sich bei der Bedienung nicht ablenken.

ELEKTRISCHE SICHERHEIT

- a. Den Stecker der Maschine nur in passende Steckdosen einführen. Am Stecker keinesfalls Veränderungen vornehmen. Keine Adapter bei geerdeten Elektrowerkzeugen verwenden.** Nur Originalstecker und die passende Steckdose bieten Schutz vor Stromschlägen.
- b. Berührungen mit geerdeten Flächen, wie Rohrleitungen, Heizkörpern, Herden und Kühlschränken, vermeiden.** Die Stromschlaggefahr ist bei Kontakt mit einem geerdeten Körper höher.
- c. Elektrowerkzeuge weder mit Wasser noch mit Feuchtigkeit in Berührung kommen lassen.** Wenn Wasser ins Werkzeug gelangt, steigt das Stromschlagrisiko.
- d. Das Stromkabel nicht zweckentfremden. Das Elektrowerkzeug niemals am Stromkabel tragen oder anheben. Niemals am Stromkabel ziehen, um den Stecker aus der Steckdose zu entfernen.** Stromkabel nicht mit Wärmequellen, Öl, scharfen Kanten oder beweglichen Teilen in Berührung bringen. Beschädigte oder verwickelte Kabel erhöhen das Stromschlagrisiko.
- e. Bei Betrieb des Elektrowerkzeugs im Freien eine für den Außenbetrieb geeignete Verlängerung verwenden.** Hierdurch wird das Stromschlagrisiko reduziert.
- f. Bei Einsatz in Feuchträumen in jedem Fall eine Fehlerstromschutzeinrichtung verwenden.** Durch Verwendung eines FI-Schalters lässt sich das Stromschlagrisiko verringern.

PERSÖNLICHE SICHERHEIT

- a. Seien Sie vorsichtig und achtsam beim Umgang mit Elektrowerkzeugen. Bedienen Sie Elektrowerkzeuge nicht übermüdet oder unter Einfluss von Alkohol, Drogen oder Medikamenten.** Bereits ein unaachtsamer Augenblick kann bei der Bedienung von Elektrowerkzeugen zu schweren Verletzungen führen.
- b. Verwenden Sie persönliche Schutzausrüstung. Für Ihre persönliche Sicherheit tragen Sie stets Augenschutz. Verwenden Sie geeignete Schutzausrüstung, wie Staubschutzmaske, rutschfeste Sicherheitsschuhe, Helm oder Gehörschutz.**
- c. Treffen Sie Vorkehrungen, um ein unbeabsichtigtes Einschalten zu vermeiden. Den Schalter auf die Position "offen" stellen, bevor das Werkzeug ans Netz bzw. eine sonstige Stromquelle angeschlossen wird und bevor das Werkzeug angehoben oder getragen wird.** Das Tragen von Elektrowerkzeugen, während Sie mit der Hand den Schalter berühren, oder das Anschließen an die Steckdose von Elektrowerkzeugen, deren Schalter sich in der Position "geschlossen" befindet, kann zu Unfällen führen.
- d. Entfernen Sie alle Schlüssel, bevor Sie die Maschine einschalten.** Durch einen an einem beweglichen Teil des Elektrowerkzeugs angebrachten Schlüsselanhänger besteht Verletzungsgefahr.
- e. Sorgen Sie für sicheren Stand beim Arbeiten.** So können Sie in unvorhergesehenen Situationen das Elektrowerkzeug besser beherrschen.
- f. Tragen Sie keine weite Kleidung, hängenden oder abstehenden Kleidungsstücke und Schmuck, welche sich in beweglichen Teilen verfangen könnten.** Halten Sie ausreichend Abstand mit Haaren und Handschuhen zu beweglichen Teilen. Weite Kleidung, Schmuck oder lange Haare können sich in beweglichen Teilen verfangen.
- g. Sofern Staubabzugs- und -sammelvorrichtungen zur Verfügung stehen, müssen diese ordnungsgemäß angeschlossen und eingesetzt werden.** Durch den Einsatz dieser Vorrichtungen lassen sich die Gefahren im Zusammenhang mit Staub reduzieren.

BETRIEB UND PFLEGE VON ELEKTROWERKZEUGEN

- a. Überbeanspruchen Sie das Elektrowerkzeug nicht. Verwenden Sie das auf die jeweilige Anwendung passende Elektrowerkzeug.** Mit dem richtigen Elektrowerkzeug und der vorgegeben Geschwindigkeit lässt sich die Arbeit effizienter und sicherer ausführen.
- b. Verwenden Sie das Elektrowerkzeug nicht, wenn der Schalter sich nicht auf "offen" und "geschlossen" einstellen lässt.** Elektrowerkzeuge, die sich über diesen Schalter nicht regeln lassen, sind gefährlich und müssen repariert werden.
- c. Stets den Stecker ziehen, bevor Sie Einstellungen am Elektrowerkzeug vornehmen, Zubehör auswechseln oder das Elektrowerkzeug einlagern.** Diese Sicherheitsmaßnahme verhindert, dass das Werkzeug unbeabsichtigt startet.
- d. Nicht genutzte Elektrowerkzeuge außerhalb der Reichweite von Kindern verwahren. Die Elektrowerkzeuge dürfen nicht von Nutzern bedient werden, die mit dem Werkzeug und der Anleitung nicht vertraut sind.** Die Bedienung der Elektrowerkzeuge durch nicht ausreichend unterwiesene Benutzer ist gefährlich.
- e. Werkzeug scharf und sauber halten.** Ordnungsgemäß gewartete Schneidwerkzeuge mit scharfen Schnittflächen blockieren tendenziell weniger und sind somit einfacher zu kontrollieren.
- f. Elektrowerkzeug, Zubehör und Werkzeugaufsätze usw. gemäß der Bedienungsanleitung unter Berücksichtigung der Arbeitsbedingungen und des Arbeitsfortschritts verwenden.** Elektrowerkzeug ausschließlich für die ihnen zugedachte Anwendung nutzen.

TECHNISCHER KUNDENDIENST

- a. **Dieses Elektrowerkzeug entspricht den maßgeblichen Sicherheitsvorgaben. Reparaturen sind nur von qualifiziertem Personal unter Verwendung von Originalersatzteilen auszuführen.** Die Nichteinhaltung dieser Vorgaben kann erhebliche Sicherheitsgefahren für den Anwender mit sich bringen.

Zusätzliche Sicherheitshinweise des Herstellers

- 1) **WARNUNG!** Verwenden Sie die Maschine nicht für andere Zwecke als die, für die sie bestimmt ist.
- 2) Bei unzureichender Raumbelichtung ist in jedem Fall eine ausreichende künstliche Beleuchtung am Arbeitsplatz zu gewährleisten.
- 3) Empfohlene Betriebstemperatur zwischen 0 und 40°C (maximale Luftfeuchtigkeit 95%) und empfohlener Luftdruck zwischen 0,8 und 1,1 bar.
- 4) Tragen Sie vor Arbeitsbeginn Schutzhandschuhe, Gehörschutz und Schutzbrille.
- 5) Achten Sie beim Auspacken der Maschine und auch nach jedem Gebrauch darauf, dass sie keine Stöße oder Verformungen erleidet und keine beschädigten Teile oder Kabel vorhanden sind. Sollte dies der Fall sein, dann benutzen Sie die Maschine nicht und wenden Sie sich sofort an den Hersteller.
- 6) Halten Sie Ihre Hände immer vom Schneidbereich und der Trennscheibe fern. Greifen Sie mit der freien Hand den Zusatzgriff. Wenn beide Hände den Fliesenschneider halten, dann können sie auch nicht von der Trennscheibe verletzt werden.
- 7) Lassen Sie Ihre Hand nicht unter dem zu schneidenden Werkstück.
- 8) Verwenden Sie immer Trennscheiben mit dem der Maschinenwelle entsprechenden Innendurchmesser. Ein größerer Innendurchmesser würde dazu führen, dass der Fliesenschneider exzentrisch läuft und somit nicht mehr kontrolliert werden kann.
- 9) Verwenden Sie niemals beschädigte oder ungeeignete Haltescheiben oder Befestigungsschrauben für die Trennscheiben. Diese wurden speziell für diesen Fliesenschneider entwickelt, um Ihnen einen optimalen Betrieb und mehr Sicherheit während des Schneidvorgangs zu bieten.
- 10) Greifen Sie den Fliesenschneider gut mit den Händen und halten Sie Körper und Arme in einer Position, die es Ihnen ermöglicht, den RÜCKSTOSSKRÄFTEN zu widerstehen. Die RÜCKSTOSSKRÄFTE können vom Bediener kontrolliert werden, wenn die entsprechenden Vorsichtsmaßnahmen getroffen werden.
- 11) Verwenden Sie keine beschädigten oder verschmutzten Trennscheiben.
- 12) Verwenden Sie nur empfohlene Trennscheiben, die für die maximale Maschinendrehzahl oder höher ausgelegt sind und die korrekte Achsbohrung aufweisen.
- 13) Montieren Sie die Haltescheiben für die Trennscheibe korrekt und ziehen Sie die Schraube richtig fest, bevor Sie die Maschine in Betrieb nehmen.
- 14) Überprüfen Sie die Innenflächen der Haltescheiben für die Trennscheibe, sowie deren Seitenflächen, um Probleme zu vermeiden.
- 15) Vergewissern Sie sich vor dem Einschalten der Maschine, dass die Trennscheibe keine Risse oder sonstige Schäden aufweist. Ersetzen Sie beschädigte Trennscheiben sofort. Führen Sie vor dem Einsatz einen lastfreien Probelauf der Maschine von mindestens 30 Sekunden durch.
- 16) Schalten Sie die Maschine niemals ein, wenn das zu schneidende Werkstück die Trennscheibe berührt.
- 17) Lassen Sie den Motor vor dem Schneiden seine maximale Drehzahl erreichen.
- 18) Wichtig: Lassen Sie nach dem Schneidvorgang den Ein-/Ausschalter los und warten Sie, bis die Trennscheibe vollständig zum Stillstand gekommen ist, bevor Sie den Fliesenschneider loslassen.
- 19) Verwenden Sie die Maschine nicht in Bereichen mit brennbaren Feststoffen, Flüssigkeiten oder Gasen. Die an den Bürsten entstehenden Funken können einen Brand oder eine Explosion verursachen.
- 20) Diese Maschine wurde für spezifische Anwendungen entwickelt. Der Hersteller empfiehlt eindringlich, an der Maschine keine Änderungen durchzuführen, bzw. sie für andere Anwendungen zu verwenden als die, für die sie entwickelt wurde. Sollten Sie Zweifel hinsichtlich des Gebrauchs der Maschine haben, dann verwenden Sie sie erst, wenn Sie den Hersteller konsultiert haben und von ihm diesbezüglich beraten worden sind.
- 21) Halten Sie das Netzkabel vom Schneidbereich der Maschine fern. Achten Sie darauf, dass das Netzkabel nicht mit der Maschine in Berührung kommt und lassen Sie es immer hinter sich.
- 22) Schalten Sie die Maschine sofort aus, wenn Sie ungewöhnliche Vibrationen oder eine andere Fehlfunktionen der Maschine feststellen. Überprüfen Sie die Maschine, um die Ursache dafür festzustellen.
- 23) Verwenden Sie nur die vom Hersteller empfohlenen Diamant-Trennscheiben.
- 24) Achten Sie auf die Trennscheiben-Abmessungen. Die Mittelbohrung der Trennscheibe muss sich ohne Spiel auf die Welle stecken lassen. Ist dies nicht der Fall, ist eine Reduzierscheibe (im Lieferumfang der Trennscheibe enthalten) erforderlich, um einen korrekten Sitz zu gewährleisten.
- 25) Der beim Arbeiten mit der Maschine anfallende Staub kann gesundheitsschädlich sein. Verwenden Sie ein Absaugsystem und tragen Sie eine geeignete Staubmaske. Reinigen Sie am Ende des Schneidvorgangs den abgelagerten Staub mit einem Staubsauger.

2.3 ARBEITSBEREICH

Arbeitsposition

- A. Vorgesehener Arbeitsbereich für Fliesen von **über 60 cm**.
- B. Vorgesehener Arbeitsbereich für Fliesen **bis 60 cm**.

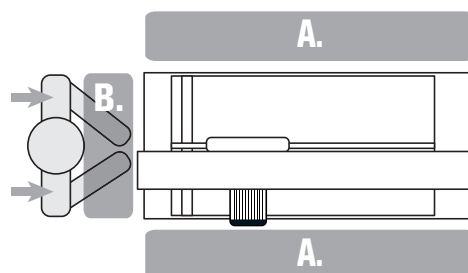

3. GEBRAUCHSANWEISUNG

3.1 MONTAGEANLEITUNG

MONTAGE

Achten Sie beim Auspacken der Maschine darauf, dass keine beschädigten oder gebrochenen Teile vorhanden sind. Sollte sich herausstellen, dass ein Teil beschädigt oder defekt ist, dann ersetzen Sie es durch ein Original-Ersatzteil des Herstellers und wenden Sie sich an den RUBI-Kundendienst.

Obwohl die Räder den Transport der Maschine durch nur eine Person ermöglichen, empfehlen wir, dass dafür zwei Personen eingesetzt werden.

Die Modelle DCX werden verpackt mit den für den Transport richtig positionierten Stützfüßen und den bereits montierten Rädern geliefert.

VOR DER INBETRIEBNAHME:

- 1) Montage und Aufstellen der Maschine (Abb. 1, 2).
- 2) Sobald die Maschine angehoben ist, muss die korrekte Position der Beine fixiert werden. Heben Sie dazu den angegebenen Hebel an und drehen Sie die Stange in das Innere des Hakens (Abb. 3). Nach korrekter Positionierung drücken Sie den Hebel zum Verriegeln und Sichern der Position. (Abbildung 4). Prüfen Sie, ob das System fest verbunden ist. *Beachten Sie, dass die Stange eingestellt werden kann, um das Spiel zwischen ihr und dem Haken anzupassen und zu beseitigen.
- 3) Wir empfehlen, die Maschine auf einem flachen und ebenen Untergrund aufzustellen, wobei vor Arbeitsbeginn zu überprüfen ist, dass sie ordnungsgemäß mit allen vier Beinen auf dem Boden steht, um sichere Arbeitsbedingungen zu gewährleisten. Die Modelle DCX haben einen Stellfuß, um die Nivellierung zu erleichtern (Abb. 5, 6).
- 4) Der bewegliche Schneidkopf der Maschine ist am Führungssystem befestigt, um ein mögliches Verschieben während des Transports zu verhindern. Lösen Sie den Knopf B, um die Position freizugeben (Abb. 7).

Einbau und Wechsel der Trennscheibe:

- 5) Um die Trennscheibe zu montieren oder auszutauschen, muss die vordere Schutzabdeckung entfernt werden. Danach ist die Antriebswelle zu sehen (Abb. 8).
- 6) Befestigen Sie die Scheibe zwischen den Platten unter Beachtung der auf der Maschine angegebenen Drehrichtung.
- 7) Ziehen Sie die Befestigungsmutter gegen den Uhrzeigersinn fest an (Abb. 9). Die dafür erforderlichen Schlüssel sind im Lieferumfang enthalten.

KÜHLWASSERSYSTEM:

- 8) Das Modell DCX besitzt einen externen Wassertank, der wie in der Abbildung gezeigt unter dem Tisch montiert werden muss (Abb. 10).
- 9) Der Tank muss unbedingt mit so viel Wasser gefüllt werden, bis die Wasserpumpe vollständig eingetaucht ist. Das auf dem Tank angegebene maximale Fassungsvermögen darf nicht überschritten werden.
- 10) Es ist wichtig, das Wasser regelmäßig zu erneuern, da beim Schneiden mit sauberem Wasser die Lebensdauer der Trennscheibe verlängert und ihre Leistung verbessert wird.

EINSTELLUNG VON DÜSE UND WASSERDURCHFLUSS:

- 11) Das Modell DCX ist mit dem C3-Python-Kühlsystem ausgestattet, das die Einstellung der Kühlwasserdüse ermöglicht, um den Auftreffpunkt auf die Trennscheibe einzustellen (Abb. 11).
- 12) Die Position der Düse muss entsprechend der Dicke des zu schneidenden Keramikteils angepasst werden. Sie kann in Bezug auf die Drehachse der Scheibe gedreht werden.

Die optimale Position der Düse ist in Abbildung (Abb. 12) dargestellt und garantiert einen Mindestabstand zwischen Keramikteil und Düse, sodass diese nicht mit dem Teil in Berührung kommt.

EINSTELLEN VON WINKEL UND SCHNITTtieFE:

- 13)** Die Gehrungsschnittvorrichtung ermöglicht es, den Winkel des Fliesenschneiders auf einen Wert von 0 bis 45° einzustellen.
- 14)** Für 45°-Schnitte (Gehrungsschnitte) gibt es ein mechanisches Verriegelungssystem, das es Ihnen ermöglicht, den Schneidkopf mit großer Präzision zu positionieren.
- 15)** Stellen Sie den Schneidkopf der Maschine auf den gewünschten Schnittwinkel ein (Abb. 13).
- Sobald der Schnittwinkel definiert ist, verriegeln Sie erneut das System, um die Schnittposition zu fixieren.
- HINWEIS: Für gerade Schnitte drehen Sie den Schneidkopf der Maschine in die 0°-Position, sodass die Trennscheibe senkrecht zum Werkstück steht.
- 16)** Der Schneidkopf verfügt über die sog. Eintauchfunktion, ermöglicht also die Höheneinstellung der Trennscheibe. Die Rückwärtsbewegung wird durch einen Federsatz ausgeführt, der wiederum das Gewicht des Motors ausgleicht und somit die Benutzerergonomie verbessert (Abb. 14).
- 17)** Um die gewünschte Schnitttiefe zu arretieren, drücken Sie den Hebel A wie in der Abbildung gezeigt (Abb. 15).

VORABPRÜFUNGEN:

- 18)** Überprüfen Sie das Gerät vor der Inbetriebnahme auf verschlissene, beschädigte oder defekte Teile; falls vorhanden, sind diese umgehend zu reparieren oder zu ersetzen.
- 19)** Nivellierung der Maschine.
- 20)** Prüfen Sie, ob die Anschläge der Maschine senkrecht zur Scheibe stehen. Diese sind werkseitig voreingestellt (Abb. 16).
- 21)** Prüfen Sie, ob Netzspannung und -frequenz mit den Angaben auf dem Typenschild der Maschine übereinstimmen.
- 22)** Der Netzanschluss muss geerdet und gegen Kriechstrom geschützt sein (FI-Schutzschalter). Überprüfen Sie bei Verwendung eines Verlängerungskabels, dass der Kabelquerschnitt mindestens 2,5 mm² beträgt.
- 23)** Die Trennscheibenabdeckung schützt den Bediener vor Verletzungen beim Schneiden. So wird die Abdeckung zum Zeitpunkt des Schneidens entsprechend der Dicke des zu schneidenden Werkstücks eingestellt.
- 24)** Für 230 V ausgelegte Maschinen können auch an 210 V / 240 V angeschlossen werden. Für 110 V ausgelegte Maschinen können an 100 V / 120 V angeschlossen werden.
- 25)** Während des Transports muss das Netzkabel aufgerollt sein. Bewegen Sie die Maschine niemals durch Ziehen am Netzkabel.
- 26)** Sollte die Trennscheibe falsch montiert sein und sich in entgegengesetzter Richtung drehen, dann stoppen Sie die Maschine und montieren Sie die Trennscheibe korrekt.
- 27)** Verwenden Sie nur die in dieser Anleitung angegebenen Trennscheibendurchmesser.

3.2 INBETRIEBNAHME

KORREKTE POSITION DER HÄNDE:

GERADER SCHNITT

- 28)** Für die Ausführung gerader Schnitte stellen Sie sich hinter die Rückseite der Maschine. Legen Sie Ihre Hand auf den Hauptgriff und schieben Sie den Fliesenschneider entlang der Führung. Für mehr Komfort legen Sie die andere Hand auf das Maschinengestell. Auf diese Weise erreicht man mehr Balance und ein besseres Gleiten des Fliesenschneiders.

GEHRUNGSSCHNITT

- 29)** Für die Ausführung von Gehrungsschnitten stellen Sie sich hinter die Rückseite der Maschine. Legen Sie Ihre linke Hand auf den Hauptgriff und bewegen Sie den Fliesenschneider entlang der Führung. Für ein bequemerer Arbeiten legen Sie die andere Hand auf das Maschinengestell oder halten Sie die damit das Keramikteil. Auf diese Weise erreichen Sie ein besseres Gleiten des Fliesenschneiders und eine höhere Präzision.

VORÜBERLEGUNGEN:

- 30)** Lesen Sie diese Anleitung sorgfältig durch, bevor Sie dieses Produkt verwenden, und bewahren Sie sie auf.
- 31)** Die Modelle DCX Xpert haben einen festen Auflagetisch zum Positionieren des Keramikteils. Dieses System ermöglicht das Schneiden aller Arten von Keramikteilen mit hoher Präzision und auf bequeme Art und Weise.
- 32)** Das Gleiten erfolgt über gefettete und abgedichtete Kugellager.
- 33)** Der Positionswechsel von geradem Schnitt zu Gehrungsschnitt oder umgekehrt, sowie die Einstellung der Anschläge für Wiederholungsschnitte, muss bei ausgeschaltetem Motor durchgeführt werden, um mögliche Unfälle zu vermeiden.
- 34)** Wenn der Fliesenschneider im Freien eingesetzt wird, dann verwenden Sie nur Verlängerungskabel, die für den Außeneinsatz vorgesehen sind. Beachten Sie, dass das Verlängerungskabel für maximale Leistung vollständig entrollt sein muss.
- 35)** Bevor Sie den Fliesenschneider erneut benutzen, muss er sorgfältig

überprüft werden, um festzustellen, dass er ordnungsgemäß funktioniert und für die bestimmungsgemäße Funktion geeignet ist. Eine beschädigte Schutzvorrichtung oder Komponente muss grundsätzlich vom autorisierten Kundendienst repariert oder ersetzt werden, sofern in dieser Bedienungsanleitung nichts Gegenteiliges angegeben wird.

- 36)** Bei unzureichender Raumbelichtung ist in jedem Fall eine ausreichende künstliche Beleuchtung am Arbeitsplatz zu gewährleisten.

EINSCHALTEN:

- 37)** Entfernen Sie alle Einstellschlüssel und Werkzeuge, bevor Sie die Maschine in Betrieb nehmen.
- 38)** Stellen Sie sicher, dass der Ein-/Ausschalter in Position „OFF“ steht, wenn Sie das Gerät einschalten.
- 39)** Die Inbetriebnahme erfolgt durch Drücken der grünen Taste oder I (Abb. 17).
- 40)** Sobald die Maschine in Betrieb ist, muss solange gewartet, bis der Motor rund läuft und die Wasserzufuhr durch die Pumpe gewährleistet ist (4 oder 5 Sekunden). Mit dem Hahn A können Sie den Kühlwasserdurchfluss zur Scheibe regulieren. 18).
- WARNUNG!** Um das Risiko schwerer Verletzungen zu verringern, fixieren Sie das Werkstück vorschriftsmäßig wie beschrieben und halten Sie den Fliesenschneider gut fest, um einen Kontrollverlust bzw. mögliche Rückstöße zu vermeiden.

GEBRAUCHSANWEISUNG:

- 41)** Halten Sie Ihre Hände und das Netzkabel vom Schneidbereich der Maschine fern, um ein Einklemmen mit dem Werkstück zu vermeiden.
- 42)** Für gerade Schnitte muss der Scheibenvorschub kontinuierlich sein, ohne Stöße und ohne den Motor zu forcieren. Eine falsche Anwendung kann das Werkstück brechen und die Trennscheibe stark beschädigen.
- 43)** Dank dem speziellen Zubehörteil zur Befestigung von Keramikfliesen lassen sich mit den Modellen DCX Xpert bei Wiederholungsschnitten exakte Parallelschnitte mit höchster Präzision ausführen (Abb. 19, 20).
- 44)** Für 45°-Schnitte (Gehrungsschnitte) gibt es ein mechanisches Verriegelungssystem, das eine präzise Positionierung des Schneidkopfes ermöglicht.
- 45)** Das fest mit dem Gestell verbundene Winkelsystem lässt sich auf einen Winkel zwischen 60° und 0° einstellen. Es ermöglicht das Abstützen der zu schneidenden Teile und die Durchführung von Wiederholungsschnitten (Abb. 21). Am Winkelsystem ist der Seitenanschlag A befestigt, der bereits werkseitig eingestellt ist und präzise Wiederholungsschnitte von 90° und 45° ermöglicht (Abb. 22).
- 46)** Elektrische Fliesenschneider verfügen über ein Sicherheitssystem gegen Motorüberhitzung.
- 47)** Sollte der Motor einmal ohne ersichtlichen Grund stehenbleiben, dann warten Sie bitte einige Minuten, da Sie ihn wahrscheinlich überlastet haben und verringern Sie für weitere Schnitte die Vorschubgeschwindigkeit.
- 48)** Für den ordnungsgemäßen Betrieb der Modelle DCX Xpert müssen diese auf einem ebenen Untergrund stehen.
- 49)** Verwenden Sie keine gesprungenen oder rissigen Diamant-Trennscheiben.
- 50)** Bremsen Sie die Trennscheiben nicht durch seitlich ausgeübten Druck.

AUSSCHALTEN:

- 51)** Um den Fliesenschneider auszuschalten, drücken Sie die rote Taste oder O (Abb. 17).
- 52)** Der Fliesenschneider dreht sich noch einige Augenblicke nach dem Ausschalten weiter; warten Sie deshalb, bis die Maschine vollständig zum Stillstand gekommen ist, bevor Sie sie aus der Schnittposition ziehen.
- 53)** Denken Sie bitte daran, dass es notwendig ist, den Fliesenschneider von der Versorgung zu trennen, wenn in verschiedenen Arbeitsbereichen geschnitten werden muss bzw. wenn Einstell- und Wartungsarbeiten durchgeführt werden müssen.

3.3 REINIGUNG UND WARTUNG

WARNUNG! Ziehen Sie den Netzstecker, bevor Sie Einstellungen, Reparaturen oder Wartungsarbeiten vornehmen.

Eine ordnungsgemäße Reinigung und Wartung der Maschine können ihre Lebensdauer verlängern.

Reinigen Sie die Maschine sofort nach Gebrauch sowie nach längeren Stillstandzeiten.

- 54)** Vor Reinigungs-, Wartungs- oder Reparaturarbeiten am Fliesenschneider, sowie vor dem Transport, muss dieser ausgeschaltet und von der Stromversorgung getrennt sein.
- 55)** Verwenden Sie zur Reinigung der Maschine keine aggressiven Reinigungsmittel.
- 56)** Die Maschine darf nicht in Wasser getaucht werden.
- 57)** Überprüfen Sie regelmäßig die Kabel der Maschine und lassen Sie sie von einem autorisierten Servicetechniker reparieren, wenn sie beschädigt sind.
- 58)** Halten Sie die Griffe trocken und sauber sowie fett- und ölfrei.
- 59)** Für eine optimale Instandhaltung der Maschine empfehlen wir, sie nach dem Gebrauch mit Wasser zu reinigen und zu trocknen, sowie sauberes

Wasser durch das Kühlsystem fließen zu lassen. Reinigen Sie insbesondere die Wasserpumpe. Die Oxidation von Metallteilen ist eine direkte Folge der Verwendung von Wasser. Eine ordnungsgemäße Wartung des Fliesenschneiders minimiert das Auftreten von Rostflecken.

- 60) Es wird empfohlen, die Führungsschienen mit einem feuchten Baumwolltuch zu reinigen. Es ist keine Schmierung erforderlich.
- 61) Die Stilllegung und Verschrottung der Maschine ist für die korrekte Sortierung und Entsorgung der Teile gemäß den Bestimmungen des jeweiligen Landes in einem Wertstoffhof vorzunehmen.

WARNUNG! Die kontinuierliche oder unsachgemäße Verwendung des Fliesenschneiders, sowie ständige Standortwechsel und Transporte können zu Fehleinstellungen an den Komponenten führen.

Für den korrekten Betrieb des Fliesenschneiders empfehlen wir, die folgenden Einstellungen zu überprüfen:

MOTOREINSTELLUNG:

Überprüfen Sie regelmäßig das Spiel des Schneidkopfes und stellen Sie ihn gegebenenfalls ein (Abb. 23, 24):

- a) Lösen Sie die Schrauben A und die Mutter B wie dargestellt.
- b) Ziehen Sie den Gewindestift C mit Hilfe eines 3-mm-Schlüssels leicht an.
- c) Überprüfen Sie das Spiel des Schneidkopfes und ziehen Sie Mutter B wieder an, um das System zu verriegeln; ziehen Sie anschließend die Schrauben A wieder fest.

EINSTELLUNG DES WINKELSYSTEMS:

- 63) Prüfen Sie die Rechtwinkligkeit des Winkelsystems zur Trennscheibe. Für eine exakte 90°-Einstellung (Abb. 25, 26):
 - a) Legen Sie ein 90° zur Trennscheibe ausgerichtetes Winkelmaß an das Winkelsystem an und benutzen Sie die angegebenen Schrauben A.
 - b) Das Winkelsystem kann um seine Achse schwenken (Schraube B).
 - c) Für eine bessere Positionierung des gesamten Winkelsystems verfügt das Modell DCX Xpert über eine Querschraube, die es ermöglicht, das komplette Winkelsystem präziser zu schwenken (drehen).
 - d) Lösen Sie die Schrauben A und drehen Sie das Winkelsystem mit der Querschraube C, bis es die 90°-Position in Bezug zur Trennscheibe erreicht hat.
 - e) Ziehen Sie das Winkelsystem wieder fest, um die Position zu arretieren.

EINSTELLUNG DER TRENNSCHEIBE (RECHTWINKLIGKEIT UND PARALLELITÄT):

RECHTWINKLIGKEIT

- 64) Um die Trennscheibe auf 90° einzustellen, entfernen Sie die Schutzabdeckung, lösen den Knopf A und die Kontermutter und legen das Winkelmaß auf den Tisch, sodass es an der Trennscheibe anliegt (Abb. 27)
 - a) Stellen Sie die Neigung der Trennscheibe durch die in der Abbildung angegebenen Schrauben ein (Abb. 28). Führen Sie diesen Vorgang auf beiden Seiten der Maschine durch, bis Ober- und Unterseite der Trennscheibe gleichzeitig das Winkelmaß berühren.
 - b) Bringen Sie die Trennscheibenabdeckung wieder an und ziehen Sie umgehend wieder die Mutter und den Drehknopf fest.

PARALLELITÄT

- 65) Um die Parallelität der Trennscheibe einzustellen, ist es notwendig, eine Ausrichtvorrichtung zu verwenden.
 - a) Positionieren Sie das Bauteil so, dass der Vorsprung der Ausrichtvorrichtung die äußerste Fläche der Trennscheibe an der Vorderseite berührt. Drehen Sie dazu die Trennscheibe, bis sie den Vorsprung berührt. Sie werden in diesem Fall ein leichtes Geräusch wahrnehmen. Markieren Sie diesen Punkt als Bezugspunkt (Abb. 29).
 - b) Bewegen Sie den Schneidkopf ohne die Position der Ausrichtvorrichtung zu ändern (Abb. 30) und drehen Sie die Trennscheibe zurück auf die Markierung. Falls die Scheibe nicht an der gleichen Stelle berührt, ist es notwendig, die Parallelität der Scheibe einzustellen.
 - c) Sie können die Position des Motors durch leichtes Drehen einstellen.
 - d) Lösen Sie die angegebenen Schrauben A und drehen Sie den Motor mit der Querschraube B. Wiederholen Sie den gleichen Vorgang und achten Sie darauf, dass die Scheibe in beiden Positionen die Ausrichtvorrichtung berührt (Abb. 31, 32).
 - e) Sobald die Trennscheibe positioniert ist, ziehen Sie die Schrauben A wieder an.

EINSTELLUNG/NIVELLIERUNG DER MASCHINE:

- 66) Das Modell DCX Xpert verfügt über einen Stellfuß zur korrekten Höheneinstellung des Gestells, damit die Maschine korrekt dem Boden steht. Für ein optimales Arbeiten muss die Maschine auf einem ebenen Untergrund stehen.
 - a) Schrauben Sie die Kontermutter A los, um den Stellfuß zu lösen (Abb. 33)
 - b) Regulieren Sie (durch Auf- oder Abschrauben der Mutter B) den Stellfuß, um eventuell vorhandenes Spiel zwischen den Beinen zu beseitigen. Ziehen Sie

die Gegenmutter A wieder an, um das System zu sichern (Abb. 34).

Sollten Sie Fragen hinsichtlich des Betriebs der Maschine oder ihrer Einstellungen haben, dann wenden Sie sich bitte an unseren Kundendienst.

AUFBEWAHRUNG

Bewahren Sie Ihr Werkzeug in ihrer Verpackung an einem kühlen und trockenen Ort auf, der vor Kälte und direkter Sonneneinstrahlung schützt. Außerbetriebnahme und Verschrottung der Maschine müssen gemäß den Vorgaben des jeweiligen Landes in einem Wertstoffhof zur ordnungsgemäßen Sortierung und Verarbeiten der Materialien erfolgen.

KUNDENDIENST

Verwenden Sie nur Originalzubehör und Ersatzteile des Herstellers. Reparaturen dürfen nur von einer anerkannten Fachwerkstatt oder dem RUBI-Kundendienst durchgeführt werden:

GERMANS BOADA SANTA OLIVA

Ronda de l'Albornar, 24-26
43710 Santa Oliva, Tarragona (Spain)
Tel: +34 977 16 90 50

Weitere Informationen und die Standorte der offiziellen Technischen Kundendienste von RUBI finden Sie auf:
<https://www.rubi.com/es/servicio-post-venta>

4. KONFORMITÄTSERKLÄRUNG

Das Unternehmen, Germans Boada S.A. Avda. Olimpiades 89-91, P.O. Box 14 -08191 Rubi (Barcelona, Spanien), erklärt in alleiniger Verantwortung, dass die Maschine:

Die nachfolgenden Normen erfüllt:

- o EN ISO 12100:2010; EN 12418:2000+A1:2009
- o EN 61029-1:2009+A11:2010; EN 60204-1:2006/AC:2010
- o EN 61000-6-4:2007+A1:2011; EN 61000-6-2:2005
- o EN 61000-3-3:2013; EN 61000-3-2:2014

Und den grundlegenden Anforderungen der folgenden Richtlinien entspricht:

- o 2006/42/EG MASCHINENRICHTLINIE/ANHANG VIII
- o 2014/35/EU NIEDERSPANNUNGSRICHTLINIE
- o 2014/30/EU EMV-RICHTLINIE

In Rubi, am 15/01/2021



Carles Gamisans Berenguer
Direktor für Forschung und Entwicklung

5. BILDER	SEITE 100
6. TECHNISCHE DATEN	SEITE 104
7. MASCHINENBAU GRUPPE	SEITE 105
8. KABEL MIT STECKER	SEITE 105
9. ZUBEHÖR	SEITE 105
10. SCHALTUNG	SEITE 106
11. VIBRATIONSPRÜFUNG	SEITE 107
12. GARANTIE	SEITE 109

Jede vollständige oder teilweise Vervielfältigung dieser Bedienungsanleitung, in jeglichem Format oder mit irgendwelchen Mitteln oder Verfahren, egal ob mechanisch, fotografisch oder elektronisch, ist ohne die vorherige Genehmigung von GERMANS BOADA S.A. verboten.

Jede dieser Aktivitäten würde eine rechtliche Haftung nach sich ziehen und könnte zu einer Strafverfolgung führen.

GERMANS BOADA, S.A. behält sich das Recht vor, technische Änderungen ohne vorherige Ankündigung vorzunehmen.

INHOUDSOPGAVE

1. GEBRUIK VAN DE MACHINE	4. VERKLARING VAN OVEREENSTEMMING
<i>ONDERDELEN / ONDERDELEN VAN DE MACHINE</i>	5. AFBEELDINGEN
2. WAARSCHUWINGEN BETREFFENDE DE VEILIGHEID	6. TECHNISCHE KENMERKEN
2.1 SYMBOLEN	7. MACHINE INSTELLEN
2.2 VOORZORGSMAATREGELEN	8. KABELS MET STEKKER
2.3 WERKGEBIED	9. ACCESSOIRES
3. GEBRUIKSIJNSTRUCTIES	10. ELECTRISCHE SCHAKELING
3.1 MONTAGE-INSTRUCTIES	11. TRILTEST
3.2 INBEDRIJFSTELLING	12. GARANTIE
3.3 SCHOONMAAK EN ONDERHOUD	

1. GEBRUIK VAN DE MACHINE

De elektrische zaagmachines van RUBI zijn professionele precisiemachines, bedoeld voor het zagen van plavuizen, keramiek en andere materialen, of het nu gaat om rechte of versteksnedes, met behulp van een geleidersysteem.

Deze zaagsnedes zijn gemaakt met watergekoelde diamantschijven.

ONDERDELEN / ONDERDELEN VAN DE MACHINE

- | | |
|----------------------------|---------------------------|
| 1) Handgreep | 8) Achterste arm |
| 2) Aan/uit-schakelaar | 9) Motorsteun |
| 3) Chassis | 10) Waterreservoir |
| 4) Voorste schijfdekking | 11) Aluminium tafel |
| 5) Achterste schijfdekking | 12) Draaibare stop |
| 6) Motorgeleider | 13) Wielen |
| 7) Voorste arm | 14) Instructiehandleiding |

2. WAARSCHUWINGEN BETREFFENDE DE VEILIGHEID

2.1 SYMBOLEN

	LEES DE HANDLEIDING
	ATTENTIE
	DRAAIRICHTING VAN DE SCHIJF
	VERBODEN GESEGMENTEERDE SCHIJVEN TE GEBRUIKEN
	GEBRUIK VEILIGHEIDSHANDSCHOENEN
	DRAAG EEN VEILIGHEIDSBRIL
	GEBRUIK OOR- EN OOGBESCHERMING
	LET OP RISICO OP ZAAGSNEDES
	CE-MARKERING
	WEEE-CONFORM

2.2 VOORZORGSMAATREGELEN

Algemene veiligheidsinstructies voor gereedschap.

ATTENTIE! Lees alle veiligheidswaarschuwingen en alle instructies. Het niet naleven van alle hieronder vermelde waarschuwingen en instructies kan een elektrische schok, brand en/of ernstig letsel tot gevolg hebben.

Bewaar alle waarschuwingen en alle instructies voor toekomstige referentie.

VEILIGHEID VAN HET WERKGEBIED

- Houd het gebied schoon en goed verlicht** . Rommelige en donkere werk werkomgeving kan tot ongevallen leiden.
- Gebruik elektrisch gereedschap niet in een explosieve omgeving , zoals in de aanwezigheid van brandbare vloeistoffen , gassen of stof atmosferen**. Elektrische gereedschappen veroorzaken vonken die het stof gassen doen ontbranden.
- Uit de buurt van kinderen houden tijdens gebruik van elektrisch gereedschap**. Afleiding, kan controle verliest veroorzaken.

ELEKTRISCHE VEILIGHEID

- De stekker van de machine moet overeenkomen met het land waar deze geschikt voor is. De stekker mag op geen enkele manier gemodificeerd worden. Heeft u geen verloopstekkers gebruiken met geaarde elektrische gereedschappen**. Deugdelijke stekkers zijn een geschikte bases zal het risico op elektrische schokken te beperken .
- Vermijd lichamelijk contact met geaarde oppervlakken zoals leidingen , radiatoren , fornuizen en koelkasten**. Er bestaat een verhoogd risico op een elektrische schok wanneer uw lichaam geaard is.
- Geen elektrisch gereedschap aan regen of natte omstandigheden blootstellen**. Het water geeft een verhoogt risico op een elektrische schok.
- Geen misbruik het snoer / kabel . Gebruik het snoer / kabel nooit voor het dragen , tillen of de stekker uit het elektrische gereedschap trekken. Houd snoeren / kabels uit de buurt van hitte, olie , scherpe randen of bewegende onderdelen** . Beschadigde of in de war geraakte kabels vergroten het risico van een elektrische schok.
- Bij gebruik van elektrisch gereedschap buiten, gebruik dan een verlengsnoer dat geschikt is voor gebruik buitenshuis**. Of het gebruikte verlengsnoer geschikt is voor gebruik buitenshuis het vermindert het risico op een elektrische schok.
- Als het gebruik van een gereedschap in een vochtige omgeving onvermijdelijk is, gebruik dan een beschermde aardlekschakelaar (RCD)**. Gebruik van een RCD vermindert het risico op een elektrische schok.

PERSOONLIJKE VEILIGHEID

- Draag altijd oogbescherming en gebruik de juiste veiligheidsuitrusting zoals een stofmasker, slipvaste veiligheidschoenen, helm of gehoorbescherming om persoonlijk letsel risico te verminderen**.
- Vorkom per ongeluk inschakelen**. Zorg ervoor dat de schakelaar in een "open " stand voordat u verbinding met het netwerk en / of accu maakt.
- Dragen van het elektrische gereedschap uw vinger aan de schakelaar of het aansluiten van elektrisch gereedschap dat de schakelaar op " gesloten" positie kan ongelukken veroorzaken**.
- Verwijder instelgereedschappen of sleutel voordat u de machine aanzet**. Een sleutelhanger in een draaiend deel van een elektrisch gereedschap kan leiden tot persoonlijk letsel.
- Houdt het gereedschap stevig vast en goed in balans**. Dit maakt een betere controle over het elektrisch gereedschap in onverwachte situaties.
- Draag geen losse kleding , grote voorwerpen of sieraden die wordt gegrepen door bewegende delen. Houd je haar en handschoenen uit de buurt van bewegende delen**. Loszittende kleding , sieraden en lange haren kunnen verstrikt raken in bewegende delen.
- Indien voorzieningen voor het aansluiten van media extractie en stofafzuiging, ervoor zorgen dat deze zijn aangesloten en juist worden gebruikt**. Het gebruik van deze apparaten kunnen gevaar door stof.

GEBRUIK EN ONDERHOUD VAN ELEKTRISCH GEREEDSCHAP

- Forceer het elektrisch gereedschap niet. Gebruik het juiste gereedschap voor uw toepassing**. Het juiste elektrische gereedschap zal het werk beter en veiliger doen gebruik het gereedschap waarvoor het is bedoeld.
- Gebruik geen elektrisch gereedschap waarvan de schakelaar niet functioneert tot "aan" en "uit"**. Elektrisch gereedschap dat niet kan worden gecontroleerd door de schakelaar is gevaarlijk en moet worden gerepareerd.
- Haal de stekker uit het stopcontact en / of de batterij voordat u toebehoren wisselt of het gereedschap weglegt**. Dergelijke preventieve veiligheidsmaatregelen verminderen het risico dat het gereedschap per ongeluk aangaat.
- Berg elektrisch gereedschap buiten het bereik van kinderen op en laat het fuctioneren over aan mensen die bekend zijn met de instructies**. Elektrische gereedschappen zijn gevaarlijk in de handen van onervaren gebruikers.
- Houd gereedschap schoon**. De Goed onderhouden gereedschappen werken prettiger en zijn gemakkelijker te bedienen.
- Gebruik elektrisch gereedschap, accessoires en tooltips, etc.. in overeenstemming met deze instructies**. Het gebruik van elektrische gereedschappen door onbevoegde kan leiden tot een gevaarlijke situaties.

TECHNISCHE ONDERSTEUNING

- Dit elektrisch gereedschap voldoet aan de gestelde eisen**. Reparaties mogen alleen door een gekwalificeerde professional uitgevoerd worden, met originele onderdelen , anders is er een significant risico voor de gebruiker.
- Aanvullende veiligheidswaarschuwingen verstrekt door de fabrikant**
- 1) WAARSCHUWING!** Gebruik de machine niet voor andere doeleinden dan waarvoor die is ontworpen.
 - Het is van essentieel belang om te zorgen voor geschikte kunstverlichting op de werkplek wanneer er onvoldoende daglicht is.
 - Aanbevolen werktemperatuur tussen 0 en 40 °C en tussen 0,8 en 1,1 bar (maximale vochtigheid 95%).
 - Doe voor het begin van de werkzaamheden beschermende handschoenen,

gehoorbescherming en een veiligheidsbril aan/op.

- 5) Controleer bij het uitpakken van de machine en ook na elk gebruik of er geen deuken of vervormingen zijn, noch defecte onderdelen of kabels. Gebruik in dit geval de zaagmachine niet en neem onmiddellijk contact op met de fabrikant.
- 6) Houd altijd de handen uit de buurt van het zaaggebied en de schijf. Houd de ongebruikte hand op een extra handvat. Als beide handen de zaagmachine vasthouden, kunnen ze niet door de schijf worden gesneden.
- 7) Plaats uw hand niet onder het werkstuk dat u wilt zagen.
- 8) Gebruik altijd schijven met een binnendiameter die overeenkomt met de as van de machine. Een grotere binnendiameter zou ervoor kunnen zorgen dat de zaagmachine excentrisch werkt, waardoor de controle verloren gaat.
- 9) Gebruik nooit beschadigde of ongeschikte bevestigingsplaten of -schroeven voor de schijven. Deze zijn speciaal voor deze zaagmachine ontworpen om u tijdens het zagen een betere werking en veiligheid te bieden.
- 10) Houd de zaagmachine stevig vast en zorg voor een positie van lichaam en armen die zodanig is dat u de REACTIE-krachten kunt weerstaan. REACTIE-krachten kunnen door de operator worden beheerst, mits de juiste voorzorgsmaatregelen worden getroffen.
- 11) Gebruik geen schijven die zijn beschadigd of deukjes vertonen.
- 12) Gebruik alleen de aanbevolen schijven, die geschikt zijn voor een toerental gelijk aan of groter dan het maximum van de machine en met het juiste asgat.
- 13) Plaats de plaatjes van de zaagschijf op de juiste manier en draai de schroef vast voordat u de machine start.
- 14) Controleer de binnenoppervlakken van de schijfverankeringsplaten, evenals de zijkanten van de schijf, om elk probleem te voorkomen.
- 15) Controleer of de schijf voorafgaand aan de werkzaamheden geen scheuren of andere beschadigingen vertoont. Vervang beschadigde schijven onmiddellijk. Voer vóór het gebruik een nullasttest uit gedurende minimaal 30 seconden.
- 16) Zet de machine nooit aan als de schijf contact maakt met het te zagen werkstuk.
- 17) Laat de motor zijn maximale snelheid bereiken voordat u gaat zagen.
- 18) Belangrijk: wanneer u klaar bent met zagen, laat u de schakelaar los en wacht u totdat de schijf volledig is gestopt voordat u de zaagmachine loslaat.
- 19) Gebruik de machine niet in zones met brandbare vaste stoffen, vloeistoffen of gassen. De door de borstels gegenereerde vonken kunnen brand of een explosie veroorzaken.
- 20) Deze machine is ontworpen voor bepaalde toepassingen. De fabrikant beveelt ten eerste aan dat ze niet wordt aangepast en/of gebruikt voor andere toepassingen dan waarvoor ze is ontworpen. Als u twijfelt over het gebruik van de machine, gebruik ze dan niet tot u de fabrikant hebt geraadpleegd en die u heeft geadviseerd.
- 21) Houd het netsnoer uit de buurt van het zaaggedeelte van de machine. Houd de kabel altijd achter u en uit de buurt van de machine.
- 22) Schakel het apparaat onmiddellijk uit als u ongebruikelijke trillingen of een ander abnormaal functioneren van het apparaat opmerkt. Controleer de machine om de oorzaak te achterhalen.
- 23) Gebruik alleen de diamantschijven die door de fabrikant zijn aanbevolen.
- 24) Besteed aandacht aan de afmetingen van de schijven. Het centrale gat van de schijf moet zonder speling op de as passen. Als dit niet het geval is, moet een sluitring (meegeleverd met de schijf) worden geplaatst om een goede pasvorm te garanderen.
- 25) Het stof dat wordt geproduceerd bij het werken met dit gereedschap kan schadelijk zijn voor de gezondheid. Gebruik een absorptiesysteem en draag een geschikt stofmasker. Aan het einde van de zaagbewerking verwijdert u het afgezette stof met een stofzuiger.

2.3 WERKGEBIED

Werkpositie

- A. Werkgebied bedoeld voor plavuizen **van meer dan 60 cm**.
- B. Werkgebied bedoeld voor plavuizen **tot 60 cm**.

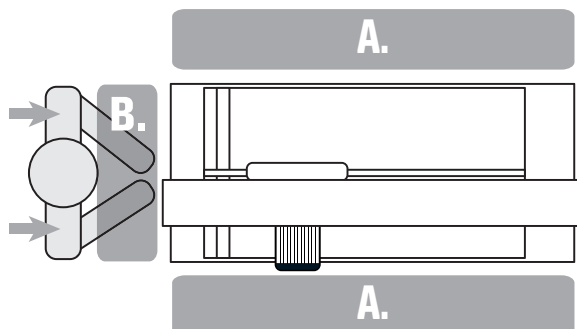

3. GEBRUIKSIINSTRUCTIES

3.1 MONTAGE-INSTRUCTIES

MONTAGE

Controleer bij het uitpakken van de machine zorgvuldig of er geen beschadigde of defecte onderdelen zijn. Als u een beschadigd of defect onderdeel aantreft, vervang het dan door een origineel reserveonderdeel van de fabrikant en neem contact op met de RUBI-klantenservice.

Hoewel de machine door haar wielen kan worden vervoerd door één persoon, wordt aanbevolen om dit met twee personen te doen.

DCX-machines worden verpakt geleverd met de steunvoeten correct geïnstalleerd voor de transportpositie en met de wielen gemonteerd.

VOORDAT U DE MACHINE IN GEBRUIK NEEMT:

- 1) Montage en opstelling van de machine (fig. 1, 2).
- 2) Nadat het geheel is omhoog gebracht, is het noodzakelijk om de veiligheidspositie van de poten te fixeren. Om dit te doen, tilt u het aangegeven hendeltje omhoog en draait u de staaf in de richting van de binnenzijde van de haak (fig. 3). Na de correcte positionering drukt u het hendeltje vast om de positie te vergrendelen en te fixeren. (figuur 4). Controleer of het systeem stevig in elkaar is gezet. *Merk op dat de stang kan worden aangepast om de speling tussen deze en de haak aan te passen en te elimineren.
- 3) Aanbevolen wordt om de machine op vlakke en rechte oppervlakken te gebruiken, waarbij moet worden gecontroleerd of de machine goed op de grond staat voordat u met het werk begint; op deze manier kunt u in veilige omstandigheden werken. DCX-machines hebben een stelvoet om deze taak te vergemakkelijken (fig. 5, 6).
- 4) De verplaatsbare kop van de machine is vastgemaakt aan de geleider om mogelijke verplaatsingen tijdens transport te voorkomen. Draai knop B los om de positie vrij te geven (fig. 7).

SCHIJF PLAATSEN EN VERVANGEN:

- 5) Om de schijf te installeren of te vervangen, moet de voorste beschermkap worden verwijderd. De motoras zal zichtbaar worden (fig. 8).
- 6) Monteer de schijf tussen de platen in de draairichting die op de machine staat aangegeven.
- 7) Draai de borgmoer stevig tegen de klok in vast (fig. 9). De sleutels om deze bewerking uit te voeren, worden meegeleverd.

WATERTOEVORSYSTEEM:

- 8) De DCX-machine heeft een externe watertank die in het onderste gedeelte moet worden geplaatst zoals staat aangegeven in de afbeelding (fig. 10).
- 9) Het is essentieel om de tank met water te vullen totdat de waterpomp volledig is ondergedompeld. De maximale capaciteit die op de tank staat aangegeven, mag niet worden overschreden.
- 10) Het is belangrijk om het water regelmatig te verversen, omdat het gebruik van de machine met schoon water de levensduur van de schijf verlengt en de prestaties verbetert.

REGELING VAN HET KOELPUNT:

- 11) De DCX-machine beschikt over het C3 Python-koelsysteem, waarmee het koelmondstuk kan worden geregeld om het richtpunt op de schijf aan te passen (fig. 11).
- 12) De positie van de canule moet worden aangepast aan de dikte van het te zagen keramische onderdeel. Deze kan roteren ten opzichte van de schijf.

De optimale positie van het mondstuk staat aangegeven in de afbeelding (fig. 12), om een minimale ruimte tussen het keramische gedeelte en het mondstuk te garanderen, zodat het er niet tegen aan schuurt.

DE ZAAGHOEK EN -DIEPTE AANPASSEN:

- 13) Het mechanisme voor de versteksneede maakt aanpassing van de hoek van de zaagmachine mogelijk van 0 tot 45°.
- 14) Voor 45°-smeden (versteksmeden) is er een mechanisch vergrendelingssysteem, waardoor het mogelijk is om de kop met grote precisie te positioneren.
- 15) Draai de zaagkop in de gewenste zaaghoek (fig. 13). Nadat de zaaghoek is bepaald, vergrendelt u het systeem opnieuw om de zaagpositie vast te zetten. **OPMERKING:** Voor recht zagen, draait u de zaagkop naar de 0°-positie, zodat de schijf loodrecht op het te zagen werkstuk staat.
- 16) De zaagkop heeft een afkortfunctie; waarmee de hoogte van de slijpschijf kan worden aangepast. De terugtrekkende beweging wordt uitgevoerd door middel van een set veren die op hun beurt het gewicht van de motor compenseren, waardoor de ergonomie van de gebruiker wordt verbeterd (fig. 14).
- 17) Om de gewenste zaagdiepte te vergrendelen, drukt u op hendel A zoals staat weergegeven in de afbeelding (fig. 15).

CONTROLES VOORAF:

- 18) Controleer voordat u de machine gebruikt of er versleten, beschadigde of defecte onderdelen zijn; als er een dergelijk onderdeel wordt aangetroffen, moet dit onmiddellijk worden gerepareerd of vervangen.
- 19) De machine waterpas zetten.
- 20) Controleer of de stops van de machine loodrecht op de schijf staan. Deze zijn in de fabriek ingesteld (fig. 16).
- 21) Controleer of de spanning en frequentie van het stroomnet overeenkomen met hetgeen staat aangegeven op het typeplaatje van de machine.
- 22) Het stopcontact moet een aardverbinding hebben en bescherming bieden tegen lekstroom (differentieel). Controleer bij gebruik van een verlengkabel of de kabeldiameter niet minder is dan 2,5 mm².
- 23) De beschermkap van de schijf beschermt de gebruiker tegen mogelijk letsel tijdens het zagen. Op die manier wordt op het moment van zagen de kap aangepast aan de dikte van het te zagen onderdeel.
- 24) 230V-machines kunnen ook op 210V/240V worden aangesloten. 110V-machines kunnen op 100V/120V worden aangesloten.
- 25) Berg het netsnoer tijdens transport op door het op te winden. Verplaats de machine nooit door aan het snoer te trekken.
- 26) Als de schijf verkeerd is gemonteerd en in tegenovergestelde richting werkt, stopt u de machine en monteert u de schijf in de correcte positie.
- 27) Gebruik alleen de schijfdiameters die in deze handleiding worden aangegeven.

3.2 INBEDRIJFSTELLING

JUISTE POSITIE VAN DE HANDEN:

RECHTE ZAAGSNEDE

- 28) Voor het realiseren van rechte sneden gaat u achter de achterkant van de machine staan. Plaats uw hand op de hoofdgreep en schuif de zaagmachine door de geleider. Voor meer gemak plaatst u de andere hand op het onderstel van de machine. Op deze manier wordt een betere balans en glijbeweging van de zaagmachine bereikt.

VERSTEKSNEDEN

- 29) Voor het realiseren van rechte sneden gaat u achter de achterkant van de machine staan. Plaats uw linkerhand op de hoofdgreep en schuif de zaagmachine door de geleider. Plaats voor het gemak uw andere hand op het onderstel van de machine of houd daarmee het keramische onderdeel vast. Op deze manier wordt een beter glijden van de zaagmachine en een grotere precisie bereikt.

VOORAFGAANDE OVERWEGINGEN:

- 30) Lees deze instructies voor gebruik van dit product aandachtig door en bewaar ze.
- 31) DCX Xpert-machines hebben een vaste werktafel om het keramische onderdeel op de plaatsen. Dit systeem maakt het mogelijk om met grote precisie en comfort alle soorten keramische stukken te bewerken.
- 32) Het glijden gebeurt door middel van ingevette en afgedichte kogellagers.
- 33) De verandering van positie van recht zagen naar verstek of vice versa, evenals de aanpassing van de aanslagen voor herhaalsnedes, moeten worden uitgevoerd met uitgeschakelde motor om mogelijke ongevallen te voorkomen.
- 34) Als de machine buitenshuis wordt gebruikt, gebruik dan alleen verlengsnoeren die bedoeld zijn voor gebruik buiten. Merk op dat het verlengsnoer volledig moet worden afgerold voor maximaal vermogen.
- 35) Voordat u de machine opnieuw gaat gebruiken, moet ze zorgvuldig worden gecontroleerd om te verifiëren dat ze naar behoren kan functioneren en geschikt is voor de functie waarvoor ze is bedoeld. Een beschermkap of ander onderdeel dat beschadigd is, moet op juiste wijze worden gerepareerd of vervangen door een geautoriseerde technische dienst, tenzij anders staat aangegeven in deze handleiding.
- 36) Het is van essentieel belang om te zorgen voor geschikte kunstverlichting op de werkplek wanneer er onvoldoende daglicht is.

AANSLUITING:

- 37) Verwijder de stelsleutels en gereedschappen voordat u de machine start.
- 38) Zorg ervoor dat de schakelaar in de "OFF"-stand staat wanneer u de stekker in het stopcontact steekt.
- 39) Het opstarten vindt plaats door te drukken op de groene knop of I (fig. 17).
- 40) Als de machine eenmaal draait, wacht u tot de motor en de watertoevoer via de pomp weer normaal functioneren (4 of 5 seconden). Met kraan A kunt u het koelwaterdebiet van de schijf regelen. (fig. 18).

WAARSCHUWING! Om het risico op ernstig persoonlijk letsel te verminderen, dient u het werkstuk op de juiste manier te ondersteunen, zoals wordt aangegeven, en de zaagmachine stevig vast te houden om verlies van controle en mogelijke terugslag te voorkomen.

INSTRUCTIES VOOR GEBRUIK:

- 41) Houd uw handen uit de buurt van het zaaggebied en trek het netsnoer weg om te voorkomen dat het vast komt te zitten of verstrikt raakt in het te zagen werkstuk.
- 42) Om rechte sneden te kunnen maken, moet het zaagblad continu draaien, zonder onregelmatigheden en zonder de motor te forceren. Een onjuiste handeling kan het onderdeel kapot maken en de schijf ernstig beschadigen.
- 43) Met DCX Xpert-machines kunt u exacte parallelle sneden met een maximale precisie maken door middel van het bevestigingsaccessoire van keramische onderdelen voor herhaalsnedes (fig. 19, 20).
- 44) Voor het zagen onder 45° (verstek) is er een mechanisch vergrendelingssysteem, waardoor de zaagkop nauwkeurig kan worden gepositioneerd.
- 45) Aan het onderstel wordt het hoekelement gekoppeld, dat tussen 60° en 0° kan worden gedraaid. Hiermee kunnen de te zagen stukken worden ondersteund en herhaalsnedes worden uitgevoerd (fig. 21). Aan het hoekelement is de zijaanslag A bevestigd. Deze is afgesteld in de fabriek en maakt nauwkeurige herhaalsnedes van 90° en 45° mogelijk (fig. 22).
- 46) De elektrische machines hebben een veiligheidssysteem tegen oververhitting van de motor.
- 47) Als de motor zonder aanwijsbare reden afslaat, moet u een paar minuten wachten, aangezien ze hoogstwaarschijnlijk overbelast is; u moet hierna de snelheid van de zaagprocedure minderen.
- 48) Voor een goede werking van de DCX Xpert-machines dient u op vlakke vloeren te werken.
- 49) Gebruik geen beschadigde of gebarsten diamantslijpschijven.
- 50) Rem de schijven niet door zijwaartse druk.

UITSCHAKELLEN:

- 51) Om de machine uit te schakelen, drukt u op de rode knop of op 0 (fig. 17).
- 52) De zaagmachine blijft enkele ogenblikken draaien nadat ze is uitgeschakeld; wacht totdat de machine volledig is gestopt voordat u ze uit de zaagpositie verwijdert.
- 53) Vergeet niet dat het nodig is om de zaagmachine los te koppelen van de installatie bij het verplaatsen tussen verschillende werkgebieden, instelwerkzaamheden en onderhoud.

3.3 SCHOONMAAK EN ONDERHOUD

WAARSCHUWING! Koppel de stekker los voordat u aanpassingen, reparaties of onderhoud uitvoert.

Het reinigen en correct onderhouden van de machine kan de levensduur verlengen.

Reinig de machine onmiddellijk na gebruik en tijdens lange perioden van inactiviteit.

- 54) Voor de uitvoering van reinigings-, onderhouds- of reparatiewerkzaamheden, en bovendien voorafgaand aan transport, moet de machine worden losgekoppeld en de stekker uit het stopcontact worden gehaald.
- 55) Gebruik geen agressieve reinigingsproducten voor het schoonmaken van de machine.
- 56) De machine mag niet worden ondergedompeld in water.
- 57) Controleer de kabels van de machine regelmatig en laat beschadigde kabels herstellen door de geautoriseerde technische service.
- 58) Houd de handgrepen droog en schoon, vrij van vet en olie.
- 59) Voor een betere conservering van de machine is het raadzaam om ze na gebruik te reinigen met water en daarna droog te maken, en om schoon water door het koelsysteem te laten circuleren. Maak vooral de waterpomp schoon. De oxidatie van de metalen onderdelen is een direct gevolg van het gebruik van water. Goed onderhoud van de zaagmachine zal het ontstaan van roestplekken tot een minimum beperken.
- 60) Het wordt aanbevolen om de loopvlakken van de geleiding schoon te maken met een katoenen doek bevochtigd met water. Er is geen enkele smering nodig.
- 61) De ontmanteling en demontage van de machine moeten worden uitgevoerd volgens de instructies van elk land, bij een speciaal verzamelpunt voor de juiste scheiding en behandeling van de materialen.

WAARSCHUWING! Door langdurig of oneigenlijk gebruik, voortdurende veranderingen van locatie en transport van de zaagmachine kunnen de verschillende componenten ervan hun correcte instelling verliezen.

Voor een juiste werking van de zaagmachine is het raadzaam om de volgende instelpunten te controleren:

INSTELLEN VAN DE MOTOR:

Controleer regelmatig de speling van de zaagunit en stel deze indien nodig bij (fig. 23, 24):

- a) Draai de aangegeven schroeven A en moer B los.
- b) Draai bevestigingsmechanisme C voorzichtig vast met behulp van een sleutel van 3 mm.
- c) Controleer de speling van de zaagunit en draai moer B weer vast om het systeem te vergrendelen; draai vervolgens de schroeven A aan.

INSTELLING VAN HOEKELEMENT:

- 63)** Controleer de haaksheid van het hoekelement ten opzichte van de schijf. Exact instellen op 90° (fig. 25, 26):
- Plaats een driehoek uitgelijnd ten opzichte van de schijf onder een hoek van 90° ondersteund op het hoekelement en draai aan de aangegeven schroeven A.
 - Het hoekelement kan worden gedraaid om de as (schroef B).
 - Voor een betere positionering van het gehele element heeft de DCX Xpert-machine een dwarschroef waarmee het gehele element met grotere precisie kan worden gedraaid.
 - Draai de schroeven A los en draai het hoekelement met behulp van de dwarschroef C in een positie van 90° ten opzichte van de schijf.
 - Draai het geheel weer vast om de positie te vergrendelen.

INSTELLEN VAN DE SCHIJF (HAAKSHEID EN EVENWIJDIGHEID):**HAAKSHEID**

- 64)** Om de schijf in een hoek van 90° te brengen, verwijdert u de beschermende afdekking van de schijf, maakt u knop A en de borgmoer los en plaatst u de driehoek op de tafel tegen de schijf (fig. 27)
- Pas de hellingshoek van de schijf aan met behulp van de schroeven die in de afbeelding worden aangegeven (fig. 28). Voer deze handeling uit aan beide zijden van de machine, totdat de boven- en onderkant van de schijf tegelijkertijd de driehoek raken.
 - Plaats opnieuw de beschermkap van de schijf. Draai vervolgens de moer en de knop vast.

EVENWIJDIGHEID

- 65)** Om de evenwijdigheid van de schijf aan te passen, is het nodig om een hoger gelegen punt als referentie te gebruiken.
- Plaats het onderdeel dusdanig dat het omhoog stekende gedeelte het buitenste vlak van de schijf aan de voorkant raakt. Om dit te doen, draait u de schijf totdat deze contact maakt; u zult een licht geluid horen wanneer de schijf in contact komt met het uitstekende deel. Markeer dat punt ter referentie (fig. 29).
 - Verplaats de zaagunit, zonder de positie van het omhoog stekende punt te veranderen (fig. 30) en draai de schijf opnieuw naar de aangegeven markering. Als de schijf niet op hetzelfde punt contact maakt, moet de evenwijdigheid van de schijf worden aangepast.
 - U kunt de positie van de motor aanpassen door deze iets te draaien.
 - Draai de aangegeven schroeven A los en draai de motor met behulp van de dwarschroef B. Herhaal dezelfde procedure en zorg ervoor dat in beide posities de schijf contact maakt met het in de hoogte gelegen punt (fig. 31, 32).
 - Zodra de schijf in positie is gebracht, draait u de schroeven A weer vast.

AFSTELLEN/WATERPAS ZETTEN VAN DE MACHINE:

- 66)** De DCX Xpert-machine heeft een stelvoet om de positie van het onderstel aan te passen; gebruik die om de machine te verstellen en stevig op de vloer te zetten. Voor goede bewerkingsresultaten dient u op een vlakke vloer te werken.
- Draai de borgmoer A los om de stelvoet los te maken (fig. 33)
 - Stel de stelvoet af (door moer B rechts- of linksom te draaien) om de speling in de poten te elimineren. Draai borgmoer A weer aan om het systeem vast te zetten (fig. 34).
- Neem bij twijfel over de werking van de machine of over de afstelling ervan contact op met onze klantenservice.

OPSLAG

Bewaar uw gereedschap in de verpakking op een koele, droge plaats beschermd tegen kou en direct zonlicht.

De ontmanteling en demontage van de machine moeten worden uitgevoerd volgens de instructies van elk land, op een speciaal verzamelpunt voor de juiste scheiding en behandeling van de materialen.

AFTER-SALES SERVICE

Gebruik alleen originele accessoires en reserveonderdelen die door de fabrikant zijn geleverd. Reparaties mogen alleen worden uitgevoerd door een erkende werkplaats of door de technische dienst van RUBI:

GERMANS BOADA SANTA OLIVA

Ronda de l'Albornar, 24-26
43710 Santa Oliva, Tarragona (Spain)
Tel: +34 977 16 90 50

Voor meer informatie en voor de locatie van de officiële technische dienst van RUBI, gaat u naar:
<https://www.rubi.com/es/servicio-post-venta>

4. VERKLARING VAN OVEREENSTEMMING

Het bedrijf Germans Boada S.A. Avda. Olímpíades 89-91, P.O. Box 14 -08191 Rubi (Barcelona, Spanje) verklaart onder eigen verantwoordelijkheid dat de machine:

Voldoet aan de volgende normen:

- o EN ISO 12100:2010; EN 12418:2000+A1:2009
- o EN 61029-1:2009+A11:2010; EN 60204-1:2006/AC:2010
- o EN 61000-6-4:2007+A1:2011; EN 61000-6-2:2005
- o EN 61000-3-3:2013; EN 61000-3-2:2014

En dat deze in overeenstemming is met de essentiële eisen van de richtlijnen:

- o 2006/42/EG MACHINERICHTLIJN/BIJLAGE VIII
- o 2014/35/EU LAAGSPANNINGSRICHTLIJN
- o 2014/30/EU RICHTLIJN ELEKTROMAGNETISCHE COMPATIBILITEIT

Te Rubi, 15/01/2021



Carles Gamisans Berenguer
Directeur O+O

5. AFBEELDINGEN	PAG. 100
6. TECHNISCHE KENMERKEN	PAG. 104
7. MACHINE INSTELLEN	PAG. 105
8. KABELS MET STEKKER	PAG. 105
9. ACCESSOIRES	PAG. 105
10. ELECTRISCHE SCHAKELING	PAG. 106
11. TRILTEST	PAG. 107
12. GARANTIE	PAG. 109

Zonder voorafgaande toestemming van GERMANS BOADA S.A. is volledige of gedeeltelijke reproductie van de handleiding verboden, ongeacht het formaat of de gebruikte wijze of procedure, hetzij mechanisch, fotografisch of elektronisch.

Elk van deze activiteiten zal juridische implicaties met zich meebrengen en zou kunnen leiden tot strafrechtelijke vervolging.

GERMANS BOADA, S.A. behoudt zich het recht voor om technische wijzigingen aan te brengen zonder voorafgaande kennisgeving.

INDHOLD

1. BRUG AF MASKINEN	4. OVERENSSTEMMELSESERKLÆRING
<i>KOMPONENTER / MASKINENS ELEMENTER</i>	5. BILLEDER
2. SIKKERHEDSADVARSLER	6. TEKNISKE EGENSKABER
2.1 SYMBOLER	7. SAMLEDE (SÆT) MASKINEN
2.2 FORHOLDSREGLER	8. KABEL TIL
2.3 ARBEJDSOMRÅDE	9. TILBEHØR
3. BETJENINGSVEJLEDNING	10. ELEKTRISK KREDSLØB
3.1 VEJLEDNING I SAMLING	11. VIBRATION TEST
3.2 START AF MASKINEN	12. GARANTI
3.3 RENGØRING OG VEDLIGEHOLDELSE	

1. BRUG AF MASKINEN

El-skærere fra RUBI er professionelle præcisionsmaskiner, der er beregnet til at skære fliser, keramik og andet materiale, enten lige skæring eller smigskæring, ved hjælp af et styrelsesystem.

Disse snit udføres med vandafkølede diamantslibere.

KOMPONENTER / MASKINENS ELEMENTER

- | | |
|-----------------------------|------------------------|
| 1) Håndtag | 8) Bageste arm |
| 2) Tænd-/slukknop | 9) Motorbeslag |
| 3) Chassis | 10) Vandtank |
| 4) Sliberens frontdæksel | 11) Aluminiumsbord |
| 5) Sliberens bageste dæksel | 12) Roterende stop |
| 6) Motorstyr | 13) Hjul |
| 7) Forreste arm | 14) Instruktionsmanual |

2. SIKKERHEDSADVARSLER

2.1 SYMBOLER

	LÆS BRUGSANVISNINGEN
	FORSIGTIG
	KLINGENS ROTATIONSRETNING
	FORBUDT AT BRUGE SEGMENTEREDE DISKE
	BRUG BESKYTTESHANDSKER
	ANVEND SIKKERHEDSBRILLER
	BRUG HØREVÆRN OG ØJNE BESKYTTELSE
	VÆR OPMÆRKSOM PÅ SEGMENTER FRA FLISERNE
	CE-MÆRKE
	OVERHOLDER WEEE

2.2 FORHOLDSREGLER

Generelle sikkerhedsadvarsler for værktøjer

ADVARSEL! Læs alle sikkerhedsadvarslerne og alle instruktionerne. Manglende overholdelse af alle de advarsler og instruktioner, der er angivet nedenfor, kan medføre elektrisk stød, brand og/eller alvorlig skade. Gem alle advarsler og instruktioner til fremtidig reference.

SIKKERHED I ARBEJDSOMRÅDET

- a. Hold arbejdsområdet rent og godt oplyst. Mørke områder og manglende orden fører til ulykker.
- b. Håndter ikke el-værktøjer i eksplosive atmosfærer, f.eks. i nærvær af brændbare væsker, gasser eller støv. El-værktøjer genererer gnister, der kan antænde støv og dampe.
- c. Hold børn og tilskuere på afstand under håndtering af et el-værktøj. Distractioner kan resultere i tab af kontrol.

ELEKTRISK SIKKERHED

- a. Stikket på el-værktøjet skal passe til soklen i stikkontakten. Stikket må aldrig modificeres på nogen måde. Brug ikke stikadaptere med jordede el-værktøjer. Umodificerede stik og matchende stikkontakter reducerer risikoen for elektrisk stød.
- b. Undgå kropskontakt med jordede overflader som rør, radiatorer, elektriske kogeplader og køleskabe. Der er øget risiko for elektrisk stød, hvis kroppen forbindes til jord.
- c. Udsæt ikke el-værktøjer for regn eller fugt. Alt vand, som kommer ind i værktøjet, øger risikoen for elektrisk stød.
- d. Håndter lysnetledningen med forsigtighed. Brug ikke lysnetledningen til at bære eller løfte el-værktøjet eller trække stikket ud. Hold lysnetledningen væk fra varme, olie, skarpe kanter og bevægelige dele. Beskadigede eller snoede lysnetledninger øger risikoen for elektrisk stød.
- e. Ved brug af et el-værktøj udendørs skal der bruges forlængerledninger til udendørs brug, reducerer risikoen for elektrisk stød.
- f. Hvis det er uundgåeligt at bruge værktøjet i et fugtigt område, skal der bruges en strømforsyning, der er beskyttet med en fejlstrømsafbryder (RCD). Brugen af en fejlstrømsafbryder reducerer risikoen for elektrisk stød.

PERSONLIG SIKKERHED

- a. Udvis årvågenhed, vær opmærksom på, hvad du laver, og brug sund fornuft, når du håndterer et el-værktøj. Brug ikke el-værktøjer, når du er træt eller løfte el-værktøjet eller trække stikket ud. Et øjeblikks distraktion under håndtering af el-værktøjer kan medføre alvorlig personskade.
- b. Brug personlig værnemidler. Brug altid øjenbeskyttelse. Brugen af sikkerhedsudstyr, der er egnet til forholdene, såsom støvmaske, skridsikkert fodtøj, hjelm eller høreværn reducerer personskade.
- c. Undgå utilsigtet opstart. Sørg for, at kontakten er i "åben" stilling, før du sætter maskinen i stikkontakten og/eller tilslutter batteriet, og før du løfter eller bærer værktøjet. Det at holde fingeren på tænd-/slukknappen, mens du bærer el-værktøjet, eller sætte det i stikkontakten, mens tænd-/slukknappen er i positionen "til", kan føre til ulykker.
- d. Fjern eventuelle spændenøgler eller justeringsværktøjer, før el-værktøjet aktiveres. En spændenøgle eller et værktøj, der er tilsluttet en roterende del af et el-værktøj, kan medføre personskade.
- e. Undgå at strække dig overdrevet. Hold fødderne sikkert på gulvet, og bevar altid ligevægten. Dette giver bedre kontrol over el-værktøjet i uventede situationer.
- f. Brug egnet beklædning. Brug ikke løstsiddende tøj eller smykker. Hold hår, tøj og handsker væk fra bevægelige dele. Løstsiddende tøj, smykker og langt hår kan blive fanget i bevægelige dele.
- g. Hvis der er adgang til udstyr til tilslutning af suge- og støvopsamlingsudstyr, skal det sikres, at disse tilsluttes og anvendes korrekt. Brug af sådant udstyr kan reducere støvrelaterede risici.

BRUG OG PLEJE AF EL-VÆRKTØJER

- a. Brug ikke kraft på elektrisk værktøj. Brug el-værktøjer korrekt til deres korrekte anvendelse. Det rette elektriske værktøj fungerer bedre og sikrere, når det anvendes ved den hastighed, som det er beregnet til.
- b. Brug ikke el-værktøjer, hvis kontakten ikke kan drejes til "til" og "fra". El-værktøjer, som ikke kan styres med tænd-/slukknappen, er farlige og skal repareres.
- c. Tag stikket ud af strømforsyningen og/eller afmonter batteriet, inden der foretages justeringer, inden udskiftning af tilbehør eller opbevaring af værktøjerne. Disse forebyggende sikkerhedsforanstaltninger mindsker risikoen for ved et uheld at starte værktøjet.
- d. Opbevar el-værktøjer, der ikke er i brug, utilgængeligt for børn, og lad ikke personer, der ikke er bekendt med værktøjerne eller med disse instruktioner, håndtere el-værktøjet. El-værktøjer er farlige i hænderne på brugere, der ikke er oplærte.
- e. Hold skæreværktøjer skarpe og rene. Skæreværktøjer, der er korrekt vedligeholdt, med skarpe skær, er mindre tilbøjelige til at sætte sig fast og er lettere at styre.
- f. Brug el-værktøj, tilbehør, værktøjsbits osv. i henhold til disse instruktioner og under hensyntagen til arbejdsvilkårene og det arbejde, der skal udføres. Brug af el-værktøjer til andre formål end dem, de er beregnet til, kan resultere i farlige situationer.

TEKNISK SERVICE

- a. Få dit el-værktøj efterset af et kvalificeret serviceværksted og udelukkende med reservedele, der er identiske med de originale dele. Dette sikrer, at el-værktøjets sikkerhed bliver opretholdt.
- Yderligere sikkerhedsadvarsler fra producenten
- 1) **ADVARSEL!** Brug ikke maskinen til andre formål end dem, som den er beregnet til.

- 2) Passende kunstig belysning er påkrævet i arbejdsområder, hvor det naturlige lys er utilstrækkeligt.
- 3) Anbefalet driftstemperatur mellem 0 og 40 °C og mellem 0,8 og 1,1 bar (maksimal luftfugtighed 95 %).
- 4) Brug beskyttelseshandsker, høreværn og beskyttelsesbriller, inden arbejdet påbegyndes.
- 5) Ved udpakning af maskinen og efter hver brug skal det kontrolleres, om den har skader eller deformationer, og om der er dele eller ledninger, som er i stykker. Hvis noget af dette er tilfældet, må el-værktøjet ikke bruges, og producenten skal straks kontaktes.
- 6) Hold til enhver tid hænderne væk fra skæreamrådet og klingens. Hold hånden, der ikke bruges, på det sekundære håndtag. Dine hænder kan ikke skæres af klingens, hvis de begge holder saven.
- 7) Placer ikke hånden under det stykke, der skæres.
- 8) Brug altid klinger med indvendige diametre, der svarer til maskinens aksel. En større indvendig diameter vil medføre, at saven roterer excentrisk, hvilket fører til tab af kontrol.
- 9) Brug aldrig skiver eller spændeskruer fra beskadigede eller forkerte klinger. Disse dele er designet specielt til denne sav for at give bedre funktion og sikkerhed under drift.
- 10) Hold godt fast på saven, og placer krop og arme på en sådan måde, at du kan modstå kræfterne i tilfælde af REKYL. Kræfterne i forbindelse med REKYL kan styres af operatøren, hvis de korrekte forholdsregler træffes.
- 11) Brug ikke beskadigede eller sløve klinger.
- 12) Brug kun de anbefalede klinger, der passer til en omdrejningshastighed, der er større end eller lig med maskinens maksimale omdrejningstal og med huller til den rigtige aksel.
- 13) Placer klingskiverne korrekt, og stram skruen ordentligt, inden du starter maskinen.
- 14) Kontrollér de indvendige overflader af klingskiverne samt klingens sider for at undgå eventuelle problemer.
- 15) Kontrollér, at klingens ikke har revner eller andre skader før brugen. Udskift straks beskadigede klinger. Foretag en funktionstest uden belastning i mindst 30 sekunder, inden du bruger saven.
- 16) Start aldrig maskinen, mens det stykke, der skal skæres, er i kontakt med klingens.
- 17) Lad motoren nå sin maksimale hastighed, før der skæres.
- 18) Vigtigt: Efter afslutningen af skæringen skal du slippe afbryderen og vente på, at klingens stopper helt, inden du sætter saven ned.
- 19) Brug ikke maskinen i områder med brandfarlige faste stoffer, væsker eller gasser. Gnisterne i børsterne kan forårsage brand eller eksplosion.
- 20) Denne maskine er beregnet til specifikke applikationer. Fabrikanten anbefaler på det kraftigste, at den ikke ændres og/eller bruges til andre anvendelser end dem, som den er beregnet til. Hvis du har spørgsmål vedrørende brugen af maskinen, må du ikke bruge den, før du har konsulteret producenten og modtaget de tilsvarende oplysninger.
- 21) Hold lysnetledningen væk fra maskinens skærezonens. Hold altid lysnetledningen bag dig og væk fra maskinen.
- 22) Sluk øjeblikkeligt for maskinen, hvis du bemærker nogen usædvanlig vibration eller anden fejlfunktion. Kontrollér maskinen for at bestemme årsagen.
- 23) Brug kun diamantklinger anbefalet af producenten.
- 24) Vær opmærksom på klingernes dimension. Midterhullet i klingens skal passe på akslen uden nogen form for slør. Hvis dette ikke er tilfældet, er der behov for en reduktionsskive (leveres med klingens) for at sikre en korrekt tilpasning.
- 25) Støvet, der produceres, når du arbejder med dette værktøj, kan være skadeligt for dit helbred. Brug et opsningsystem, og brug en passende støvmaske. Når skæreoperationen er afsluttet, rengøres eventuelt aflejret støv med en støvsuger.

2.3 ARBEJDSOMRÅDE

Arbejdsstilling

- A. Arbejdsområde beregnet til fliser **over 60 cm**.
- B. Arbejdsområde beregnet til fliser **op til 60 cm**.

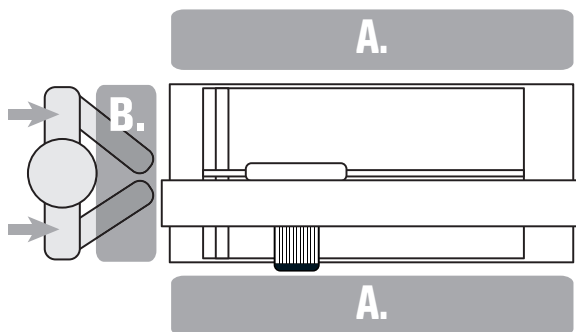

3. BETJENINGSVEJLEDNING

3.1 VEJLEDNING I SAMLING

INSTALLATION

Efter udpakning af maskinen kontrolleres der omhyggeligt for beskadigede eller ødelagte dele. Hvis der er dele, der er beskadigede eller ikke fungerer korrekt, skal disse udskiftes med originale reservedele fra producenten, og RUBI's eftersalgsservice skal kontaktes.

Selv om hjulene gør det muligt for én person at transportere maskinen, anbefales det, at to personer gør det sammen.

DCX-maskinerne leveres med støttefodderne placeret i position til transport og med monterede hjul.

FØR MASKINEN STARTES:

- 1) Montering og opstart af maskinen (fig. 1, 2).
- 2) Når enheden er rejst op i stående position, skal benenes sikkerhedsposition indstilles. For at gøre det, skal du løfte det viste håndtag og dreje stangen til indersiden af krogen (fig. 3). Når den er korrekt placeret, skal du spænde håndtaget, så det låser og fastholder positionen. (figur 4). Kontrollér, at systemet er forsvarligt spændt sammen. *Bemærk, at stangen kan reguleres til at justere og eliminere slør mellem stangen og krogen.
- 3) Det anbefales at bruge maskinen på flade og jævne overflader. Kontrollér, at den er forsvarligt stabiliseret på jorden, før du begynder at arbejde, så der opnås sikre arbejdsforhold. DCX-maskiner har en nivelleringsfod til dette (fig. 5, 6).
- 4) Maskinens bevægelige hoved er ved levering fastgjort til styret for at undgå eventuelle bevægelser under transport. Løsn greb B for at frigøre positionen (fig. 7).

MONTERING OG UDSKIFTNING AF KLINGEN:

- 5) For at montere eller udskifte sliberen, skal frontstyret tages af. Så bliver motorakslen synlig (fig. 8).
- 6) Montér sliberen mellem pladerne, så den følger den rotationsretning, der er vist på maskinen.
- 7) Spænd sikringsmøtrikken fast i retning mod uret (fig. 9). Værktøj til denne opgave medfølger.

VANDFØDERSYSTEM:

- 8) DCX-maskine har en ekstern vandtank, som skal placeres i bunden som vist på billedet (fig. 10).
- 9) Det er vigtigt at fylde vandtanken, indtil vandpumpen står helt under vand. Den maksimale kapacitet, der er angivet på tanken, må ikke overskrides.
- 10) Det er vigtigt at udskifte vandet ofte, da brug af maskinen med rent vand forlænger levetiden for sliberen og forbedrer dens ydeevne.

JUSTERING AF KØLEPUNKT:

- 11) DCX-maskinen er udstyret med C3 Python-kølesystemet, så du kan justere køledysen for at indstille frekvenspunktet på sliberen (fig. 11).
- 12) Placering af røret skal justeres i henhold til tykkelsen på den flise, der skal skæres. Det kan rotere i forhold til rotationsaksen for sliberen. Den optimale position for dysen er som vist på billedet (fig. 12), hvilket sikrer minimal plads mellem flisen og dysen, så denne ikke gnider imod den.

JUSTERING AF SKÆREVINKEL OG -DYBDE:

- 13) Smigskæringsmekanismen gør det muligt at justere skærevinklen fra 0 til 45°.
- 14) Til 45° skæringer (smigskæring) er der et mekanisk låsesystem, så hovedet kan positioneres med stor præcision.
- 15) Drej savhovedet til den ønskede skærevinkel (fig. 13). Når skærevinklen er indstillet, skal du låse systemet igen for at immobilisere skærestillingen. BEMÆRK: For et retvinklet snit drejes savhovedet til positionen 0°, så klingens er vinkelret på det stykke, der skæres.
- 16) Skærehovedet har en neddykningsfunktion, hvilket gør det muligt at højdejustere den skærende sliber. Bevægelsen bagud udføres af et sæt fjedre, som skiftevis kompenserer for motorens vægt og derved forbedrer ergonomien for brugeren (fig. 14).
- 17) For at låse den ønskede skæredybde, skal du spænde håndtag A som vist på billedet (fig. 15).

INDLEDENDE KONTROLLER:

- 18) Før du bruger maskinen, skal du kontrollere om der er slidte, beskadigede eller ødelagte dele og straks reparere eller udskifte sådanne, hvis de findes.
- 19) Niveller maskinen.
- 20) Kontrollér, at maskinens stop står lodret på sliberen. Disse er fabriksindstillede (fig. 16).
- 21) Kontrollér, at forsyningsspænding og frekvens svarer til det, der er angivet på maskinens plade med tekniske data.

- 22)** Stikkontakten skal være jordforbundet og beskyttet mod strømledning (differential). Ved brug af en forlængerledning skal det sikres, at kablets tværsnit ikke er mere end 2,5 mm².
- 23)** Sliberens styr beskytter brugeren mod skader under skæring. Når du skærer, skal styret derfor justeres i henhold til tykkelsen på det emne, der skal skæres.
- 24)** 230 V-maskiner kan også sluttes til 210 V/240 V. 110 V-maskiner kan tilsluttes til 100 V/120 V.
- 25)** Under transport skal strømledningen samles ved at rulle den op. Flyt aldrig maskinen ved at trække i strømledningen.
- 26)** Hvis klingen er installeret forkert og arbejder i den forkerte retning, skal du stoppe maskinen og korrigerer installationen af klingens.
- 27)** Brug kun de klingediametre, der er angivet i denne vejledning.

3.2 START AF MASKINEN

KORREKT PLACERING AF HÆNDERNE:

RETVINKLET SNIT

- 28)** For at lave retvinklede snit skal du placere dig selv bag maskinen. Placer den ene hånd på hovedhåndtaget, og skub saven frem i styret. For større komfort kan du placere den anden hånd på maskinens chassis. Dette giver bedre balance og gør, at saven glider bedre.

SMIGSKÆRING

- 29)** For at lave smigskæring skal du placere dig selv bag maskinen. Placer din venstre hånd på hovedhåndtaget, og skub langs med styret. For større komfort kan du placere den anden hånd på maskinens chassis eller holde ved flisen. Dette giver en bedre glidning af sliberen og større præcision.

INLEDENDE OVERVEJELSER:

- 30)** Læs disse vejledninger omhyggeligt, før du bruger produktet, og gem dem til senere brug.
- 31)** DCX Xpert-maskinerne har et fast støttebord til at placere fliserne på. Med dette system kan brugeren arbejde med stor præcision og komfort på alle typer af keramiske emner.
- 32)** Glidningen sker ved hjælp af smurte og forseglede kuglelejer.
- 33)** Når du skifter position fra lige skæring til smigskæring eller vice versa, såvel som når du tilpasser stoppen til gentagen skæring, så skal det gøres med motoren slukket for at forhindre eventuelle uheld.
- 34)** Hvis maskinen bruges udendørs, må du kun bruge forlængerkabler, som er beregnet til udendørs brug. Bemærk, at forlængerkablet skal være helt rullet ud for at få maksimal kraft.
- 35)** Før du bruger maskinen igen, skal den kontrolleres omhyggeligt for at sikre, at den fungerer korrekt og er klar til den funktion, den skal bruges til. Hvis et styk eller en anden del bliver beskadiget, skal den repareres korrekt eller udskiftes af en autoriseret teknisk service, medmindre andet er angivet i denne instruktionsvejledning.
- 36)** Passende kunstig belysning er påkrævet i arbejdsområdet, hvor det naturlige lys er utilstrækkeligt.

AKTIVERING:

- 37)** Fjern justeringsskruenøgler og redskaber, før du starter maskinen.
- 38)** Sørg for, at afbryderen står i positionen "OFF" (slukket), når du sætter maskinen i stikket.
- 39)** Start maskinen ved at trykke på den grønne knap eller knappen I (fig. 17).
- 40)** Når maskinen kører, skal du vente, indtil motoren og vandforsyningen gennem pumpen er normaliseret (4 eller 5 sekunder). Tap A kan bruges til at regulere kølevandstrømmen til sliberen. (figur 18).

ADVARSEL! For at reducere risikoen for alvorlig personskade, skal du støtte arbejdsstykket korrekt som vist og holde saven fast for at undgå at miste kontrollen og forhindre potentiel rekyl.

BETJENINGSVEJLEDNING:

- 41)** Hold hænderne og netledningen væk fra skærezonen for at forhindre, at den hænger fast eller snor sig på stykket, der skæres.
- 42)** For at lave lige skæringer, skal sliberen bevæge sig kontinuerligt og uden at rykke eller tvinge motoren. Ukorrekt drift kan ødelægge emnet og beskadige sliberen.
- 43)** Med DCX Xpert-maskiner kan du lave nøjagtige parallelle skæringer med maksimal præcision ved hjælp af tilbehøret til at spænde flisen fast med til gentagne skæringer (fig. 19, 20).
- 44)** Til skæring ved 45° (smig) er der et mekanisk låsesystem, så skærehovedet kan placeres præcist.
- 45)** Den retvinklede samling fastgøres til chassiset og svinger imellem 60° og 0°. Dermed kan brugeren støtte det emne, der skal skæres, og foretage gentagne skæringer (fig. 21). Sideløb A sættes på den retvinklede samling. Det er fabriksindstillet og gør det muligt at lave gentagne skæringer på 90° og 45° nøjagtigt (fig. 22).
- 46)** De elektriske maskiner har et sikkerhedssystem, der beskytter motoren mod

overophedning.

- 47)** Hvis motoren stopper uden nogen tydelig grund, skal du vente et par minutter, da du højst sandsynligt har overbelastet den, og så skal du sænke skærehastigheden.
- 48)** For korrekt drift af DCX Xpert-maskinerne, bør de anvendes på jævnt underlag.
- 49)** Brug ikke revnede eller krakelerede diamantslibere.
- 50)** Brug ikke sidetryk til at bremse sliberen ned.

DEAKTIVERING:

- 51)** For at slukke maskinen skal du trykke på den røde knap eller knappen O (fig. 17).
- 52)** Saven bliver ved med at rotere i et øjeblik, efter at den er slukket. Vent, indtil maskinen er helt stoppet, før den fjernes fra skærepositionen.
- 53)** Husk, at saven skal tages ud af stikkontakten, når den flyttes fra en arbejdszone til en anden, og når du udfører justerings- og vedligeholdelsesoperationer.

3.3 RENGØRING OG VEDLIGEHOLDELSE

ADVARSEL! Træk stikket til maskinen ud, inden der foretages justeringer, reparationer eller vedligeholdelse.

Korrekt rengøring og vedligeholdelse af maskinen kan forlænge dennes levetid.

Rengør maskinen straks efter brug samt efter længere perioder med inaktivitet.

- 54)** Før du udfører rengøring, vedligeholdelse eller reparation på maskinen, såvel som før transport, skal du slukke for maskinen og tage stikket ud.
- 55)** Brug ikke skrappere rengøringsprodukter til at rengøre maskinen.
- 56)** Dyp ikke maskinen i vand.
- 57)** Undersøg maskinens ledninger regelmæssigt, og hvis de er beskadigede, skal de repareres af en autoriseret teknisk service.
- 58)** Hold håndtagene tørre og rene og fri for fedt og olie.
- 59)** For at holde maskinen i god tilstand anbefales det at rengøre den med vand og aftørre den efter brug, såvel som at lade rent vand cirkulere gennem kølesystemet. Det er især vigtigt at rense vandpumpen. Rust på metaldele er en direkte konsekvens af brugen af vand. Korrekt vedligeholdelse af skæreren vil minimere forekomsten af rustpletter.
- 60)** Vi anbefaler at rengøre styrets rullespor med en bomuldsklud fugtet med vand. Smøring er ikke nødvendig.
- 61)** Maskinen skal bortskaffes og demonteres i overensstemmelse med anvisningerne i hvert land på et selektivt indsamlingssted for korrekt klassificering og forarbejdning af materialerne.
- ADVARSEL!** Kontinuerlig eller forkert brug, konstante ændringer i placering og transport af skæreren kan bevirke, at komponenterne bliver skævtstillede. For at skæreren skal fungere korrekt anbefales det, at du kontrollerer følgende justeringspunkter:

JUSTERING AF MOTOR:

Kontrollér slibehovedets slør regelmæssigt og justér efter behov (fig. 23, 24).

- a)** Løsn A-skruerne og møtrik B som angivet.
- b)** Spænd forsigtigt indstillingsskruen C ved hjælp af en 3 mm unbrakonøgle.
- c)** Kontrollér hovedets slør og spænd møtrik B igen for at låse systemet, og spænd derefter A-skruerne fast igen.

JUSTERING AF RETVINKEL:

- 63)** Kontrollér, at den retvinklede samling står vinkelret på sliberen. Sådan justeres den til nøjagtigt 90° (fig. 25, 26):
- a)** Placer en fast firkant på linje med sliberen ved 90° på firkanten, og justér A-skruerne som angivet.
- b)** Den retvinklede samling kan pivotere omkring akslen (skruer B).
- c)** For bedre placering af hele samlingen har DCX Xpert-maskinen en tværskruer, sådan at hele samlingen kan pivotere (rotere) med mere præcision.
- d)** Løsn A-skruerne og rotér den retvinklede samling ved hjælp af tværskruer C, indtil den når positionen 90° i forhold til sliberen.
- e)** Spænd samlingen igen for at låse positionen.

JUSTERING AF SLIBEREN (VINKELRETHED OG PARALLELISME):

VINKELRETHED

- 64)** For at indstille skiven til 90° skal du fjerne styret på sliberen, løsne greb A og låsemøtrikken og placere den indstillede firkant på bordet, der berører sliberen (fig. 27)
- a)** Justér sliberens hældning ved hjælp af skruerne som angivet på billedet (fig. 28). Udfør dette på begge sider af maskinen, indtil toppen og bunden af sliberen rører ved den indstillede firkant samtidigt.
- b)** Sæt styret på sliberen på igen og spænd derefter møtrik og greb.

PARALLELISME

- 65) For at justere sliberens parallelisme er det nødvendigt at bruge en justeringsenhed som reference.
- Anbring komponenten sådan at fremspringet på justeringsenheden rører ved den yderste del af sliberen foran. For at gøre dette skal du rotere sliberen, indtil den kommer i kontakt, du kan høre en lav støj, når sliberen kommer i kontakt med fremspringet. Markér dette punkt som reference (fig. 29).
 - Bevæg slibehovedet, uden at ændre positionen for justeringsenheden (fig. 30), og drej sliberen igen til den angivne markering. Hvis sliberen ikke får kontakt på samme punkt, er det nødvendigt at justere sliberens parallelisme.
 - Du kan justere motorens position ved rotere den lidt.
 - Løsn A-skruerne som vist og rotér motoren med tværskruer B. Gentag den samme procedure, og sørg for, i begge positioner, at sliberen får kontakt med justeringsenheden (fig. 31, 32).
 - Når sliberen er positioneret, skal du spænde A-skruerne igen.

JUSTERING/NIVELLERING AF MASKINEN:

- 66) DCX Xpert-maskinen har en nivelleringsfod til at justere chassissets position med. Denne skal bruges til at justere og stabilisere maskinen på jorden. For at få en god bearbejdning skal du arbejde flade overflader.
- Skru låsemøtrik A af for at frigøre nivelleringsfoden (fig. 33).
 - Justér (ved at skrue møtrik B den ene og den anden vej) nivelleringsfoden for at eliminere eventuelt slør, der kan forekomme i benene. Spænd låsemøtrik A igen for at fastgøre systemet (fig. 34).

Hvis du har spørgsmål vedrørende maskinens funktion eller justering af den, bedes du kontakte vores eftersalgsservice.

OPBEVARING

Opbevar værktøjet i emballagen på et køligt og tørt sted, der er beskyttet mod kulde og direkte sollys.

Maskinen skal bortskaffes og demonteres i overensstemmelse med anvisningerne i hvert land på et selektivt indsamlingssted for korrekt klassificering og forarbejdning af materialerne.

EFTERSALGSSERVICE

Brug kun originale reservedele leveret af producenten. Reparationer må kun udføres af certificerede værksteder eller RUBI's tekniske service:

GERMANS BOADA SANTA OLIVA

Ronda de l'Albornar, 24-26
43710 Santa Oliva, Tarragona (Spanien)
Tlf.: +34 977 16 90 50

Få flere oplysninger og find RUBI's officielle tekniske supportcentre på:
<https://www.rubi.com/es/servicio-post-venta>

4. OVERENSSTEMMELSESERKLÆRING

Firmaet, Germans Boada S.A Avda. Olimpiades 89-91, P.O Box 14 -08191 Rubi (Barcelona, Spanien), erklærer på eget ansvar, at maskinen:

Overholder følgende standarder:

- o EN ISO 12100:2010; EN 12418:2000+A1:2009
- o EN 61029-1:2009+A11:2010; EN 60204-1:2006/AC:2010
- o EN 61000-6-4:2007+A1:2011; EN 61000-6-2:2005
- o EN 61000-3-3:2013; EN 61000-3-2:2014

Og opfylder de væsentlige krav i følgende direktiver:

- o 2006/42/EF MASKINDIREKTIVET/BILAG VIII
- o 2014/35/EU LAVSPÆNDINGS-DIREKTIVET
- o 2014/30/EU DIREKTIV OM ELEKTROMAGNETISK KOMPATIBILITET

I Rubi, den 15/01/2021



Carles Gamisans Berenguer
Direktør for forskning og udvikling

5. BILLEDER	SIDE 100
6. TEKNISKE EGENSKABER	SIDE 104
7. SAMLEDE (SÆT) MASKINEN	SIDE 105
8. KABEL TIL	SIDE 105
9. TILBEHØR	SIDE 105
10. ELEKTRISK KREDSLØB	SIDE 106
11. VIBRATION TEST	SIDE 107
12. GARANTI	SIDE 109

Reproduktionen af dette dokument, helt eller delvis, i ethvert format eller på nogen måde eller procedure, uanset om det er mekanisk, fotografisk eller elektronisk, uden forudgående tilladelse fra GERMANS BOADA, SA, er forbudt.

Enhver af disse aktiviteter skal have de tilsvarende juridiske forpligtelser og kunne resultere i strafferetlig retsforfølgning.

GERMANS BOADA, SA forbeholder sig ret til enhver teknisk ændring uden forudgående varsel.

СОДЕРЖАНИЕ

1. ПРИМЕНЕНИЕ МАШИНКИ <i>ОСНОВНЫЕ УЗЛЫ / СОСТАВНЫЕ ЭЛЕМЕНТЫ МАШИНКИ</i>	4. ДЕКЛАРАЦИЯ СООТВЕТСТВИЯ
2. МЕРЫ БЕЗОПАСНОСТИ	5. ИЗОБРАЖЕНИЯ
2.1 СИМВОЛЫ	6. ТЕХНИЧЕСКИЕ ХАРАКТЕРИСТИКИ
2.2 ПРЕДОСТОРОЖНОСТИ	7. СТАНОК
2.3 РАБОЧАЯ ЗОНА	8. ЭЛЕКТРОКАБЕЛИ
3. ИНСТРУКЦИИ ПО ПРИМЕНЕНИЮ	9. ПРИСПОСОБЛЕНИЯ
3.1 ИНСТРУКЦИЯ ПО СБОРКЕ	10. ЭЛЕКТРИЧЕСКАЯ СЕТЬ
3.2 НАЧАЛО РАБОТЫ	11. ВИБРОИСПЫТАНИЯ
3.3 ЧИСТКА И ОБСЛУЖИВАНИЕ	12. ГАРАНТИЯ

1. ПРИМЕНЕНИЕ МАШИНКИ

Электрические плиткорезы RUBI являются профессиональными высокоточными станками, предназначенными для резки плитки, керамики и других материалов, под прямым углом или со скосом, при помощи системы направляющих подшипников.

Резка выполняется алмазными дисками с водяным охлаждением.

ОСНОВНЫЕ УЗЛЫ / СОСТАВНЫЕ ЭЛЕМЕНТЫ МАШИНКИ

- | | |
|---------------------------|---------------------------------|
| 1) РУКОЯТИ | 8) ЗАДНИЙ КРОНШТЕЙН |
| 2) ВЫКЛЮЧАТЕЛЬ ВКЛ/ВЫКЛ | 9) ОПОРА ДВИГАТЕЛЯ |
| 3) ШАССИ | 10) РЕЗЕРВУАР ДЛЯ ВОДЫ |
| 4) ПЕРЕДНИЙ ЩИТОК ДИСКА | 11) АЛЮМИНИЕВЫЙ СТОЛ |
| 5) ЗАДНИЙ ЩИТОК ДИСКА | 12) ПОВОРОТНЫЙ УПОР |
| 6) НАПРАВЛЯЮЩАЯ ДВИГАТЕЛЯ | 13) КОЛЕСА |
| 7) ПЕРЕДНИЙ КРОНШТЕЙН | 14) РУКОВОДСТВО ПО ЭКСПЛУАТАЦИИ |

2. МЕРЫ БЕЗОПАСНОСТИ

2.1 СИМВОЛЫ

	ВНИМАТЕЛЬНО ПРОЧИТАТЬ ИНСТРУКЦИЮ
	ВНИМАНИЕ
	НАПРАВЛЕНИЕ ВРАЩЕНИЯ ДИСКА
	ЗАПРЕЩЕНО ИСПОЛЬЗОВАНИЕ СЕГМЕНТИРОВАННЫХ ДИСКИ
	ИСПОЛЬЗОВАТЬ ЗАЩИТНЫЕ ПЕРЧАТКИ
	ИСПОЛЬЗОВАТЬ ЗАЩИТНЫЕ ОЧКИ
	ИСПОЛЬЗОВАТЬ СРЕДСТВА ЗАЩИТЫ СЛУХА И ЗРЕНИЯ
	ВНИМАНИЕ! РИСК ПОРЕЗОВ!
	МАРКИРОВКА ЕС
	СОГЛАСНО RAEE

2.2 ПРЕДОСТОРОЖНОСТИ

Общие рекомендации по безопасности использования инструмента

ВНИМАНИЕ! Прочтите все рекомендации по безопасности и инструкции. Невыполнение ниже приведённых рекомендации и инструкции может привести к поражению током и/или другим серьёзным повреждениям.

СОХРАНИТЕ данные рекомендации и инструкции.

БЕЗОПАСНОСТЬ РАБОЧЕГО МЕСТА

- a. Содержите рабочее место в чистоте. Обеспечьте хорошую освещённость рабочего места.** Беспорядок и плохая освещённость рабочего места могут привести к несчастным случаям.
- b. НЕ используйте электроинструмент в местах где есть вероятность взрыва и/или воспламенения, там где присутствуют воспламеняющиеся жидкости, газы, порошки.** В электроинструменте образуются искры, которые могут привести к возгоранию паров, порошков.
- c. При работе с электроинструментом не допускайте на рабочее место детей.** Это отвлекает Вас и снижает уровень контроля.

ЭЛЕКТРОБЕЗОПАСНОСТЬ

- a. Вилка электрокабеля инструмента должна соответствовать розетке. НИКОГДА не переделывайте вилку. НИКОГДА не использовать никакие адапторы для вилок электроинструмента с заземлением.** Оригинальные вилки соответствующие розеткам снижают риск поражения электричеством.
- b. Избегайте контакта тела с заземлёнными предметами такими как коммуникации, радиаторы, холодильники.** Существует повышенный риск поражения током, если Ваше тело заземлено.
- c. Не подвергайте электроинструмент воздействию осадков и влажности.** Наличие воды увеличивает риск поражения током.
- d. Не тяните за кабель чтобы выключить инструмент или подтащить его. Не поднимайте инструмент за кабель. Не подвергайте кабель воздействию высоких температур.** Берегите кабель от попадания на него масла, зацепов об острые края и движущихся частей. Повреждённый кабель увеличивает риск поражения током.
- e. При работе с электроинструментом вне помещений используйте удлинители предназначенные для использования вне помещений.** Это снижает риск поражения током.
- f. Если использование электроинструмента в условиях повышенной влажности неизбежно, используйте защищённый УДТ источник питания (RCD).** Это снижает риск поражения током.

ЛИЧНАЯ БЕЗОПАСНОСТЬ

- a. Будьте внимательны! Контролируйте процесс при работе с электроинструментом. Если вы устали, находитесь под воздействием медикаментов и/или других веществ негативно влияющих на внимание НЕ ИСПОЛЬЗУЙТЕ электроинструмент.** Недостаток внимания и усталость могут привести к несчастным случаям и повреждениям.
- b. Используйте Средства Индивидуальной Защиты (СИЗ). Всегда надевайте защитные очки.** Использование СИЗ – очков, каски, перчаток, спец.обуви, наушников обеспечивает вашу личную безопасность.
- c. Избегайте непроизвольного запуска. Перед включением в сеть и/или батареи, перед перемещением инструмента удостоверьтесь, что переключатель находится в положении «открыто».** Транспортировка электроинструмента с пальцем на выключателе или включение инструмента когда переключатель находится в положении «закрыто» может спровоцировать несчастный случай.
- d. Перед запуском, удостоверьтесь, что поблизости нет ключей или иных предметов.** Ключ или иной предмет соединённый с вращающимися частями электроинструмента может привести к несчастным случаям.
- e. Сохраняйте равновесия на протяжении всей работы.** Это улучшает контроль за электроинструментом.
- f. Одежда должна быть соответственной. Не носите широкую одежду. Не носите украшений. Волосы, одежда и перчатки должны быть вдалеке от движущихся частей.** Широкая одежда, украшения и/или длинные волосы могут попасть в движущиеся части и привести к несчастным случаям.
- g. При наличии оборудования для удаления и сбора пыли, убедитесь, что они подсоединены верно.** Использование данных устройств снижает риски при работе с пылью.

ИСПОЛЬЗОВАНИЕ И УХОД ЗА ЭЛЕКТРОИНСТРУМЕНТОМ

- a. Не перенагружайте электроинструмент. Используйте электроинструмент согласно его предназначению.** Правильное использование инструмента улучшит эффективность работы и повысит безопасность.
- b. НЕ использовать электроинструмент если переключатель не поворачивается в положении “закрыто” и “открыто”. Это опасно.** Электроинструмент необходимо ремонтировать.
- c. Отсоедините кабель от питания перед любыми манипуляциями с электроинструментом – его настройкой, подсоединением принадлежностей и т.д.** Это снижает риск самопроизвольного запуска инструмента.
- d. Храните электроинструмент вне зоны досягаемости детей или иных посторонних лиц.** Электроинструмент опасен, если его используют неквалифицированные люди.
- e. Содержите режущий инструмент заточенным и в чистоте.** Наточенные режущие инструменты меньше подвержены застреванию в материале и их легче контролировать.
- f. Используйте электроинструмент, его принадлежности и т.д. в соответствии с данными инструкциями и условиям работы.** Использование электроинструмента не по назначению может быть опасным.

ТЕХНИЧЕСКОЕ ОБСЛУЖИВАНИЕ

- a. Пользуйтесь только квалифицированными сервисами и используйте для ремонта электроинструмента только идентичные запасные части.** Это гарантирует безопасное использование инструмента.

Дополнительные указания по технике безопасности от производителя

- 1) **ПРЕДУПРЕЖДЕНИЕ!** Использовать станок исключительно по назначению.
- 2) Обязательно обеспечить полноценное искусственное освещение рабочей зоны, когда интенсивности естественного света недостаточно.
- 3) Рекомендуемая рабочая температура от 0 до 40 °С и давление от 0,8 до 1,1 бар (максимальная влажность 95%).
- 4) Перед началом работы наденьте защитные перчатки, наушники и защитные очки.
- 5) При демонтаже станка, а также после каждого использования проверяйте, нет ли следов ударов, деформаций, поврежденных деталей или кабелей. При обнаружении таковых не используйте миксер (плиткорез) и незамедлительно обратитесь к производителю.
- 6) Всегда держите руки как можно дальше от зоны резки и диска. Держите свободную руку на вспомогательной рукоятке. Всегда держите руки на расстоянии от рабочей зоны. Когда обе руки удерживают плиткорез, диск не сможет порезать их.
- 7) Не кладите руку под изделие, которое намереваетесь разрезать.
- 8) Всегда используйте диски с внутренним диаметром, соответствующим валу станка. Большой диаметр внутреннего отверстия вызовет эксцентрическое вращение диска, что приведет к потере контроля над управлением.
- 9) Никогда не используйте поврежденные или неоригинальные зажимные пластины или винты для дисков. Данные детали были разработаны специально для этого плиткореза, чтобы обеспечить лучшую производительность и безопасность во время работы.
- 10) Крепко удерживайте плиткорез и сохраняйте такое положение тела и рук, которое позволит противостоять ОТДАЧЕ. Оператор может контролировать силу ОТДАЧИ, если принять соответствующие меры.
- 11) Не используйте поврежденные или затупившиеся диски.
- 12) Используйте только рекомендованные диски, рассчитанные на число оборотов, равное или превышающее максимальное число оборотов станка, и с корректным диаметром отверстия под вал.
- 13) Корректно установите пластины диска и надежно затяните винт перед запуском станка.
- 14) Осмотрите внутренние поверхности анкерных пластин диска, а также стороны диска, чтобы избежать возможных проблем.
- 15) Перед эксплуатацией осмотрите диск на предмет трещин или других повреждений. Немедленно замените поврежденные диски. Перед использованием проведите тестовый запуск, дав станку поработать без нагрузки в течение не менее 30 секунд.
- 16) Никогда не запускайте станок, если изделие, которое необходимо разрезать, соприкасается с диском.
- 17) Перед началом резки дайте двигателю выйти на полную скорость.
- 18) Важно: после завершения резки нажмите выключатель и дождитесь полной остановки диска, прежде чем отойти от плиткореза.
- 19) Не используйте станок в зонах с легковоспламеняющимися твердыми веществами, жидкостями или газами. Искры от щеток могут привести к пожару или взрыву.
- 20) Этот станок был разработан для определенных задач. Производитель настоятельно рекомендует не модифицировать и/или не использовать его для других целей, для которых он не предназначен. Если у Вас есть какие-либо сомнения относительно использования станка, не используйте его, не проконсультировавшись с производителем и не последовав его рекомендациям.
- 21) Держите кабель питания как можно дальше от зоны резки станка. Всегда держите кабель как можно дальше от станка позади Вас.
- 22) Незамедлительно выключите станок, если Вы заметили необычные вибрации или любые другие неисправности станка. Осмотрите станок, чтобы выяснить причину неисправности.
- 23) Используйте только алмазные диски, рекомендованные производителем.
- 24) Обратите внимание на размеры дисков. Центральное отверстие диска должно соответствовать диаметру вала без люфта. В противном случае для обеспечения правильной посадки потребуется переходная шайба (входит в комплект поставки диска).
- 25) Пыль, образующаяся при работе с этим станком, может нанести вред здоровью. Используйте абсорбционную систему и наденьте подходящую респираторную маску. По окончании резки удалите накопившуюся пыль пылесосом.

2.3 РАБОЧАЯ ЗОНА**Рабочее положение**

- A. Рабочая зона для плитки размером **более 60 см.**
- B. Рабочая зона для плитки размером **до 60 см.**

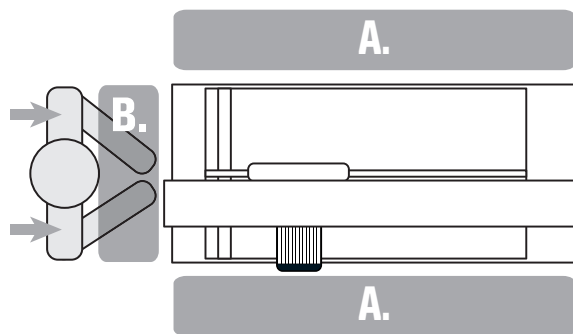
**3. ИНСТРУКЦИИ ПО ПРИМЕНЕНИЮ****3.1 ИНСТРУКЦИЯ ПО СБОРКЕ****СБОРКА**

При распаковке станка внимательно проверьте, нет ли поврежденных или сломанных частей. Если Вы обнаружили поврежденную или неисправную деталь, замените ее на оригинальную запасную часть от производителя и обратитесь в сервисную службу RUBI.

Несмотря на то, что колеса позволяют перемещать станок одному человеку, рекомендуется делать это вдвоем.

Машины DCX поставляются в упаковке на опорных ножках, установленных в транспортном положении, и с уже смонтированными колесами.

ПЕРЕД ЗАПУСКОМ:

- 1) Сборка и внешний вид станка (рис. 1, 2).
- 2) После сборки необходимо зафиксировать ножки в безопасном положении. Для этого поднимите указанный рычаг и заведите стержень в крюк (рис. 3). После этого нажмите на рычаг, чтобы заблокировать и зафиксировать его в этом положении. (рис. 4). Убедитесь, что система надежно зафиксирована. *Обратите внимание, что стержень можно регулировать, устраняя люфт между ним и крюком.
- 3) Рекомендуется выполнять работу на плоских и ровных поверхностях, убедившись в том, что станок надежно опирается на пол – таким образом мы обеспечиваем безопасные условия работы. Для облегчения этой задачи станки DCX оснащены одной регулируемой опорой (рис. 5, 6).
- 4) Подвижная головка станка зафиксирована на направляющей, чтобы избежать возможных смещений во время транспортировки. Ослабьте ручку B, чтобы снять блокировку транспортного положения (рис. 7).

УСТАНОВКА И ЗАМЕНА ДИСКА:

- 5) Для установки или замены диска снимите передний защитный щиток. Будет виден вал двигателя (рис. 8).
- 6) Установите диск между пластинами, соблюдая направление вращения, указанное на станке.
- 7) Плотно затяните фиксирующую гайку против часовой стрелки (рис. 9). Ключи, необходимые для выполнения этой операции, включены в комплект поставки.

СИСТЕМА ПОДАЧИ ВОДЫ:

- 8) Станок DCX оборудован внешним резервуаром для воды, который должен быть установлен в нижней части, как показано на рисунке (рис. 10).
- 9) Необходимо наполнить бак водой до тех пор, пока водяной насос не окажется полностью погружен в воду. Максимальный объем, указанный на баке, не должен превышаться.
- 10) Важно периодически обновлять воду, так как использование станка с чистой водой продлевает срок службы диска и улучшает его производительность.

РЕГУЛИРОВКА ТОЧКИ ОХЛАЖДЕНИЯ:

- 11) Станок DCX оснащен системой охлаждения C3 Python, которая позволяет подстраивать охлаждающее сопло для регулировки точки подачи воды на диск (рис. 11).
- 12) Положение канюли должно быть отрегулировано в соответствии с толщиной разрезаемой керамики. Она может поворачиваться относительно оси вращения диска.

Оптимальное положение сопла показано на изображении (рис. 12) – это минимальное расстояние между керамикой и соплом, гарантирующее отсутствие трения.

РЕГУЛИРОВКА УГЛА И ГЛУБИНЫ РЕЗКИ:

- 13)** Механизм для резки под углом позволяет регулировать угол на плиткорезе от 0 до 45°.
- 14)** Для резки под углом 45° (угловых стыков) имеется механическая система блокировки, которая позволяет позиционировать головку с большой точностью.
- 15)** Поверните головку плиткореза на желаемый угол реза (рис. 13). После выбора угла реза снова заблокируйте систему, чтобы зафиксировать положение резки.
- ПРИМЕЧАНИЕ:** Для резки под прямым углом поверните режущую головку в положение 0°, чтобы расположить диск перпендикулярно разрезаемому изделию.
- 16)** Режущая головка имеет функцию поперечной пилы; что позволяет регулировать высоту отрезного диска. Отдача осуществляется за счет набора пружин, которые, в свою очередь, компенсируют вес двигателя, улучшая эргономику пользователя (рис. 14).
- 17)** Чтобы зафиксировать желаемую глубину реза, нажмите на рычаг А, как показано на рисунке (рис. 15).

ПЕРЕД НАЧАЛОМ РАБОТЫ:

- 18)** Перед использованием станка убедитесь в отсутствии изношенных, поврежденных или сломанных деталей; если они обнаружены, незамедлительно отремонтируйте или замените их.
- 19)** Выставьте станок по уровню.
- 20)** Убедитесь, что упоры машины перпендикулярны диску. Они выставлены в проектное положение на заводе (рис. 16).
- 21)** Убедитесь, что напряжение и частота сети соответствуют значениям, указанным на табличке с характеристиками станка.
- 22)** Сетевая розетка должна быть заземлена и защищена от утечки тока (дифференциальная защита). При использовании удлинителя убедитесь, что поперечное сечение кабеля не менее 2,5 мм².
- 23)** Защитный щиток диска защищает пользователя от возможных травм во время резки. Таким образом, во время резки щиток будет подстраиваться под толщину разрезаемого изделия.
- 24)** Машинки на 230В можно также включать в 210В / 240 В. Станки на 110 В можно подключать к сети 100В / 120В.
- 25)** При перемещении уберите кабель питания, смотав его. Никогда не перемещайте станок за кабель.
- 26)** Если диск установлен неправильно и работает в противоположном направлении, остановите станок и переустановите диск.
- 27)** Используйте диски только того диаметра, который указан в данном руководстве.

3.2 НАЧАЛО РАБОТЫ

ПРАВИЛЬНОЕ ПОЛОЖЕНИЕ РУК:

ПРЯМОЙ РЕЗ

- 28)** Чтобы делать прямые резы, встаньте за задней частью станка. Возьмитесь за основную рукоятку и проведите плиткорезом по направляющей. Для удобства положите другую руку на шасси станка. Таким образом достигается лучшее равновесие и скольжение плиткореза.

РЕЗ ПОД УГЛОМ

- 29)** Чтобы делать резы под углом, встаньте за задней частью станка. Положите левую руку на основную рукоятку и проведите плиткорезом по направляющей. Для удобства положите другую руку на шасси станка или придержите ей керамическое изделие. Таким образом достигается лучшее скольжение плиткореза и большая точность.

ПЕРЕД НАЧАЛОМ РАБОТЫ:

- 30)** Перед использованием этого продукта внимательно прочитайте эти инструкции и сохраните их.
- 31)** Станки DCX Xpert оборудованы фиксированным опорным столом для размещения керамических изделий. Эта система позволяет с большой точностью и комфортом обрабатывать все виды керамических изделий.
- 32)** Скольжение осуществляется за счет смазанных и шарикоподшипников закрытого типа.
- 33)** Во избежание несчастных случаев, изменение положения с прямого реза на рез под углом или наоборот, а также регулировку упоров для повторяющихся резов необходимо выполнять при остановленном двигателе.
- 34)** При эксплуатации станка на открытом воздухе используйте только удлинители, предназначенные для использования вне помещений. Обратите внимание, что для максимальной мощности удлинитель должен быть полностью размотан.
- 35)** Перед тем, как снова использовать станок, его следует тщательно осмотреть, чтобы убедиться, что он будет работать должным образом и пригоден для использования по назначению. Защитный кожух или

другая поврежденная деталь должна быть отремонтирована или заменена авторизованной технической службой, если иное не указано в данном руководстве.

- 36)** Обязательно обеспечить полноценное искусственное освещение рабочей зоны, когда интенсивности естественного света недостаточно.

ПОДКЛЮЧЕНИЕ:

- 37)** Уберите регулировочные ключи и инструменты перед запуском станка.
- 38)** Убедитесь, что выключатель находится в положении «Выкл» при включении станка в сеть.
- 39)** Запуск будет производиться нажатием кнопки зеленого цвета или переводением выключателя в положение I (рис. 17).
- 40)** После того, как станок заработает, дождитесь выхода двигателя на номинальные обороты и подачи воды через насос (4 или 5 секунд). При помощи крана А Вы можете регулировать поток воды, поступающей для охлаждения диска. (рис. 18).
- ПРЕДУПРЕЖДЕНИЕ!** Чтобы снизить риск серьезных травм, фиксируйте обрабатываемые изделия правильно, следуя указаниям, и крепко держите плиткорез, чтобы избежать потери контроля и возможной отдачи.

ИНСТРУКЦИЯ ПО ПРИМЕНЕНИЮ:

- 41)** Держите руки, а также кабель питания как можно дальше от зоны резки, чтобы не зацепиться ими за разрезаемое изделие или, чтобы изделие не защемило их.
- 42)** Для выполнения резов под прямым углом движение диска должно быть непрерывным, без ударов и без усилий для двигателя. Неправильное обращение может привести к расколу изделия и к серьезному повреждению диска.
- 43)** Станки DCX Xpert позволяют выполнять точные параллельные резы с максимальной точностью с помощью керамической фиксирующей насадки для повторяющихся резов (рис. 19, 20).
- 44)** Для резки под углом 45° (угловых стыков) имеется механическая система блокировки, которая позволяет позиционировать головку с большой точностью.
- 45)** К шасси крепится четырехугольная платформа, угол которой можно менять от 60° до 0°. Он позволяет удерживать разрезаемые изделия в нужном положении и делать повторные разрезы (рис. 21). Боковой упор А, прикрепленный к установленной платформе, настраивается на заводе и позволяет выполнять высокоточные повторяющиеся резы под углом 90° и 45° (рис. 22).
- 46)** Электрические станки оборудованы системой защиты от перегрева двигателя.
- 47)** Если двигатель останавливается без видимой причины, необходимо подождать несколько минут, поскольку, скорее всего, был допущен его перегрев, а затем снизить скорость выполнения резов.
- 48)** Для достижения лучших результатов устанавливайте станки DCX Xpert на ровный пол.
- 49)** Не используйте алмазные диски со сколами или трещинами.
- 50)** Не притормаживайте диски, прикладывая давление сбоку.

ВЫКЛЮЧЕНИЕ:

- 51)** Чтобы выключить станок, нажмите красную кнопку или переведите выключатель в положение 0 (рис. 17).
- 52)** Плиткорез будет продолжать вращаться в течение нескольких секунд после выключения, подождите, пока станок полностью остановится, перед тем как убирать его с места резки.
- 53)** Помните, что необходимо отключать плиткорез от сети при его перемещении между различными рабочими участками, выполнении регулировок и технического обслуживания.

3.3 ЧИСТКА И ОБСЛУЖИВАНИЕ

ПРЕДУПРЕЖДЕНИЕ! Выньте вилку из розетки перед выполнением любой регулировки, ремонта или технического обслуживания.

Очистка и надлежащее техническое обслуживание станка могут продлить срок его службы.

Очищайте станок сразу после использования, а также при длительном простое.

- 54)** Перед чисткой, обслуживанием или ремонтом станка, а также перед его перемещением, станок необходимо выключить и отключить от сети.
- 55)** Не используйте агрессивные чистящие средства для очистки станка.
- 56)** Запрещается погружать станок в воду.
- 57)** Периодически осматривайте кабели станка и, если они повреждены, ремонтируйте их в авторизованной службе технической поддержки.
- 58)** Поддерживайте рукоятки в сухом и чистом состоянии, не допускайте наличие на них жира и масел.
- 59)** Для лучшей сохранности станка рекомендуется после использования промыть его водой и высушить, а также пропустить через систему охлаждения чистую воду. Особое внимание стоит уделить очистке водяного насоса. Окисление металлических частей - прямое следствие

использования воды. Правильный уход за плиткорезом минимизирует появление следов ржавчины.

- 60)** Дорожки качения направляющей рекомендуется протирать хлопчатобумажной тканью, смоченной водой. Смазывать их не нужно.
- 61)** Вывод из эксплуатации и утилизация станка должны производиться в соответствии с рекомендациями каждой отдельной страны в авторизованном пункте приема. Это необходимо для правильной классификации и переработки материалов.

ПРЕДУПРЕЖДЕНИЕ! Продолжительная или неправильная эксплуатация, постоянная смена местоположения и транспортировка плиткореза могут привести к сбою первоначальных настроек его компонентов.

Для правильной работы плиткореза рекомендуется проверять следующие настройки:

РЕГУЛИРОВКА ДВИГАТЕЛЯ:

Регулярно проверяйте люфт головки диска и при необходимости выполняйте его регулировку (рис. 23, 24):

- Ослабьте указанные винты А и гайку В.
- Аккуратно подтяните регулировочный винт С с помощью гаечного ключа на 3 мм.
- Проверьте люфт головки и снова затяните гайку В, чтобы заблокировать систему; затем затяните винты А.

РЕГУЛИРОВКА ПЛАТФОРМЫ:

- 63)** Проверьте перпендикулярность установленной платформы по отношению к диску. Чтобы отрегулировать ее точно на 90° (рис. 25,26):
- Поместите угольник под углом 90° к диску, оперев его основанием на платформу, и воспользуйтесь указанными винтами А.
 - Платформа может поворачиваться относительно оси (винт В).
 - Для лучшего позиционирования всей платформы станок DCX Хpert оборудован поперечным винт, который позволяет поворачивать (вращать) всю платформу с большей точностью.
 - Ослабьте винты А и поворачивайте платформу с помощью поперечного винта С пока угол по отношению к диску не составит 90°.
 - Снова затяните винты платформы, чтобы зафиксировать ее положение.

РЕГУЛИРОВКА ДИСКА

[ПЕРПЕНДИКУЛЯРНОСТЬ И ПАРАЛЛЕЛИЗМ]:

ПЕРПЕНДИКУЛЯРНОСТЬ

- 64)** Чтобы выставить диск под углом 90°, снимите защитный щиток диска, ослабьте ручку А и контргайку и поместите угольник на стол, касаясь диска (рис. 27)
- Отрегулируйте наклон диска с помощью винтов, указанных на рисунке (рис. 28). Выполняйте эту операцию с обеих сторон станка, пока верх и низ диска не коснутся угольника одновременно.
 - Установите на место защитный щиток диска. По очереди затяните гайку и ручку.

ПАРАЛЛЕЛИЗМ

- 65)** Для регулировки параллельности диска необходимо использовать точку в воздухе в качестве ориентира.
- Расположите компонент так, чтобы выступ точки в воздухе касался внешней поверхности диска спереди. Для этого вращайте диск до соприкосновения, при соприкосновении диска с выступом вы услышите небольшой шум. Отметьте эту точку как ориентир (рис. 29).
 - Переместите головку диска, не изменяя положения точки в воздухе (рис. 30), и снова поверните диск до указанной отметки. Если диск не соприкоснется в этой же точке, необходимо будет отрегулировать параллелизм диска.
 - Вы можете отрегулировать положение двигателя, слегка повернув его.
 - Ослабьте указанные винты А и поверните двигатель с помощью поперечного винта В. Повторите ту же процедуру и убедитесь, что в обоих положениях диск соприкасается с точкой в воздухе (рис. 31, 32).
 - Как только диск будет в правильном положении, снова затяните винты А.

РЕГУЛИРОВКА / ВЫРАВНИВАНИЕ СТАНКА:

- 66)** Станок DCX Хpert оснащен регулируемой ножкой для выравнивания положения шасси. Воспользуйтесь ей для регулировки и установки станка на полу. Чтобы получать лучшие результаты, работайте на ровных поверхностях.
- Отвинтите контргайку А, чтобы воспользоваться ножкой для выравнивания (рис. 33)
 - Отрегулируйте (путем завинчивания или отвинчивания гайки В) ножку для выравнивания, чтобы устранить люфт, который может присутствовать в ножках. Снова затяните контргайку А, чтобы зафиксировать систему (рис. 34).

В случае сомнений по поводу работы станка или его настройки обратитесь в нашу сервисную службу.

ХРАНЕНИЕ

Храните свой инструмент в оригинальной упаковке в сухом прохладном месте, защищенном от холода и прямых солнечных лучей.

Вывод из эксплуатации и утилизация станка должны производиться в соответствии с рекомендациями каждой отдельной страны в авторизованном пункте приема для правильной классификации и переработки материалов.

СЕРВИСНОЕ ОБСЛУЖИВАНИЕ

Используйте только оригинальные аксессуары и запасные части, поставляемые производителем. Ремонт должен выполняться только авторизованными мастерскими или технической службой RUBI:

GERMANS BOADA SANTA OLIVA

Ronda de l'Albornar, 24-26

43710 Santa Oliva, Tarragona (Испания)

Тел: +34 977 16 90 50

Дополнительная информация и карта официальных сервисов RUBI:
<https://www.rubi.com/es/servicio-post-venta>

4. ДЕКЛАРАЦИЯ СООТВЕТСТВИЯ

Компания Germans Boada SA, Авенида Олимпиадес 89-91, Почтовый ящик 14-08191 Rubi (Барселона, Испания) заявляет под свою исключительную ответственность, что станок:

Соответствует требованиям следующих стандартов:

- o EN ISO 12100: 2010; EN 12418: 2000 + A1: 2009
- o EN 61029-1: 2009 + A11: 2010; EN 60204-1: 2006 / AC: 2010
- o EN 61000-6-4: 2007 + A1: 2011; EN 61000-6-2: 2005
- o EN 61000-3-3: 2013; EN 61000-3-2: 2014

И отвечает основным требованиям Директив:

- o 2006/42/ЕС ДИРЕКТИВА ПО СТАНОЧНОМУ ОБОРУДОВАНИЮ/ ПРИЛОЖЕНИЕ VIII
- o 2014/35/EU ДИРЕКТИВА ПО НИЗКОМУ НАПРЯЖЕНИЮ
- o 2014/30/EU ДИРЕКТИВА ПО ЭЛЕКТРОМАГНИТНОЙ СОВМЕСТИМОСТИ

Составлено в Rubi, 15/01/2021



Carles Gamisans Berenguer

Директор по исследованиям и разработкам

5. ИЗОБРАЖЕНИЯ	СТР.. 100
6. ТЕХНИЧЕСКИЕ ХАРАКТЕРИСТИКИ	СТР.. 104
7. СТАНОК	СТР.. 105
8. ЭЛЕКТРОКАБЕЛ	СТР.. 105
9. ПРИСПОСОБЛЕНИЯ	СТР.. 105
10. ЭЛЕКТРИЧЕСКАЯ СЕТЬ	СТР.. 106
11. ВИБРОИСПЫТАНИЯ	СТР.. 107
12. ГАРАНТИЯ	СТР.. 109

Запрещено полное или частичное воспроизведение текста любым способом будь то механическим, фотографическим или электронным без предварительного разрешения GERMANS BOADA S.A.

В противном случае это может повлечь за собой преследование по закону..

GERMANS BOADA, S.A. оставляет за собой право на внесение любых технических изменений без предварительного объявления.

İÇİNDEKİLER

1. MAKİNENİN KULLANIMI	4. UYGUNLUK BEYANI
BİLEŞENLER / MAKİNENİN ÖĞELERİ	5. GÖRÜNTÜ
2. EMNİYET UYARILARI	6. TEKNİK ÖZELLİKLER
2.1 SEMBOLLER	7. MAKİNE SETİ
2.2 ÖNLEMLER	8. FIŞLI KABLO
2.3 ÇALIŞMA ALANI	9. AKSESUARLAR
3. KULLANIM TALİMATLARI	10. ELEKTİRİK DEVRESİ
3.1 MONTAJ TALİMATLARI	11. TITREŞİM TESTİ
3.2 MAKİNENİN ÇALIŞTIRILMASI	12. GARANTI
3.3 TEMİZLİK VE BAKIM	

1. MAKİNENİN KULLANIMI

RUBİ elektrikli kesiciler, bir rulman kılavuzu sistemi aracılığıyla düz veya gönye kesimiyle fayans, seramik ve diğer malzemelerin kesilmesi için uygun olan hassas ve profesyonel makinelerdir.

Kesimler, suyla soğutulan elmas bıçaklarla yapılmaktadır.

BİLEŞENLER / MAKİNENİN ÖĞELERİ

1) Sap	8) Arka kol
2) Açma/kapama anahtarı	9) Motorlu kol
3) Şasi	10) Su tankı
4) Ön bıçak kapağı	11) Alüminyum tabla
5) Arka bıçak kapağı	12) Dönme durdurucu
6) Motor kılavuzu	13) Tekerlekler
7) Ön kol	14) Kullanım kılavuzu

2. EMNİYET UYARILARI

2.1 SEMBOLLER

	KULLANIM KILAVUZUNU OKUYUN
	ÖNLEM
	BİÇAK DÖNÜŞ YÖNÜ
	YASAKLANMIŞ PARÇA DISKLER KULLANIMI
	KORUYUCU ELDIVEN GIYIN
	EMNİYET GÖZLÜKLERİ GIYIN
	İŞİTME VE GÖZ KORUYUCU EKİPMANLARI KULLANIN
	TESTERE KESİM RISKİNE KARŞI DİKKATLİ OLUN
	CE İŞARETİ
	WEEE

2.2 ÖNLEMLER

Aletler için genel emniyet uyarıları

UYARI! Tüm emniyet uyarılarını ve tüm talimatları okuyun. Aşağıda belirtilen uyarı ve talimatların tamamının okunmaması elektrik çarpması, yangın ve/veya ciddi yaralanmayla sonuçlanabilir.

Tüm uyarı ve talimatları gelecekte başvurmak üzere saklayın.

ÇALIŞMA ALANINDA EMNİYET

- Çalışma alanını temiz tutun ve iyice aydınlatın.** Karanlık ve düzensiz alanlar kazalara yol açar.
- Elektrik aletleri tutuşucu sıvı, gaz ya da toz gibi patlayıcı atmosferlerde kullanmayın.** Elektrikli aletler toz ve dumanları tutuşturabilen kıvılcımlar üretir.
- Elektrikli aletlerle çalışırken çocukları ve ilgisiz kişileri uzakta tutun.** Dikkat dağılması kontrol kaybına yol açabilir.

ELEKTRİKSEL EMNİYET

- Elektrik aletin fişi mutlaka elektrik prizine uygun olmalıdır. Fişte hiçbir şekilde değişiklik yapmayın. Topraklı elektrikli aletlerde fiş adaptörler**

kullanmayın. Üzerinde oynanmamış fişler ve eşleşen prizler elektrik çarpması riskini azaltır.

- Vücut ile topraklı yüzeyler arasında borular, radyatörler, elektrik ocakları ve buzdolapları gibi temasardan sakının.** Vücudunuz topraklanmıyorsa elektrik çarpması riskini artırır.
- Elektrikli aletleri yağmura ya da nemli koşullara maruz bırakmayın.** Alete giren su elektrik çarpması riskini artırır.
- Güç kablosunu kullanırken özen gösterin. Güç kablosunu elektrikli aleti taşımak, kaldırmak ya da fişten çıkarmak için kullanmayın. Güç kablosunu ısıdan, yağdan, keskin kenarlardan ve hareketli parçalardan uzak tutun.** Hasarlı ya da dolaşmış güç kabloları elektrik çarpması riskini artırır.
- Bir elektrikli aleti dış mekanda kullanırken dış mekanda kullanıma uygun uzatma kablosu kullanın.** Dış mekanda kullanıma uygun uzatma kablosu kullanımı elektrik çarpması riskini azaltır.
- Aletin nemli yerde kullanımından sakınılmıyorsa artık akım cihazı (RCD) tarafından korunan bir güç kaynağı kullanın.** RCD kullanımı elektrik çarpması riskini azaltır.

KİŞİSEL EMNİYET

- Yaptığımız iş sırasında uyanık ve dikkatli olun ve elektrik aletlerle çalışırken sağduyunuzu kullanın. Yorgunken ya da alkol, uyuşturucu ve ilaç etkisinden kaynaklı elektrik aletleri kullanmayın.** Elektrik aletlerle çalışırken bir anlık dikkat dağınıklığı ciddi yaralanmalara yol açabilir.
- Kişisel emniyet teçhizatı kullanın. Her zaman göz koruması giyin.** Toz maskesi, kaymaz ayakkabı, baret ya da duyma koruması gibi koşulların gerektirdiği emniyet teçhizatının giyilmesi kişilerin göreceği zararı azaltır.
- Yanlışlıkla başlatmadan sakının. Makinenin fişini prize takmadan ve/veya aküyü takmadan, yerden kaldırmadan ya da taşımadan önce anahtarın açık konumda olduğundan emin olun.** Elektrikli aletlerin parmağınız anahtarın üzerindeyken taşınması ya da elektrikli aletlerin fişinin anahtar "açık" konumdayken prize takılması kazalara yol açar.
- Elektrikli aleti çalıştırmadan önce tüm anahtar ve ayar aletlerini çıkarın.** Bir elektrikli aletin dönen parçasına bağlı bir anahtar ya da alet yaralanmaya yol açabilir.
- Uzanmayın. Ayaklarınızı zeminde sağlam tutun ve dengeyi her zaman koruyun.** Bu sayede beklenmeyen durumlarda elektrikli aleti daha iyi kontrol edebilirsiniz.
- Uygun elbiseler giyin. Bol elbise giymeyin ve takı takmayın. Saçlarınızı, elbiselerinizi ve eldivenlerinizi hareketli parçalardan uzak tutun.** Bol elbiseler, takılar ve uzun saç hareketli parçalara kapılabilir.
- Emme ve toz toplama teçhizatını bağlama cihazları varsa bunların bağlı olup doğru kullanıldıklarından emin olun.** Bu cihazların kullanımı tozla ilgili riskleri azaltabilir.

ELEKTRİKLİ ALETLERİN KULLANIMI VE DİKKAT EDİLECEKLER

- Elektrikli aletleri zorlamayın. Elektrikli aletleri düzgün uygulamaları doğrultusunda doğru şekilde kullanın.** Doğru elektrikli alet tasarlandığı hızda daha iyi ve daha emniyetli çalışır.
- Anahtar "açık" ya da "kapalı" konuma gelmiyorsa elektrikli aleti kullanmayın.** Anahtarlarla kontrol edilemeyen elektrikli aletler tehlikelidir ve onarılmalıdır.
- Herhangi bir ayarlama yapmadan, aksesuarları değiştirmeden veya aletleri depolamadan önce elektrikli aletin prizle ve/veya aküyle bağlantısını kesin.** Bu önleyici emniyet önlemleri aletin yanlışlıkla çalıştırılması riskini azaltır.
- Kullanımda olmadığında elektrikli aletleri çocukların ulaşamayacağı yerde saklayın ve alete ya da bu talimatlara aşina olmayan kişilerin elektrikli aletle ilgili işlemleri yürütmesine izin vermeyin.** Elektrikli aletler eğitimsiz kişilerin elinde tehlikelidir.
- Kesme aletlerini keskin ve temiz tutun.** Bakımı düzgün yapılarak ve kesme kenarları keskin olan kesme aletlerinin sıkışma ihtimali daha düşüktür ve daha kolay kontrol edilebilirler.
- Elektrikli aletleri, aksesuarları, alet uçlarını vb. bu talimatlara göre ve çalışma koşullarıyla yapılacak işi göz önünde bulundurarak kullanın.** Elektrikli aletlerin tasarlandıkları uygulamalar dışında kullanımı tehlikeli durumlara yol açabilir.

TEKNİK SERVİS

- Elektrikli aletinizi yalnızca ehliyetli bir onarım servisi tarafından orijinal yedek parçalar kullanılarak kontrol ettirin.** Bu sayede elektrikli aletin emniyetinin korunması garanti edilir.
- Üreticinin ilave emniyet uyarıları**
- UYARI!** Makineyi tasarlandığı kullanımlar dışında kullanmayın.
 - Ortam ışığı yetersizse çalışma alanlarında yeterli yapay ışık kullanılmalıdır.
 - Önerilen çalışma sıcaklığı 0 - 40°C aralığı ve çalışma basıncı 0,8 - 1,1 bar aralığıdır (maksimum nem %95).
 - Çalışmaya başlamadan önce koruyucu eldiven, duyma koruması ve koruyucu gözlük giyin.
 - Makinenin ambalajını açarken ve her kullanımdan sonra vuruk ya da deformasyon, bozuk parça ya da kopmuş kablo olup olmadığını kontrol edin. Bu durumlardan herhangi birisini tespit ederseniz elektrikli aleti kullanmayın

ve derhal üreticiye başvurun.

- 6) Ellerinizi her zaman kesme alanından ve bıçaktan uzak tutun. Kullanmadığınız elinizi ikincil sap üzerinde tutun. Kesiciyi her iki elinizle tutarsanız elleriniz bıçak tarafından kesilebilir.
- 7) Elinizi kesilmekte olan parçanın altına koymayın.
- 8) Her zaman makinenin şaftına karşılık gelen iç çapa sahip bıçaklar kullanın. Daha büyük bir iç çap kesicinin eksantrik şekilde dönerek kontrolün kaybedilmesine yol açabilir.
- 9) Hasarlı ya da yanlış bıçakların plaka ya da ankraj vidalarını asla kullanmayın. Bu parçalar çalışma sırasında daha iyi işlev görmesi ve emniyeti sağlamak için özel olarak bu kesici için tasarlanmıştır.
- 10) Kesiciyi sıkıca tutun ve vücudunuzla kollarınızı GERİ TEPME kuvvetlerine direnç gösterebileceğiniz şekilde konumlandırın. Düzgün önlemler alınırsa GERİ TEPME kuvvetleri operatör tarafından kontrol edilebilir.
- 11) Hasarlı ya da kör bıçakları kullanmayın.
- 12) Yalnızca makinenin maksimum RPM'sine eşit ya da daha büyük RPM'lere uygun ve doğru şaft delikleri olan önerilen bıçakları kullanın.
- 13) Makineyi çalıştırmadan önce bıçak plakalarını düzgün konumlandırın ve vidayı düzgünce sıkın.
- 14) Herhangi bir sorundan sakınmak için bıçak ankraj plakalarının iç yüzeyleri ile bıçağın yanlarını kontrol edin.
- 15) Çalışmaya başlamadan önce bıçakta çatlak ya da başka hasar olmadığını doğrulayın. Hasarlı bıçakları derhal yenileyin. Kesiciyi kullanmaya başlamadan önce en az 30 saniye yüksüz işlev testi yapın.
- 16) Makineyi kesilmekte olan parça bıçakla temas edecek şekilde asla çalıştırmayın.
- 17) Kesme işleminden önce motorun maksimum hızına ulaşmasına izin verin.
- 18) Önemli: Kesim işlemini tamamladıktan sonra kesiciyi yere koymadan önce anahtarı serbest bırakın ve bıçağın tamamen durmasını bekleyin.
- 19) Makineyi tutuşucu katı, sıvı ve gazların olduğu alanlarda kullanmayın. Fırçaların ürettiği kıvılcıklar yangına ya da patlamaya sebep olabilir.
- 20) Bu makine belirli uygulamalar için tasarlanmıştır. Üretici modifiye edilmemesini ve/veya tasarlandığı uygulamalar dışındakiler için kullanılmamasını zorunlu olarak önerir. Makinenin kullanımıyla ilgili sorularınız varsa üreticiye danışıp gerekli bilgileri alana kadar kullanmayın.
- 21) Güç kablosunu makinenin kesim bölgesinden uzak tutun. Güç kablosunu her zaman makineden uzakta arkanızda tutun.
- 22) Sıra dışı titreşim ya da başka bir arıza fark ederseniz derhal makineyi kapatın. Sebebinin belirlemek için makineyi kontrol edin.
- 23) Yalnızca üretici tarafından önerilen elmas bıçakları kullanın.
- 24) Bıçakların boyutuna dikkat edin. Bıçaktaki merkezi delik şafta hiçbir oynama olmadan oturmalıdır. Oturmuyorsa düzgün oturması için redüktör pulu (bıçakla verilir) gerekir.
- 25) Bu aletle çalışırken ortaya çıkan toz sağlığınıza zararlıdır. Bir emme sistemi kullanın ve uygun bir toz maskesi takın. Kesim işi tamamlandığında biriken tozları elektrik süpürgesiyle temizleyin.

2.3 ÇALIŞMA ALANI

Çalışma konumu

- A. Karolar için tasarlanan çalışma alanı **60 cm'den fazla**.
- B. Karolar için tasarlanan çalışma alanı **60 cm'ye kadar**.

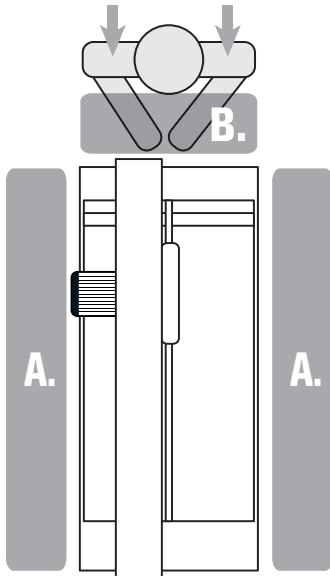

3. KULLANIM TALİMATLARI

3.1 MONTAJ TALİMATLARI

KURULUM

Makinenin ambalajını açtıktan sonra hasarlı ya da kırık parça olup olmadığını dikkatlice kontrol edin. Hasarlı ya da arızalı parça bulursanız üreticiden temin edeceğimiz orijinal yedek parçalarla değiştirin ve RUBİ satış sonrası hizmetlerine başvurun.

Tekerlekler makinenin bir kişi tarafından taşınmasına imkan sağlasa da bu işlemin iki kişi tarafından yapılması tavsiye edilmektedir.

DCX makineleri, destek ayakları taşıma için doğru konumlanmış ve tekerlekleri takılmış şekilde teslim edilir.

MAKİNEYİ ÇALIŞTIRMADAN ÖNCE:

- 1) Makine montajı ve kurulumu (şekil 1, 2).
- 2) Ünite dik konuma getirildikten sonra, ayakların güvenlik konumu ayarlanmalıdır. Bunu yapmak için, belirtilen kolu kaldırın ve çubuğu kancanın içine doğru döndürün (şekil 3). Doğru pozisyona getirildikten sonra, bu konumu kilitlemek ve sabitlemek için kolu sıkın. (Şekil 4). Sistemin sıkıca bir araya getirilip sabitlenmiş olduğunu kontrol edin. *Çubuğun düzeltilmek ve çubukla kanca arasındaki boşluğu sıfırlamak üzere ayarlanabileceğini unutmayın.
- 3) Makinenin düz ve düzgün yüzeylerde kullanılması tavsiye edilir. Güvenli çalışma koşullarının sağlanabilmesi için çalışmaya başlamadan önce zemine düzgün ve istikrarlı bir şekilde yerleştiğini kontrol edin. DCX makineleri, bu görevi kolaylaştıran bir dengeleme ayağına sahiptir (şekil 5,6).
- 4) Nakliye sırasında olası hareketlerin önlenmesi için makinenin hareketli başlığı kilavuzla sabitlenmiştir. Bu konumu serbest bırakmak için B düğmesini gevşetin (şekil 7).

BIÇAĞIN TAKILMASI VE DEĞİŞTİRİLMESİ:

- 5) Bıçağın takılması veya çıkarılması için ön muhafazanın çıkarılması gerekir. Motor şaftı görülür olacaktır (şekil 8).
- 6) Bıçağı, makinenin üzerinde gösterilen dönüş yönüne uygun şekilde, plakaların arasına monte edin.
- 7) Sabitleme somununu saat yönünün aksine çevirerek sıkın (şekil 9). Bu işlem için gereken aletler sağlanmıştır.

SU BESLEME SİSTEMİ:

- 8) DCX makinesi, resimde gösterildiği şekilde alt tarafa yerleştirilmesi gereken bir harici su tankına sahiptir (şekil 10).
- 9) Su tankının, su pompası tamamen suyun altında kalana kadar doldurulması esastır. Tankın üzerinde belirtilen maksimum kapasite aşılmamalıdır.
- 10) Makinenin temiz suyla kullanılması, bıçağın ömrünü uzatacağı ve performansını artıracacağı için suyun düzenli olarak değiştirilmesi önemlidir.

SOĞUTMA NOKTASININ AYARLANMASI:

- 11) DCX makinesi, soğutma başlığının bıçağın üzerindeki temas noktasının belirlenmesi için ayarlanabilmesini sağlayan C3 Python soğutma sistemiyle donatılmıştır (şekil 11).
- 12) Borunun konumu, kesilecek karonun kalınlığına göre ayarlanmalıdır. Boru, bıçağın dönme eksenine göre dönebilir.

Başlığın ideal konumu, resimde gösterildiği gibidir (şekil 12). Bu konum, birbirlerine sürtünmemeleri için karoyla başlık arasında asgari bir boşluk kalmasını sağlar.

KESME AÇISI VE DERİNLİĞİNİN AYARLANMASI:

- 13) Şevli kesme mekanizması sayesinde kesme açısını 0 - 45° aralığında ayarlayabilirsiniz.
- 14) 45° kesimler için (şevli kesme), kafanın daha hassas bir şekilde konumlandırılmasını sağlayan bir mekanik kilitleme sistemi mevcuttur.
- 15) Kesme kafasını istediğiniz kesme açısına çevirin (şek. 13). Kesme açısı ayarlandıktan sonra, kesme konumunu hareketsiz hale getirmek için sistemi tekrar kilitleyin. NOT: Gönyeli kesim için kesme kafasını 0° konumuna çevirerek bıçağın kesilecek parçaya dik olmasını sağlayın.
- 16) Kesme kafasının bir dalma efekti işlevi vardır ve bu işlev kesme bıçağının yüksekliliğinin ayarlanmasını sağlar. Geriye doğru hareket, aynı zamanda motorun ağırlığını telafi ederek kullanıcı açısından ergonomiyi artıran bir dizi yayla sağlanır (şekil 14).
- 17) İstenen kesme derinliğini kilitlemek için, A kolunu resimde gösterildiği şekilde sıkın (şekil 15).

ÖN KONTROLLER:

- 18) Makineyi kullanmadan önce aşınmış, hasarlı veya kırık parça olup olmadığını kontrol edin ve varsa derhal onarın ya da değiştirin.
- 19) Makineyi hizaya getirin.
- 20) Makine durdurucuların bıçağa dik olduğunu kontrol edin. Bunlar, fabrikada

ayarlanmıştır (şekil 16).

- 21) Şebeke voltajı ve frekansının, makinenin teknik veri plakasında belirtilen değerlere denk olduğunu kontrol edin.
- 22) Şebeke prizi topraklanmalı ve akım sızıntısına (diferansiyel) karşı korunmalıdır. Uzatma kablosu kullanıyorsanız kablunun enine kesitinin 2.5 mm²'den az olmadığını emin olun.
- 23) Bıçak muhafazası, kesim sırasında kullanıcının yaralanmasını önler. Dolayısıyla kesim sırasında muhafaza kesilecek parçanın kalınlığına göre ayarlanmalıdır.
- 24) 230 V makineler 210V / 240V sisteme de bağlanabilir. 110 V makineler 100V / 120V sisteme bağlanabilir.
- 25) Nakliye sırasında elektrik kablosunu sararak toplayın. Makineyi asla elektrik kablosundan çekerek hareket ettirmeyin.
- 26) Bıçak hatalı takılmışsa ve yanlış yönde çalışıyorsa makineyi durdurup bıçağın kurulumunu düzeltin.
- 27) Yalnızca bu kılavuzda belirtilen bıçak çaplarını kullanın.

3.2 MAKİNEİNİN ÇALIŞTIRILMASI

ELLERİN DÜZGÜN KONUMU:

GÖNYELİ KESİM

- 28) Gönyeli kesmek için makinenin arkasına geçin. Bir elinizi ana tutamağa koyun ve kesiciyi kılavuza göre kaydırın. Daha rahat çalışmak için diğer elinizi makinenin şasisine yerleştirin. Böylece daha fazla denge sağlayabilir ve kesiciyi daha kolay kaydırabilirsiniz.

ŞEVİLİ KESİM

- 29) Gönyeli kesmek için makinenin arkasına geçin. Bir elinizi ana tutamağa koyun ve kesiciyi kılavuz boyunca kaydırın. Daha rahat çalışmak için diğer elinizi makinenin şasisine yerleştirin veya karoyu tutun. Böylece, kesicinin daha iyi kaymasını ve daha hassas bir kesim yapılmasını sağlarsınız.

DEĞERLENDİRİLECEK ÖN UNSURLAR:

- 30) Bu ürünü kullanmadan önce bu talimatları okuyun ve atmayın.
- 31) DCX Xpert makineler, karoların yerleştirilmesi için sabit bir destek tablasına sahiptir. Bu sistem, kullanıcının her tür seramik parça üzerinde çok hassas ve rahat bir şekilde çalışmasını sağlar.
- 32) Kayma işlemi, yağlanmış ve mühürlenmiş rulmanlar aracılığıyla sağlanır.
- 33) Düz kesimden gönyeli kesime ve gönyeli kesimden düz kesime geçiş ve tekrarlı kesim için durdurmaların ayarlanması işlemi, olası kazaların önlenmesi için motor kapalıyken yapılmalıdır.
- 34) Makine dış mekanda kullanıldığında, yalnızca açık hava kullanımına uygun uzatma kabloları kullanılmalıdır. Maksimum güç elde edilmesi için uzatma kablosunun tamamen açılması gerektiği unutulmamalıdır.
- 35) Makine tekrar kullanılmadan önce, düzgün çalışacağından ve kullanım amacı için uygun olduğundan emin olunması için dikkatle kontrol edilmelidir. Kullanım kılavuzunda tersi belirtilmediği sürece, hasar görmüş tüm muhafaza ve parçalar, yetkili bir teknik servis tarafından düzgünce onarılmalı veya değiştirilmelidir.
- 36) Ortam ışığının yetersiz olduğu çalışma alanlarında uygun yapay aydınlatma kullanılmalıdır.

BAĞLANTI:

- 37) Makineyi çalıştırmadan önce ayar anahtar ve araçlarını çıkartın.
 - 38) Makineyi fişe takarken anahtarın "OFF" (Kapalı) konumunda olduğundan emin olun.
 - 39) Makineyi çalıştırmak için yeşil düğmeye veya I düğmesine basın (şekil 17).
 - 40) Makine çalışmaya başladığında, motor ve pompadan geçen su beslemesi normalleşene kadar bekleyin (4-5 saniye). A musluğu, bıçağa giden soğutma suyu akışını düzenlemek için kullanılabilir. (Şekil 18).
- UYARI!** Ciddi yaralanma riskini azaltmak için iş parçasını gösterildiği şekilde doğru olarak destekleyin ve kontrolü kaybedip potansiyel geri tepmeyi önlemek için kesiciyi sağlamca tutun.

KULLANIM TALİMATLARI:

- 41) Kesilmekte olan parçaya takılıp dolaşmasını önlemek için ellerinizi ve güç kablosunu kesme bölgesinden uzak tutun.
- 42) Düz kesim yapmak için, bıçak ani hareketler yapmadan ve motoru zorlamadan sürekli bir şekilde ileri hareket etmelidir. Hatalı çalıştırma, parçayı kırabilir veya bıçağın ciddi şekilde hasar görmesine neden olabilir.
- 43) DCX Xpert makineleri, tekrarlı kesimler için kullanılan karo kırtırma aksesuarı aracılığıyla tam paralel kesimlerin maksimum hassasiyetle yapılmasını sağlar (şekil 19, 20).
- 44) 45° kesimler için (şevli kesme), kesme kafasının hassas bir şekilde konumlandırılmasını sağlayan bir mekanik kilitleme sistemi mevcuttur.
- 45) Kare gövde, şasiye takılmıştır ve 60° ile 0° arasında döner. Kullanıcıların kesilecek parçaları desteklemesi ve tekrarlı kesimler yapmasını sağlar (şekil 21). A yan durdurucusu, kare gövdeye takılmıştır. Ayarları fabrikada yapılmıştır ve 90° ve 45°'lik tekrarlı kesimlerin doğru bir şekilde yapılmasını sağlar (şekil 22).

- 46) Elektrikli makinelerde, motorun aşırı ısınmasını önleyen bir güvenlik sistemi mevcuttur.
- 47) Motor belirsiz bir nedenle durursa, aşırı yüklemiş olabileceğiniz için birkaç dakika beklemeniz ve ardından kesme hızını ayarlamamız gerekir.
- 48) DCX Xpert makinelerini doğru şekilde çalıştırabilmek için, düzgün bir zeminde çalışın.
- 49) Çatlak veya yontulmuş elmas bıçakları kullanmayın.
- 50) Bıçakları yavaşlatmak için yandan baskı yapmayın.

BAĞLANTI KESME:

- 51) Makineyi durdurmak için kırmızı düğmeye veya O düğmesine basın (şekil 17).
- 52) Kapanıktan sonra kesici dönmeye biraz daha devam eder, kesme konumundan ayırmadan önce makinenin tamamen durmasını bekleyin.
- 53) Bir çalışma alanından diğerine naklemeden ve ayarlama ile bakım işlemlerini yürütürken kesicinin fişinin prizden çıkarılması gerektiğini unutmayın.

3.3 TEMİZLİK VE BAKIM

UYARI! Her türlü ayarlama, onarım ve bakım işleminden önce makinenin fişini prizden çıkarın.

Makinenin temizliği ve doğru bakımı aletlerinin faydalı kullanım ömrünü uzatır.

Kullanımdan sonra ve uzun süre kullanılmadığından makineyi derhal temizleyin.

- 54) Temizlik, bakım veya onarım yapmadan önce veya makine taşınmadan önce, makine kapatılmalı ve fişi çekilmelidir.
 - 55) Makineyi temizlemek için agresif temizlik ürünleri kullanmayın.
 - 56) Makineyi suya batırmayın.
 - 57) Makine kablolarını düzenli olarak kontrol edin ve hasar tespit ederseniz yetkili teknik servisin onarımını sağlayın.
 - 58) Ellerinizi kuru, temiz, gressiz ve yağsız tutun.
 - 59) Makinenin iyi durumda tutulabilmesi için kullanımdan sonra suyla temizlenip kurutulması ve ayrıca soğutma sisteminden temiz su geçirilmesi tavsiye edilir. Özellikle su pompasının temizlenmesi çok önemlidir. Metal parçaların paslanması, su kullanımının doğrudan bir sonucudur. Kesicinin bakımının doğru yapılması, paslı yerlerin oluşmasını en aza indirir.
 - 60) Kılavuzun tekerlek yollarını suyla ıslatılmış pamuklu bezle temizlemenizi öneririz. Yağlama gerekmez.
 - 61) Makine bulunulan ülkenin yönetmeliklerine uygun şekilde devreden çıkarılıp sökülmesi ve malzemelerin doğru sınıflandırılması ve işlenmesi için özel toplama alanlarında bertaraf edilmelidir.
- UYARI!** Sürekli veya hatalı kullanım, sürekli yer değişiklikleri ve kesicinin taşınması, bileşenlerin hizalarının bozulmasına neden olabilir. Kesicinin doğru çalışması için, aşağıdaki ayar noktalarının kontrol edilmesi tavsiye edilir:

MOTOR AYARI:

Bıçak kafasının hareketini düzenli olarak kontrol edin ve gerekiyorsa ayarlayın (şekil 23, 24):

- a) A vidalarını ve B somununu gösterildiği şekilde gevşetin.
- b) 3 mm'lik bir alyan anahtarıyla C ayar vidasını nazikçe sıkın.
- c) Kafanın hareketini kontrol edin ve sistemi kilitlemek için B somununu tekrar sıkın, ardından A vidalarını sıkın.

KARE AYARI:

- 63) Kare gövdenin bıçağa dik olduğunu kontrol edin. Tam 90°'ye ayarlamak için (şekil 25, 26):
 - a) Bir ayar karesini bıçakla 90° açı yapacak şekilde kare gövdenin üzerine yerleştirin ve A vidalarını gösterildiği şekilde ayarlayın.
 - b) Kare gövde, şafta göre dönebilir (B vidası).
 - c) Tüm gövdenin daha iyi konumlandırılması için, DCX Xpert makinesi tüm gövdenin daha hassas bir şekilde dönmelerini sağlayan bir enine vidaya sahiptir.
 - d) A vidalarını gevşetin ve enine vidayı (C) kullanarak kare gövdeyi bıçağa göre 90° açı yapana kadar döndürün.
 - e) Konumu kilitlemek için gövdeyi sıkın.

BIÇAK AYARLAMA (DİKLİK VE PARALELLİK):

DİKLİK

- 64) Disk 90°'ye ayarlamak için, bıçak muhafazasını çıkarın, A düğmesini ve kilit somununu gevşetin ve ayar karesini bıçağa temas eden tablaya yerleştirin (şekil 27).
 - a) Resimde gösterilen vidaları kullanarak bıçağın meyilini ayarlayın (şekil 28). Bu işlemi, bıçağın üstü ve altı aynı anda ayar karesine dokunana kadar makinenin iki yanında da gerçekleştirin.
 - b) Bıçak muhafazasını yerine yerleştirin ve somunu ve düğmeyi sıkın.

PARALELLİK

- 65)** Bıçağın paralelliğinin ayarlanması için referans olarak bir hizalama cihazının kullanılması gerekir.
- a)** Bileşeni, hizalama cihazının çıkıntısı ön taraftaki bıçağın dışa bakan yüzüne değecek şekilde konumlandırın. Bunu yapmak için, bıçağı temas edene kadar döndürün; bıçak çıkıntıya temas ettiğinde hafif bir ses duyacaksınız. Bu noktayı referans noktası olarak işaretleyin (şekil 29).
- b)** Hizalama cihazının konumunu değiştirmeden bıçak kafasını hareket ettirin (şekil 30) ve bıçağı tekrar belirtilen işarete çevirin. Bıçak aynı noktaya temas etmiyorsa, paralelliğinin ayarlanması gerekecektir.
- c)** Motorun konumunu hafifçe döndürerek ayarlayabilirsiniz.
- d)** A vidalarını gösterilen şekilde gevşetin ve enine vidayı (B) kullanarak motoru döndürün. Aynı prosedürü tekrarlayın ve iki konumda da bıçağın hizalama cihazına temas ettiğinden emin olun (şekil 31, 32).
- e)** Bıçak konumlandıktan sonra A vidalarını tekrar sıkın.

MAKİNEİN AYARLANMASI/DENGELENMESİ:

- 66)** DCX Xpert, şasinin konumunun ayarlanmasını sağlayan bir dengeleme ayağına sahiptir. Bu ayak, makineyi ayarlamak ve zeminde dengeleme sağlamak için kullanılmalıdır. İyi bir bitiriş için, düz yüzeylerde çalışın.
- a)** Dengeleme ayağını serbest bırakmak için A kilit somununu çıkarın (şekil 33).
- b)** Ayaklarda oluşabilecek boşlukları ortadan kaldırmak için dengeleme ayağını (B somununu takarak veya çıkararak) ayarlayın. Sistemi sabitlemek için A kilit somununu tekrar sıkın. (Şekil 34).
- Makinenin işleyişi veya ayarı konusunda herhangi bir şüpheniz varsa, lütfen satış sonrası hizmet bölümümüzle temas kurun.

SAKLAMA

Aleti serin, kuru ve ayrıca soğuktan ve doğrudan güneş ışığından korunaklı bir yerde ambalajında saklayın.

Makine bulunulan ülkenin yönetmeliklerine uygun şekilde devreden çıkarılıp sökülmeli ve malzemelerin doğru sınıflandırılması ve işlenmesi için özel toplama alanlarında bertaraf edilmelidir.

SATIŞ SONRASI HİZMETLERİ

Yalnızca üretici tarafından temin edilen orijinal yedek parçaları kullanın. Onarım işlemleri yalnızca onaylı atölyeler ya da RUBİ teknik servisi tarafından yapılmalıdır:

GERMANS BOADA SANTA OLIVA

Ronda de l'Albornar, 24-26
43710 Santa Oliva, Tarragona (İspanya)
Tel: +34 977 16 90 50

Daha fazla bilgi ve RUBİ resmi teknik destek merkezlerinin adresleri için:
<https://www.rubi.com/es/servicio-post-venta>

4. UYGUNLUK BEYANI

Şirket, Germans Boada S.A Avda. Olimpiades 89-91, P.O Box 14 -08191 Rubi (Barcelona, İspanya), sorumluluğu tamamen kendisine ait olmak üzere,

Makinesinin aşağıdaki standartları karşıladığını:

- o EN ISO 12100:2010; EN 12418:2000+A1:2009
- o EN 61029-1:2009+A11:2010; EN 60204-1:2006/AC:2010
- o EN 61000-6-4:2007+A1:2011; EN 61000-6-2:2005
- o EN 61000-3-3:2013; EN 61000-3-2:2014

Ve aşağıdaki direktiflerin elzem gerekliliklerini karşıladığını beyan eder:

- o 2006/42/EC MAKİNE DİREKTİFİ/EK VIII
- o 2014/35/EU DÜŞÜK GERİLİM DİREKTİFİ
- o 2014/30/EU ELEKTROMANYETİK UYGUNLUK DİREKTİFİ

Rubi, 15/01/2021



Carles Gamisans Berenguer
Ar-Ge Müdürü

5. GÖRÜNTÜ	SAYFA 100
6. TEKNİK ÖZELLİKLER	SAYFA 104
7. MAKİNE SETİ	SAYFA 105
8. FIŞLI KABLO	SAYFA 105
9. AKSESUARLAR	SAYFA 105
10. ELEKTİRİK DEVRESİ	SAYFA 106
11. TITREŞİM TESTİ	SAYFA 107
12. GARANTİ	SAYFA 109

İşin tamamen ya da kısmen her türlü formatta ya da ister mekanik, ister fotoğraf ister elektronik yöntemlerle olsun herhangi bir yöntem ya da prosedürle önceden GERMANS BOADA, S.A.nın yetkilendirmesi alınmadan çoğaltılması yasaktır.

Bu faaliyetlerden herhangi birisi karşılık gelen yasal yükümlülükleri netice verir ve cezai soruşturmalara yol açabilir.

GERMANS BOADA, S.A. önceden haber vermeksizin her türlü teknik değişiklik yapma hakkını saklı tutar.

SPIS TREŚCI

1. UŻYTKOWANIE URZĄDZENIA	4. DEKLARACJA ZGODNOŚCI
KOMPONENTY / ELEMENTY MASZINY	5. OBRAZÓW
2. OSTRZEŻENIA DOTYCZĄCE BEZPIECZEŃSTWA	6. PARAMETRY TECHNICZNE
2.1 SYMBOLE	7. KOMPLETNA MASZYNA
2.2 ŚRODKI OSTROŻNOŚCI	8. KABEL Z WTYCZKĄ
2.3 OBSZAR ROBOCZY	9. AKCESORIA
3. INSTRUKCJA OBSŁUGI	10. OBWÓD ELEKTRYCZNY
3.1 INSTRUKCJE MONTAŻU	11. PRÓBA WIBRACJI
3.2 URUCHOMIENIE	12. GWARANCJI
3.3 CZYSZCZENIE I KONSERWACJA	

1. UŻYTKOWANIE URZĄDZENIA

Przecinarki elektryczne RUBI to profesjonalne maszyny wykorzystujące łożyskowy system prowadnic do precyzyjnego cięcia płytek, ceramiki oraz innych materiałów, zarówno prosto, jak i skośnie.

Nacięcia owe są wykonywane przy użyciu ostrzy diamentowych chłodzonych wodą.

KOMPONENTY / ELEMENTY MASZINY

- | | |
|----------------------------|-------------------------|
| 1) Uchwyt | 8) Ramię tylne |
| 2) Włącznik/wyłącznik | 9) Wspornik silnika |
| 3) Rama | 10) Zbiornik wodny |
| 4) Przednia pokrywa ostrza | 11) Stół aluminiowy |
| 5) Tylna pokrywa ostrza | 12) Ogranicznik obrotów |
| 6) Prowadnica silnika | 13) Koła |
| 7) Ramię przednie | 14) Podręcznik obsługi |

2. OSTRZEŻENIA DOTYCZĄCE BEZPIECZEŃSTWA

2.1 SYMBOLE

	NALEŻY PRZECZYTAĆ INSTRUKCJĘ OBSŁUGI
	OSTROŻNIE
	KIERUNEK OBROTU TARCZY
	ZAKAZ UŻYWANIA DISKI SEGMENTOWYCH
	PRACOWAĆ W RĘKAWICACH OCHRONNYCH
	UŻYWAĆ OKULARÓW OCHRONNYCH
	STOSOWAĆ ŚRODKI OCHRONY OCZU I SŁUCHU
	OSTROŻNIE, NIEBEZPIECZEŃSTWO SKALECZENIA PIŁĄ
	OZNAKOWANIE CE
	ZGODNIE Z WEEE

2.2 ŚRODKI OSTROŻNOŚCI

Ogólne ostrzeżenia dotyczące bezpieczeństwa narzędzi

UWAGA! Należy przestrzegać wszystkich ostrzeżeń i instrukcji bezpieczeństwa. Nieprzestrzeganie ostrzeżeń i instrukcji wymienionych poniżej może być przyczyną porażenia prądem, powstania ognia i / lub poważnych urazów.

Zachować wszystkie ostrzeżenia i zalecenia na przyszłość.

BEZPIECZEŃSTWO W MIEJSCU PRACY

- a. **Miejsce pracy powinno być czyste i dobrze oświetlone.** Miejsca nieuporządkowane i nie doświetlone sprzyjają wypadkom.
- b. **Nie używać narzędzi elektrycznych w miejscach zagrożonych wybuchem jak np. w obecności cieczy łatwopalnych, gazów czy pyłów.** Narzędzia elektryczne wytwarzają iskry, które mogą zapalić pyły lub opary.
- c. **Nie dopuszczać dzieci i osób postronnych w okolicy pracującej maszyny.** Rozproszenie uwagi może spowodować utratę panowania nad narzędziem.

BEZPIECZEŃSTWO ELEKTRYCZNE

- a. **Wtyczka narzędzia elektrycznego powinna pasować do gniazda sieci zasilającej. Pod żadnym pozorem nie wolno modyfikować wtyczki w żaden sposób. Nigdy nie używać adapterów zasilania do narzędzi elektrycznych wymagających uziemienia.** Wtyczka bez żadnych modyfikacji i pasująca do niej gniazdko zmniejszają ryzyko porażenia prądem.
- b. **Należy unikać kontaktu ciała z powierzchniami uziemionymi takimi jak rury, grzejniki, kuchenki elektryczne czy lodówki.** Istnieje podwyższone ryzyko porażenia prądem w przypadku uziemienia ciała.
- c. **Nie wystawiać narzędzi elektrycznych na działanie deszczu lub wilgoci.** Woda, która mogłaby dostać się do wnętrza narzędzia podwyższa ryzyko porażenia elektrycznego.
- d. **Nie nadwyręzać przewodu. Nigdy nie używać kabla do przenoszenia, podnoszenia lub wyłączenia z sieci narzędzia elektrycznego. Trzymać przewód z dala od źródeł ciepła, olejów, ostrych krawędzi lub wirujących części maszyn elektrycznych.** Kable uszkodzone lub zaplątane zwiększają ryzyko porażenia prądem.
- e. **Używając narzędzia elektrycznego na otwartym powietrzu należy stosować przedłużacze elektryczne nadające się do zastosowań zewnętrznych.** Używanie przedłużacza odpowiedniego do stosowania na zewnątrz zmniejsza ryzyko porażenia prądem.
- f. **Jeżeli użycie narzędzia elektrycznego w warunkach wilgoci jest nieuniknione należy stosować przewód zasilający zabezpieczony wyłącznikiem przeciwporażeniowym (PRCD).** Wyłącznik PRCD zmniejsza ryzyko porażenia prądem elektrycznym.

BEZPIECZEŃSTWO OSOBISTE

- a. **Należy zachować czujność, skupiać uwagę na pracy i kierować się zdrowym rozsądkiem obsługując maszynę elektryczną. Nie używać narzędzia elektrycznego będąc zmęczonym lub pod wpływem narkotyków, alkoholu czy leków.** Chwila nieuwagi podczas pracy z maszyną elektryczną może spowodować poważne uszkodzenie ciała.
- b. **Stosować środki ochrony indywidualnej. Zawsze zakładać okulary ochronne.** Używanie odpowiednich do warunków pracy środków ochrony indywidualnej takich jak maski przeciwpyłowe, buty antypoślizgowe, kaski, czy nauszniki ochronne, zmniejsza ryzyko powstania urazów osobistych.
- c. **Unikać przypadkowego uruchomienia. Upewnić się czy wyłącznik jest w pozycji "otwarty" przed podłączeniem go do sieci i/lub akumulatora, podnoszeniem czy przenoszeniem narzędzia.** Przenoszenie narzędzia elektrycznego z palcem na wyłączniku lub włączenie go do sieci przy wyłączniku w pozycji zamkniętej może być powodem wypadku.
- d. **Usunąć wszelkie klucze czy narzędzia do regulacji przed uruchomieniem urządzenia.** Klucz czy inne narzędzie w zetknięciu z wirującą częścią maszyny może spowodować uraz.
- e. **W trakcie użytkowania urządzenia należy pewnie opierać ciężar ciała na stopach, by zachowywać.** Pozwala to na lepszą kontrolę narzędzia elektrycznego w sytuacjach niespodziewanych.
- f. **Ubrać się odpowiednio. Nie nosić luźnej odzieży czy biżuterii. Włosy, odzież i rękawice należy trzymać z dala od części będących w ruchu.** Luźne ubranie, biżuteria czy długie włosy mogą zostać wciągnięte przez wirujące części.
- g. **Jeżeli narzędzie posiada przyłącze dla urządzeń przeznaczonych do odprowadzania i zbierania pyłu należy się upewnić czy jest ono poprawnie podłączone i używane we właściwy sposób.** Korzystanie z tego typu urządzeń ogranicza ryzyko związane z zapyleniem.

UŻYTKOWANIE I OBSŁUGA URZĄDZENIA ELEKTRYCZNEGO

- a. **Nie przeciążać maszyny elektrycznej. Używać maszyny odpowiedniej do danego zastosowania.** Właściwa maszyna elektryczna wykona daną pracę lepiej i bezpieczniej w tempie do jakiego została zaprojektowana.
- b. **Nie używać urządzenia z niesprawnym wyłącznikiem.** Każde urządzenie elektryczne, którego nie da się wyłączyć w sposób kontrolowany, należy natychmiast naprawić.
- c. **Odłączyć wtyczkę od zasilania i/lub akumulatora przed rozpoczęciem jakichkolwiek regulacji, wymiany akcesoriów lub składaniem urządzenia elektrycznego.** Tego typu zapobiegawcze środki bezpieczeństwa zmniejszają ryzyko przypadkowego uruchomienia maszyny.
- d. **Narzędzia elektryczne przechowywać wyłączone, poza zasięgiem dzieci, i nie pozwalać na ich obsługę osobom nie obeznanym z takimi narzędziami, lub które nie zapoznały się z niniejszą instrukcją obsługi.** Narzędzia elektryczne są niebezpieczne w rękach użytkowników nieświadomych.
- e. **Narzędzia tnące powinny być zawsze czyste i naostrzone.** Narzędzia do cięcia utrzymywane w należytym stanie i z naostrzonymi tarczami, są mniej podatne na zaklinowanie i łatwiejsze w obsłudze.
- f. **Używać narzędzia elektrycznego, jego wyposażenia, końcówek, itp. zgodnie z niniejszą instrukcją obsługi, mając na uwadze warunki pracy i zadanie do wykonania.** Użycie narzędzia elektrycznego niezgodnie z jego przeznaczeniem może powodować sytuacje niebezpieczne.

SERWIS TECHNICZNY

- a. **Przeglądów technicznych narzędzia dokonywać w wykwalifikowanym serwisie używając do naprawy wyłącznie identycznych części.** Zapewni

to utrzymanie poziomu bezpieczeństwa narzędzia elektrycznego.

Dodatkowe ostrzeżenia producenta dotyczące bezpieczeństwa

- 1) **OSTRZEŻENIE!** Nie używać maszyny do innych celów niż te, do których została zaprojektowana.
- 2) W miejscach pracy, gdzie oświetlenie otoczenia jest niewystarczające, wymagane jest odpowiednie oświetlenie sztuczne.
- 3) Zalecany zakres temperatury roboczej waha się od 0 do 40°C, ciśnienie – od 0,8 do 1,1 bara (maksymalna wilgotność to 95%).
- 4) Przed rozpoczęciem obsługi maszyny należy założyć rękawice ochronne, ochronniki słuchu i okulary ochronne.
- 5) Podczas rozpakowywania maszyny, a także po każdym jej użyciu, należy sprawdzić, czy maszyna nie posiada wgnieceń lub odkształceń oraz czy nie występują pęknięcia części i przewodów. Jeśli którykolwiek z powyższych problemów zostanie odkryty, należy natychmiast zaprzestać używania tego elektronarzędzia i natychmiast skontaktować się z jego producentem.
- 6) Trzymać ręce z dala od obszaru cięcia i ostrza przez cały czas użytkowania narzędzia. Trzymać rękę, która nie jest używana do obsługi, na dodatkowym uchwycie. Ręce nie mogą zostać skaleczone przez ostrze, jeśli obie operują przecinarką.
- 7) Nie wkładać ręki pod cięty element.
- 8) Zawsze używać ostrzy o wewnętrznej średnicy odpowiadającej wałowi maszyny. Większa średnica wewnętrzna spowodowałaby mimośrodowy obrót ostrza, prowadząc do utraty kontroli nad nim.
- 9) Nigdy nie należy używać płyt ani śrub kotwiących z uszkodzonych lub niewłaściwych ostrzy. Te części zostały zaprojektowane specjalnie dla tego rodzaju przecinarki w celu zapewnienia lepszego działania i bezpieczeństwa podczas pracy.
- 10) Przytrzymać mocno przecinarkę i ułożyć tułów oraz ramiona w taki sposób, aby oprzeć się siłom ODRZUTU. Operator może kontrolować siły ODRZUTU, jeśli zostaną podjęte odpowiednie środki ostrożności.
- 11) Nie używać uszkodzonych lub tępych ostrzy.
- 12) Używać tylko zalecanych ostrzy, odpowiednich do prędkości obrotowych większych lub równych maksymalnym obrotom maszyny oraz posiadających otwory na właściwy wał.
- 13) Przed uruchomieniem maszyny ustawić prawidłowo ostrza i dobrze dokręcić śrubę.
- 14) Sprawdzić wewnętrzne powierzchnie płyt kotwiących ostrza, a także boki ostrza, aby uniknąć problemów.
- 15) Przed uruchomieniem sprawdzić, czy ostrze nie ma pęknięć ani innych uszkodzeń. Uszkodzone ostrza natychmiast wymienić. Przed użyciem przecinarki wykonywać test funkcjonalności bez obciążenia przez co najmniej 30 sekund.
- 16) Nigdy nie uruchamiać maszyny, gdy cięty element styka się z ostrzem.
- 17) Przed rozpoczęciem cięcia pozwolić, aby silnik osiągnął maksymalną prędkość.
- 18) Ważne: po zakończeniu cięcia należy zwolnić włącznik i odczekać przed odłożeniem przecinarki, aż ostrze całkowicie się zatrzyma.
- 19) Nie używać maszyny w obszarach z łatwopalnymi ciałami stałymi, cieczami lub gazami. Iskry wytwarzane na szczotkach mogą spowodować pożar lub wybuch.
- 20) Ta maszyna została zaprojektowana wyłącznie do określonych zastosowań. Producent wyraźnie zaleca, aby nie była ona modyfikowana i/lub używana do zastosowań innych niż te, do których została zaprojektowana. W przypadku jakichkolwiek pytań dotyczących użytkowania maszyny, nie należy jej używać przed wcześniejszą konsultacją z producentem i otrzymaniem odpowiednich informacji.
- 21) Trzymać przewód zasilający z dala od strefy cięcia maszyny. Zawsze trzymać przewód zasilający z dala od maszyny za operatorem.
- 22) W przypadku zauważenia jakichkolwiek nietypowych wibracji lub innych usterek, natychmiast wyłączyć maszynę. Sprawdzić maszynę, aby określić przyczynę.
- 23) Używać tylko ostrzy diamentowych zalecanych przez producenta.
- 24) Zwrócić uwagę na rozmiar ostrzy. Środkowy otwór w ostrzu musi pasować do wału oraz nie zostawiać luzu. Jeśli jest inaczej, aby zapewnić prawidłowe dopasowanie potrzebna będzie podkładka redukcyjna (dostarczana wraz z ostrzem).
- 25) Pył powstający podczas pracy z tym narzędziem może być szkodliwy dla zdrowia. Należy stosować system absorpcyjny i nosić odpowiednią maskę przeciwpyłową. Po zakończeniu cięcia usunąć nagromadzony kurz za pomocą odkurzacza.

2.3 OBSZAR ROBOCZY

Pozycja robocza

- A. Obszar roboczy przeznaczony dla płytek **powyżej 60 cm**.
- B. Obszar roboczy przeznaczony dla płytek **do 60 cm**.

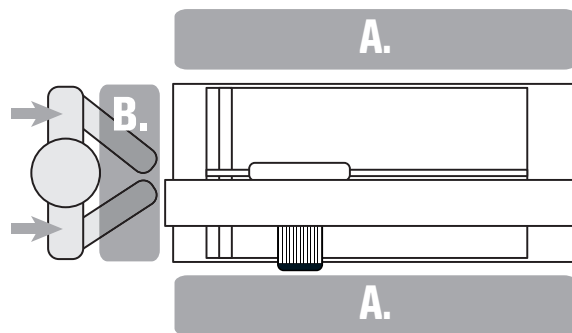

3. INSTRUKCJA OBSŁUGI

3.1 INSTRUKCJE MONTAŻU

MONTAŻ

Po rozpakowaniu maszyny dokładnie sprawdzić, czy zestaw nie zawiera żadnych uszkodzonych lub pękniętych części. Jeśli wykryje się obecność uszkodzonych lub nieprawidłowo działających elementów, należy wymienić je na oryginalne części zamienne producenta i skontaktować się z serwisem posprzedażowym RUBI.

Chociaż koła pozwalają na transport maszyny w pojedynkę, zaleca się, aby zajmowały się tym dwie osoby.

Maszyny DCX są dostarczane z podporami odpowiednio ustawionymi w pozycji transportowej i z zamontowanymi kołami.

PRZED URUCHOMIENIEM MASZyny:

- 1) Montaż i konfiguracja maszyny (rysunki 1 i 2).
- 2) Po postawieniu urządzenia należy ułożyć nogi w bezpiecznej pozycji. W tym celu należy podnieść wskazaną dźwignię i obrócić pręt do wnętrza haka (rysunek 3). Po prawidłowym ustawieniu dokręcić dźwignię, aby zablokować i zabezpieczyć pozycję. (rysunek 4). Sprawdzić, czy system został solidnie zamocowany. *Należy pamiętać, że pręt można regulować w celu wyeliminowania luzu między nim a hakiem.
- 3) Zaleca się używanie maszyny na płaskich i równych powierzchniach. Przed przystąpieniem do pracy należy sprawdzić, czy maszyna jest odpowiednio ustabilizowana na podłożu w celu zapewnienia bezpiecznych warunków pracy. Maszyny DCX posiadają stopkę poziomującą ułatwiającą to zadanie (rysunki 5 i 6).
- 4) Ruchoma głowica maszyny jest przymocowana do prowadnicy, aby uniknąć ewentualnych niepożądanych ruchów podczas jej transportu. Aby zwolnić jej pozycję, należy poluzować pokrętkę B (rysunek 7).

MONTAŻ I WYMIANA OSTRZA:

- 5) Aby zamontować lub wymienić ostrze, należy zdjąć jego przednią osłonę. Wał silnika stanie się wtedy widoczny (rysunek 8).
- 6) Zamontować ostrze między płytami, dopasowując jego kierunek obrotów, jak ukazano na maszynie.
- 7) Mocno dokręcić nakrętkę mocującą w kierunku przeciwnym do ruchu wskazówek zegara (rysunek 9). Narzędzia do wykonania tej operacji zostały dołączone do zestawu.

SYSTEM PODAWANIA WODY:

- 8) Maszyna DCX posiada zewnętrzny zbiornik na wodę, który należy umieścić na dole, jak pokazano na rysunku 10.
- 9) Należy napełniać zbiornik wodą tak długo, aż pompa wodna będzie całkowicie zanurzona. Nie wolno przekraczać maksymalnej pojemności podanej na zbiorniku.
- 10) Regularna wymiana wody jest ważna, ponieważ używanie maszyny z czystą wodą przedłuża żywotność ostrza i poprawia jego wydajność.

REGULACJA PUNKTU CHŁODZENIA:

- 11) Maszyna DCX wyposażona jest w układ chłodzenia C3 Python, który umożliwia regulację dyszy chłodzącej w celu ustalenia punktu padania na ostrze (rysunek 11).
- 12) Położenie rury należy dopasować do grubości docinanej płytki. Rura może obracać się względem osi obrotu ostrza.

Optymalne położenie dyszy powinno być takie same, jak pokazano na rysunku 12; zapewnia to minimalną odległość między płytką a dyszą, gwarantującą brak ocierania się jednej o drugą.

REGULACJA KĄTA I GŁĘBOKOŚCI CIĘCIA:

- 13) Mechanizm cięcia ukośnego umożliwia regulację kąta cięcia w przedziale od 0 do 45°.

- 14)** Ustawienie głowicy z dużą precyzją w przypadku cięć pod kątem 45° (cięcia ukośne) umożliwiają mechaniczny system blokujący.
- 15)** Obrócić głowicę tnącą pod żądany kąt cięcia (rysunek 13).
Po ustawieniu kąta cięcia ponownie zablokować system celem unieruchomienia pozycji cięcia.
UWAGA: Aby wykonać cięcie pod kątem prostym, należy obrócić głowicę tnącą do pozycji 0° tak, aby ostrze było prostopadłe do ciętego elementu.
- 16)** Głowica tnąca posiada funkcję efektu zagłębienia, która umożliwia regulację wysokości ostrza tnącego. Ruch do tyłu jest wykonywany przez zespół sprężyn, które z kolei kompensują ciężar silnika, poprawiając ergonomię użytkownika (rysunek 14).
- 17)** Aby zablokować żądaną głębokość cięcia, należy dokręcić dźwignię A, jak pokazano na rysunku (rysunek 15).

WSTĘPNE SPRAWDZENIE:

- 18)** Przed użyciem maszyny sprawdzić, czy nie ma zużytych, uszkodzonych lub zepsutych części i natychmiast naprawić/wymienić wszelkie zidentyfikowane problemy.
- 19)** Wypoziomować maszynę.
- 20)** Sprawdzić, czy blokady maszyny są prostopadłe do ostrza. Jest to ich ustawienie fabryczne (rysunek 16).
- 21)** Sprawdzić, czy napięcie i częstotliwość sieci odpowiadają tym podanym na tabliczce danych technicznych maszyny.
- 22)** Gniazdo sieciowe musi być uziemione i zabezpieczone przed prądem upływowym (różnicowym). W przypadku korzystania z przedłużacza należy się upewnić, że przekrój kabla wynosi nie mniej niż 2,5 mm².
- 23)** Osłona tarczy chroni użytkownika przed obrażeniami. Dlatego podczas cięcia osłonę należy dopasować do grubości ciętego elementu.
- 24)** Urządzenia 230 V mogą być podłączane również do napięcia 210 V / 240 V. Urządzenia 110 V mogą być podłączane do napięcia 100 V / 120 V.
- 25)** Podczas transportu przewód zasilający powinien być zwinięty. Nigdy nie przesuwaj urządzenia, ciągnąc je za przewód zasilający.
- 26)** Jeśli ostrze jest nieprawidłowo zamontowane i obraca się w złym kierunku, zatrzymać maszynę i poprawić instalację ostrza.
- 27)** Używać tylko ostrzy o średnicy wskazanej w niniejszym Podręczniku.

3.2 URUCHOMIENIE

PRAWIDŁOWE UŁOŻENIE RĄK:

CIĘCIE POD KĄTEM PROSTYM

- 28)** Aby wykonać cięcia pod kątem prostym, należy ustawić się za maszyną. Położyć jedną rękę na głównym uchwycie i wsunąć przecinarkę w prowadnicę. Dla większego komfortu drugą rękę położyć na ramieniu maszyny. Zapewnia to lepszą równowagę i ślizg przecinarki.

CIĘCIE UKOŚNE

- 29)** Aby wykonać cięcia ukośne, należy ustawić się za maszyną. Położyć jedną rękę na głównym uchwycie i przesunąć przecinarkę wzdłuż prowadnicy. Dla większego komfortu drugą rękę położyć na ramieniu maszyny lub przytrzymać nią płytkę. Skutkuje to lepszym ślizgiem przecinarki i większą precyzją.

UWAGI WSTĘPNE:

- 30)** Przed użyciem produktu należy uważnie przeczytać niniejszy Podręcznik i nie wyrzucać go po zapoznaniu się z treścią.
- 31)** Maszyny DCX Xpert posiadają stały stół podporowy do pozycjonowania płytek. System ten pozwala użytkownikowi pracować z dużą precyzją i komfortem na wszystkich typach ceramiki.
- 32)** Przesuwanie odbywa się za pomocą smarowanych i uszczelnionych łożysk kulkowych.
- 33)** Aby zapobiec możliwym wypadkom, zmiana pozycji z cięcia prostego na cięcie ukośne lub odwrotnie, jak również regulacja ograniczników do cięcia powtarzalnego muszą być wykonywane przy wyłączonym silniku.
- 34)** Gdy maszyna jest używana na świeżym powietrzu, należy używać wyłączanie przedłużaczy przeznaczonych do użytku na zewnątrz. Należy zauważyć, że w celu uzyskania maksymalnej mocy przedłużacz należy rozwinąć całkowicie.
- 35)** Przed ponownym użyciem maszyny należy dokładnie sprawdzić, czy będzie ona działać prawidłowo i będzie odpowiednia do zamierzonych funkcji. Każda uszkodzona osłona lub inna część powinny zostać odpowiednio naprawione lub wymienione przez autoryzowany serwis techniczny, chyba że w niniejszym Podręczniku obsługi określono inaczej.
- 36)** W miejscach pracy, gdzie oświetlenie otoczenia jest niewystarczające, wymagane jest odpowiednie oświetlenie sztuczne.

POŁĄCZENIE:

- 37)** Przed uruchomieniem maszyny usunąć wszelkie klucze nastawcze i narzędzia.
- 38)** Podczas podłączania urządzenia należy upewnić się, że przełącznik znajduje się w pozycji „OFF” (WYŁ.).

- 39)** Maszynę uruchamia się naciskając zielony przycisk lub przycisk I (rysunek 17).
- 40)** Po uruchomieniu maszyny należy odczekać, aż silnik i dopływ wody przez pompę zostaną znormalizowane (4 lub 5 sekund). Kran A może służyć do regulacji przepływu wody chłodzącej do ostrza. (rysunek 18).
OSTRZEŻENIE! Aby zmniejszyć ryzyko poważnych obrażeń ciała, należy prawidłowo podeprzeć obrabiany przedmiot, jak pokazano na przykładzie, oraz mocno trzymać przecinarkę, aby uniknąć utraty kontroli i potencjalnego odrzutu.

INSTRUKCJA OBSŁUGI:

- 41)** Należy trzymać ręce i przewód zasilający z dala od strefy cięcia, aby uniknąć zahaczenia lub zaplątania się o cięty element.
- 42)** Aby wykonać proste cięcia, ostrze powinno przesuwac się w sposób ciągły, bez szarpnięć i bez wymuszania pracy silnika. Niewłaściwa obsługa może doprowadzić do złamania części i poważnego uszkodzenia ostrza.
- 43)** Maszyny DCX z serii Xpert umożliwiają wykonywanie dokładnych, równoległych cięć z maksymalną precyzją za pomocą akcesoriów do mocowania płytek do cięć powtarzalnych (rysunki 19 i 20).
- 44)** Do cięcia pod kątem 45° istnieje mechaniczny system blokujący, który umożliwia precyzyjne ustawienie głowicy tnącej.
- 45)** Zespół do cięcia pod kątem prostym jest przymocowany do ramy i obraca się w zakresie od 60° do 0°. Umożliwia to użytkownikowi podparcie ciętych elementów i wykonywanie cięć powtarzalnych (rysunek 21). Do tego zespołu przymocowany został ogranicznik boczny A. Jest on ustawiony fabrycznie i umożliwia dokładne wykonywanie powtarzalnych cięć pod kątem 90° i 45° (rysunek 22).
- 46)** Maszyny elektryczne są wyposażone w system bezpieczeństwa zapobiegający przegrzaniu silnika.
- 47)** Jeśli silnik zatrzyma się bez wyraźnego powodu, należy odczekać kilka minut, ponieważ najprawdopodobniej został on przeciążony; następnie należy zmniejszyć prędkość cięcia.
- 48)** Aby zapewnić prawidłową pracę maszyn DCX Xpert, należy pracować na równym podłożu.
- 49)** Nie używać pękniętych lub wyszczerbionych ostrz diamentowych.
- 50)** Nie stosować bocznego nacisku, aby spowolnić ostrza.

ODŁĄCZANIE:

- 51)** Aby wyłączyć maszynę, nacisnąć czerwony przycisk lub przycisk O (rysunek 17).
- 52)** Ostrze będzie się obracało jeszcze przez kilka chwil po wyłączeniu; przed zdjęciem go z pozycji cięcia należy zaczekać, aż maszyna całkowicie się zatrzyma.
- 53)** Należy pamiętać, że przecinarka musi być odłączona od instalacji elektrycznej podczas przemieszczania się z jednego obszaru roboczego do drugiego oraz podczas wykonywania czynności regulacyjnych i konserwacyjnych.

3.3 CZYSZCZENIE I KONSERWACJA

OSTRZEŻENIE! Przed przystąpieniem do jakichkolwiek regulacji, napraw lub konserwacji należy odłączyć urządzenie od zasilania.

Właściwe czyszczenie i konserwacja maszyny może wydłużyć jej żywotność.

Natychmiast należy wyczyścić maszynę po użyciu, a także w przypadku dłuższego przestoju.

- 54)** Przed przystąpieniem do czyszczenia, konserwacji lub naprawy maszyny, a także przed transportem, maszynę należy wyłączyć i odłączyć od zasilania.
- 55)** Do czyszczenia maszyny nie wolno używać agresywnych środków czyszczących.
- 56)** Nie zanurzać maszyny w wodzie.
- 57)** Należy okresowo sprawdzać kable maszyny, a jeśli są uszkodzone, zlecić ich naprawę autoryzowanemu serwisowi technicznemu.
- 58)** Utrzymywać uchwyty suche i czyste oraz wolne od smaru i oleju.
- 59)** Aby utrzymać maszynę w dobrym stanie, zaleca się czyszczenie wodą i suszenie po użyciu, a także zapewnienie cyrkulacji czystej wody przez układ chłodzenia. Szczególnie ważne jest czyszczenie pompy wodnej. Rdzewienie części metalowych jest bezpośrednią konsekwencją użycia wody. Właściwa konserwacja maszyny zminimalizuje pojawianie się plam rdzy.
- 60)** Zalecamy czyszczenie bieżni prowadnicy bawełnianą szmatką zwilżoną wodą. Nie jest wymagane smarowanie.
- 61)** Maszynę należy wycofać z eksploatacji oraz złomować zgodnie z instrukcjami charakterystycznymi dla każdego kraju i w punkcie selektywnej zbiórki do celu właściwej klasyfikacji i przetworzenia materiałów.
OSTRZEŻENIE! Długotrwałe lub niewłaściwe użytkowanie, ciągłe zmiany położenia i transport przecinarki mogą spowodować nieprawidłowe wyrównanie elementów.
Aby zapewnić prawidłowe działanie przecinarki, zaleca się sprawdzenie następujących punktów regulacji:

REGULACJA SILNIKA:

Regularnie należy sprawdzać luz głowicy ostrza i wyregulować go w razie

potrzeby (rysunki 23 i 24):

- a) Poluzować śruby A i nakrętkę B, jak pokazano.
- b) Delikatnie dokręcić śrubę dociskową C za pomocą klucza imbusowego 3 mm.
- c) Sprawdzić luz głowicy i ponownie dokręcić nakrętkę B, aby zablokować system, a następnie ponownie dokręcić śruby A.

REGULACJA KĄTA PROSTEGO:

- 63) Sprawdzić, czy zespół do cięcia pod kątem prostym leży prostopadłe do ostrza. Aby ustawić go dokładnie pod kątem 90° (rysunki 25 i 26):
 - a) Ustawić zestaw kąta prostego w linii z ostrzem pod kątem 90° i wyregulować śruby A zgodnie z opisem.
 - b) Zespół może obracać się względem wału (śruba B).
 - c) Dla lepszego pozycjonowania całego zespołu, maszyna DCX Xpert posiada poprzeczną śrubę, która pozwala całemu zespołowi obracać się z większą precyzją.
 - d) Poluzować śruby A i obrócić zespół za pomocą śruby poprzecznej C, aż osiągnie on pozycję 90° w stosunku do ostrza.
 - e) Ponownie dokręcić zespół, aby zablokować pozycję.

REGULACJA OSTRZA (POZYCJE PROSTOPADŁE I RÓWNOLEGŁE):

PROSTOPADŁE

- 64) Aby ustawić tarczę pod kątem 90°, należy zdjąć osłonę ostrza, poluzować pokrętko A i przeciwnakrętkę, a następnie położyć zestaw na stole dotykającym ostrza (rysunek 27)
 - a) Wyregulować nachylenie ostrza za pomocą śrub pokazanych na rysunku 28. Wykonać tę operację po obu stronach maszyny, aż góra i dół ostrza dotkną ustawionego zestawu w tym samym czasie.
 - b) Założyć osłonę ostrza, a następnie dokręcić nakrętkę i pokrętko.

RÓWNOLEGŁE

- 65) Aby wyregulować pozycję równoległą ostrza, konieczne jest użycie urządzenia wyrównującego jako odniesienia.
 - a) Ustawić element tak, aby występ na urządzeniu ustawiającym dotykał najbardziej zewnętrznej powierzchni ostrza z przodu. Aby to zrobić, obrócić ostrze, aż obie powierzchnie zetkną się; gdy ostrze zetknie się z występem da się słyszeć delikatny dźwięk. Należy zaznaczyć ten punkt jako odniesienie (rysunek 29).
 - b) Poruszać głowicą ostrza, nie zmieniając położenia urządzenia wyrównującego (rysunek 30) i ponownie obrócić ostrze do wskazanego oznaczenia. Jeśli ostrze nie styka się w tym samym punkcie, konieczne będzie wyregulowanie pozycji równoległej ostrza.
 - c) Położenie silnika można wyregulować, lekko go obracając.
 - d) Poluzować śruby A zgodnie ze wskazówkami i obrócić silnik za pomocą śruby poprzecznej B. Powtórzyć tę samą procedurę upewniając się, że w obu położeniach ostrze styka się z urządzeniem wyrównującym (rysunki 31 i 32).
 - e) Po ustawieniu ostrza ponownie dokręcić śruby A.

REGULACJA/POZIOMOWANIE MASZyny:

- 66) Maszyna DCX Xpert posiada stopkę poziomującą do regulacji położenia ramy. Służy ona do regulacji i stabilizacji ramy na podłożu. Aby uzyskać dobre wykończenie, należy pracować na płaskich powierzchniach.
 - a) Odkręcić przeciwnakrętkę A, aby zwolnić stopkę poziomującą (rysunek 33)
 - b) Wyregulować (wkręcając lub odkręcając nakrętkę B) stopkę poziomującą, aby wyeliminować wszelkie luzy, które mogą wystąpić w nogach maszyny. Ponownie dokręcić przeciwnakrętkę A, aby zabezpieczyć system (rysunek 34).

W przypadku jakichkolwiek wątpliwości co do funkcjonowania maszyny lub jej regulacji prosimy o kontakt z naszym serwisem posprzedażowym.

PRZECHOWYWANIE

Narzędzie przechowywać należy opakowane w chłodnym, suchym miejscu, chroniąc je przed zimnem i bezpośrednim działaniem promieni słonecznych.

Maszynę należy wycofać z eksploatacji oraz rozmontować zgodnie z instrukcjami charakterystycznymi dla każdego kraju i w punkcie selektywnej zbiórki w celu właściwej klasyfikacji i przetworzenia materiałów.

SERWIS POSPRZEDAŻOWY

Używać należy tylko oryginalnych części zamiennych dostarczonych przez producenta. Naprawy powinny być wykonywane wyłącznie przez certyfikowane warsztaty lub serwis techniczny RUBI:

GERMANS BOADA SANTA OLIVA

Ronda de l'Albornar, 24-26
43710 Santa Oliva, Tarragona (Hiszpania)
Tel.: +34 977 16 90 50

Aby uzyskać więcej informacji oraz poznać lokalizację oficjalnych centrów pomocy technicznej RUBI, prosimy odwiedzić stronę:
<https://www.rubi.com/es/servicio-post-venta>

4. DEKLARACJA ZGODNOŚCI

Firma Germans Boada S.A Avda. Olimpiades 89-91, P.O Box 14-08191 Rubi (Barcelona, Hiszpania) niniejszym oświadcza na własną odpowiedzialność, że maszyna:

Jest zgodna z następującymi normami:

- o EN ISO 12100:2010; EN 12418:2000+A1:2009
- o EN 61029-1:2009+A11:2010; EN 60204-1:2006/AC:2010
- o EN 61000-6-4:2007+A1:2011; EN 61000-6-2:2005
- o EN 61000-3-3:2013; EN 61000-3-2:2014

Oraz jest zgodna z zasadniczymi wymogami następujących dyrektyw:

- o DYREKTYWA MASZYNOWA NR 2006/42/WE (ZAŁĄCZNIK VIII)
- o DYREKTYWA NISKONAPIĘCIOWA NR 2014/35/UE
- o DYREKTYWA W SPRAWIE KOMPATYBILNOŚCI ELEKTROMAGNETYCZNEJ NR 2014/30/UE

Podpisano w siedzibie Rubi, 15/01/2021



Carles Gamisans Berenguer

Dyrektor ds. Badań i Rozwoju I corte. Así en el momento del corte se ajustará la tapa según el grosor de la pieza a cortar.

5. OBRAZÓW	STRONA 100
6. PARAMETRY TECHNICZNE	STRONA 104
7. KOMPLETNA MASZYNA	STRONA 105
8. KABEL Z WTYCZKĄ	STRONA 105
9. AKCESORIA	STRONA 105
10. OBWÓD ELEKTRYCZNY	STRONA 106
11. PRÓBA WIBRACJI	STRONA 107
12. GWARANCJI	STRONA 109

Zabrania się częściowego lub całkowitego powielania niezależnie od formatu, nośnika lub procedury mechanicznej, fotograficznej bądź elektronicznej bez wcześniejszej zgody GERMANS BOADA S.A.

Czynności takie podlegają odpowiedzialności prawnej i mogą skutkować nałożeniem kary.

GERMANS BOADA, S.A. zastrzega sobie prawo do wprowadzenia zmian technicznych bez konieczności wcześniejszego powiadomienia.

ΠΕΡΙΕΧΟΜΕΝΑ

1. ΧΡΗΣΗ ΤΟΥ ΜΗΧΑΝΗΜΑΤΟΣ	4. ΔΗΛΩΣΗ ΣΥΜΜΟΡΦΩΣΗΣ
ΣΤΟΙΧΕΙΑ / ΜΕΡΗ ΤΟΥ ΜΗΧΑΝΗΜΑΤΟΣ	5. ΕΙΚΟΝΕΣ
2. ΛΕΙΤΟΥΡΓΙΑ ΤΟΥ ΜΗΧΑΝΗΜΑΤΟΣ	6. ΤΕΧΝΙΚΕΣ ΠΡΟΔΙΑΓΡΑΦΕΣ
2.1 ΣΥΜΒΟΛΑ	7. ΣΥΝΟΛΟ ΜΗΧΑΝΩΝ
2.2 ΠΡΟΦΥΛΑΞΕΙΣ	8. ΚΑΛΩΔΙΟ ΜΕ ΒΥΣΜΑ
2.3 ΧΩΡΟΣ ΕΡΓΑΣΙΑΣ	9. ΑΞΕΣΟΥΑΡ
3. ΟΔΗΓΙΕΣ ΧΡΗΣΗΣ	10. ΗΛΕΚΤΡΙΚΟ ΚΥΚΛΩΜΑ
3.1 ΟΔΗΓΙΕΣ ΣΥΝΑΡΜΟΛΟΓΗΣΗΣ	11. ΔΟΚΙΜΗ ΔΟΝΗΣΗΣ
3.2 ΕΚΚΙΝΗΣΗ ΤΟΥ ΜΗΧΑΝΗΜΑΤΟΣ	12. ΕΓΓΥΗΣΗ
3.3 ΚΑΘΑΡΙΣΜΟΣ ΚΑΙ ΣΥΝΤΗΡΗΣΗ	

1. ΧΡΗΣΗ ΤΟΥ ΜΗΧΑΝΗΜΑΤΟΣ

Οι ηλεκτρικοί κόφτες RUBI είναι επαγγελματικά μηχανήματα ακριβείας για την κοπή πλακών, πλακιδίων και άλλων υλικών, είτε με κάθετη κοπή ή φαλτσοκοπή, μέσω ενός συστήματος οδηγού με ρουλεμάν.











Οι κοπές αυτές γίνονται με διαμαντόδισκους που ψύχονται με νερό.

ΣΤΟΙΧΕΙΑ / ΜΕΡΗ ΤΟΥ ΜΗΧΑΝΗΜΑΤΟΣ

1) Χειρολαβή	8) Πίσω βραχίονας
2) Διακόπτης ενεργοποίησης/απενεργοποίησης	9) Στήριγμα κινητήρα
3) Πλαίσιο	10) Δεξαμενή νερού
4) Μπροστινό προστατευτικό δίσκου	11) Τραπέζι αλουμινίου
5) Πίσω προστατευτικό δίσκου	12) Περιστρεφόμενος αναστολέας
6) Οδηγός κινητήρα	13) Τροχοί
7) Μπροστινός βραχίονας	14) Οδηγίες λειτουργίας

2. ΛΕΙΤΟΥΡΓΙΑ ΤΟΥ ΜΗΧΑΝΗΜΑΤΟΣ

2.1 Σύμβολα

	ΔΙΑΒΑΣΤΕ ΤΟ ΕΓΧΕΙΡΙΔΙΟ ΟΔΗΓΙΩΝ
	ΠΡΟΦΥΛΑΞΗ
	ΚΑΤΕΥΘΥΝΣΗ ΠΕΡΙΣΤΡΟΦΗΣ ΤΟΥ ΔΙΣΚΟΥ
	ΑΠΑΓΟΡΕΥΕΤΑΙ Η ΧΡΗΣΗ ΔΙΑΜΑΝΤΟΔΙΣΚΩΝ ΜΕ ΔΙΑΚΕΚΟΜΜΕΝΗ ΣΤΕΦΑΝΗ
	(ΚΑΤΑ ΤΗΝ ΧΡΗΣΗ) ΝΑ ΦΟΡΑΤΕ ΠΑΝΤΑ ΓΑΝΤΙΑ ΑΣΦΑΛΕΙΑΣ
	ΦΟΡΑΤΕ ΓΥΑΛΙΑ ΑΣΦΑΛΕΙΑΣ
	(ΚΑΤΑ ΤΗΝ ΧΡΗΣΗ) ΝΑ ΦΟΡΑΤΕ ΟΤΩΣΠΙΔΕΣ ΚΑΙ ΓΥΑΛΙΑ ΠΡΟΣΤΑΣΙΑΣ
	ΠΡΟΣΟΧΗ, ΚΙΝΔΥΝΟΣ ΚΟΠΗΣ ΜΕ ΤΟΝ ΔΙΣΚΟ
	ΣΗΜΑ CE
	ΣΥΜΜΟΡΦΩΝΕΤΑΙ ΜΕ ΤΗΝ ΟΔΗΓΙΑ ΑΗΗΕ

2.2 Προφυλάξεις

Γενικές προειδοποιήσεις ασφαλείας για εργαλεία.

ΠΡΟΕΙΔΟΠΟΙΗΣΗ! Διαβάστε όλες τις προειδοποιήσεις ασφαλείας και όλες τις οδηγίες. Η μη τήρηση όλων των προειδοποιήσεων και των οδηγιών που αναφέρονται παρακάτω μπορεί να προκαλέσει ηλεκτροπληξία, πυρκαγιά ή/και σοβαρό τραυματισμό.

Αποθηκεύετε όλες τις προειδοποιήσεις και τις οδηγίες για μελλοντική αναφορά.

Ασφάλεια στον χώρο εργασίας

- Κρατάτε τον χώρο εργασίας καθαρό και καλά φωτισμένο. Οι σκοτεινές και οι ακατάστατες περιοχές προκαλούν ατυχήματα.
- Μη χειρίζεστε ηλεκτρικά εργαλεία σε κρηκτικές ατμόσφαιρες, όπως παρουσία εύφλεκτων υγρών, αερίων ή σκόνης. Τα ηλεκτρικά εργαλεία δημιουργούν σπινθήρες που μπορούν να προκαλέσουν ανάφλεξη σκόνης και αναθυμιάσεων.
- Κρατάτε μακριά τα παιδιά και τους παρευρισκόμενους όταν χειρίζεστε ένα ηλεκτρικό εργαλείο. Οι αποσπάσεις της προσοχής μπορεί να οδηγήσουν σε απώλεια ελέγχου.

Ηλεκτρική ασφάλεια

- Το φως του ηλεκτρικού εργαλείου πρέπει να ταιριάζει με την ηλεκτρική πρίζα. Ποτέ και με κανέναν τρόπο μην τροποποιείτε το φως. Μη χρησιμοποιείτε προσαρμογείς φως με γεωμετρικά ηλεκτρικά εργαλεία. Τα μη τροποποιημένα φως και οι αντίστοιχες πρίζες θα μειώσουν τον κίνδυνο ηλεκτροπληξίας.
- Αποφεύγετε την επαφή μεταξύ του σώματος και των γειωμένων επιφανειών, όπως σωλήνες, θερμαντικά σώματα, ηλεκτρικές εστίες και ψυγεία. Υπάρχει αυξημένος κίνδυνος ηλεκτροπληξίας εάν το σώμα σας είναι γειωμένο.
- Μην εκθέτετε τα ηλεκτρικά εργαλεία σε βροχή ή σε συνθήκες υγρασίας. Τυχόν νερό που εισέρχεται στο εργαλείο αυξάνει τον κίνδυνο ηλεκτροπληξίας.
- Να χειρίζεστε προσεκτικά το καλώδιο τροφοδοσίας. Μη χρησιμοποιείτε το καλώδιο τροφοδοσίας για τη μεταφορά, ανύψωση ή αποσύνδεση του ηλεκτρικού εργαλείου. Κρατάτε το καλώδιο τροφοδοσίας μακριά από θερμότητα, λάδι, αιχμηρά άκρα και κινούμενα μέρη. Τα φθαρμένα ή μπλεγμένα καλώδια τροφοδοσίας αυξάνουν τον κίνδυνο ηλεκτροπληξίας.
- Όταν χειρίζεστε ένα ηλεκτρικό εργαλείο σε εξωτερικούς χώρους, χρησιμοποιείτε καλώδια επέκτασης κατάλληλα για εξωτερική χρήση. Η χρήση καλωδίων επέκτασης κατάλληλων για εξωτερική χρήση μειώνει τον κίνδυνο ηλεκτροπληξίας.
- Εάν η χρήση του εργαλείου σε μια υγρή περιοχή είναι αναπόφευκτη, χρησιμοποιείτε τροφοδοσία ρεύματος που προστατεύεται από μια διάταξη προστασίας ρεύματος διαρροής (RCD). Η χρήση ενός RCD μειώνει τον κίνδυνο ηλεκτροπληξίας.

Προσωπική ασφάλεια

- Να είστε προσεκτικοί και να δίνετε προσοχή σε αυτό που κάνετε και να χρησιμοποιείτε την κοινή λογική όταν χειρίζεστε ένα ηλεκτρικό εργαλείο. Μη χρησιμοποιείτε ηλεκτρικά εργαλεία όταν είστε κουρασμένοι ή υπό την επήρεια αλκοόλ, ναρκωτικών ή φαρμάκων. Μια στιγμή απόσπασης της προσοχής κατά τον χειρισμό ηλεκτρικών εργαλείων μπορεί να προκαλέσει σοβαρό τραυματισμό.
- Χρησιμοποιείτε εξοπλισμό προσωπικής ασφαλείας. Να φοράτε πάντα προστατευτικά ματιών. Η χρήση προστατευτικού εξοπλισμού κατάλληλου για τις συνθήκες, όπως μάσκα σκόνης, μη ολισθηρά υποδήματα, κράνος ή προστατευτικά ακοής θα μειώσει την προσωπική βλάβη.
- Αποφεύγετε την τυχαία εκκίνηση. Βεβαιωθείτε ότι ο διακόπτης είναι στην «ανοιχτή» θέση πριν συνδέσετε το μηχάνημα στην πρίζα ή/και συνδέσετε την μπαταρία, σηκώσετε ή μεταφέρετε το εργαλείο. Η μεταφορά ηλεκτρικών εργαλείων με το δάχτυλό σας στον διακόπτη ή η σύνδεση στην πρίζα ηλεκτρικών εργαλείων που έχουν τον διακόπτη στη θέση «ενεργοποίησης» οδηγεί σε ατυχήματα.
- Αφαιρέστε τα κλειδιά ή τα εργαλεία ρύθμισης πριν ξεκινήσετε το ηλεκτρικό εργαλείο. Ένα κλειδί ή εργαλείο συνδεδεμένο σε ένα περιστρεφόμενο τμήμα ενός ηλεκτρικού εργαλείου μπορεί να προκαλέσει τραυματισμό.
- Μην υπερεκτείνεστε. Κρατάτε τα πόδια σας σταθερά στο πάτωμα και διατηρείτε την ισορροπία σας ανά πάσα στιγμή. Αυτό σας δίνει καλύτερο έλεγχο του ηλεκτρικού εργαλείου σε απροσδόκητες καταστάσεις.
- Φοράτε κατάλληλα ρούχα. Μη φοράτε χαλαρά ρούχα ή κοσμήματα. Κρατάτε τα μαλλιά, τα ρούχα και τα γάντια μακριά από τα κινούμενα μέρη. Τα χαλαρά ρούχα, τα κοσμήματα και τα μακριά μαλλιά μπορούν να πιαστούν στα κινούμενα μέρη.
- Εάν υπάρχουν συσκευές για τη σύνδεση εξοπλισμού αναρρόφησης και συλλογής σκόνης, βεβαιωθείτε ότι είναι σωστά συνδεδεμένες και χρησιμοποιούνται σωστά. Η χρήση αυτών των συσκευών μπορεί να μειώσει τους κινδύνους που σχετίζονται με τη σκόνη.

Χρήση και φροντίδα ηλεκτρικών εργαλείων

- Μην πιέζετε τα ηλεκτρικά εργαλεία. Χρησιμοποιείτε σωστά τα ηλεκτρικά εργαλεία για τη σωστή εφαρμογή τους. Το κατάλληλο ηλεκτρικό εργαλείο θα λειτουργήσει καλύτερα και ασφαλέστερα στην ταχύτητα για την οποία σχεδιάστηκε.
- Μη χρησιμοποιείτε ηλεκτρικά εργαλεία εάν ο διακόπτης δεν αλλάζει στη θέση «ενεργοποίησης» και «απενεργοποίησης». Τα ηλεκτρικά εργαλεία που δεν μπορούν να ελεγχθούν με διακόπτες είναι επικίνδυνα και πρέπει να επισκευαστούν.
- Αποσυνδέετε το ηλεκτρικό εργαλείο από την τροφοδοσία ή/και την μπαταρία πριν κάνετε οποιοδήποτε ρυθμίσεις, αλλάξετε εξαρτήματα ή αποθηκεύσετε τα εργαλεία. Αυτά τα προληπτικά μέτρα ασφαλείας μειώνουν τον κίνδυνο εκκίνησης κατά λάθος του εργαλείου.
- Αποθηκεύετε τα ηλεκτρικά εργαλεία μακριά από παιδιά όταν δεν τα χρησιμοποιείτε και μην επιτρέπετε σε άτομα που δεν είναι εξοικειωμένα με τα εργαλεία ή με αυτές τις οδηγίες να χειρίζονται το ηλεκτρικό εργαλείο. Τα ηλεκτρικά εργαλεία είναι επικίνδυνα στα χέρια μη εκπαιδευμένων χρηστών.
- Κρατάτε τα εργαλεία κοπής αιχμηρά και καθαρά. Τα εργαλεία κοπής που διατηρούνται σωστά, με αιχμηρές ακμές κοπής, είναι λιγότερο πιθανό να μπλοκάρουν και μπορούν να ελεγχθούν ευκολότερα.

f. Χρησιμοποιείτε ηλεκτρικά εργαλεία, αξεσουάρ, μύτες εργαλείων, κ.λπ. σύμφωνα με αυτές τις οδηγίες και λαμβάνοντας υπόψη τις συνθήκες εργασίας και τις εργασίες που πρέπει να γίνουν. Η χρήση ηλεκτρικών εργαλείων για εφαρμογές διαφορετικές από εκείνες για τις οποίες έχουν σχεδιαστεί μπορεί να οδηγήσει σε επικίνδυνες καταστάσεις.

Τεχνική υπηρεσία

a. Να δίνετε το ηλεκτρικό εργαλείο σας για έλεγχο από μια εξειδικευμένη υπηρεσία επισκευής χρησιμοποιώντας μόνο τα ίδια ανταλλακτικά. Αυτό εγγυάται ότι θα διατηρηθεί η ασφάλεια του ηλεκτρικού εργαλείου.

Πρόσθετες προειδοποιήσεις ασφαλείας από τον κατασκευαστή

- 1) ΠΡΟΕΙΔΟΠΟΙΗΣΗ!** Μη χρησιμοποιείτε το μηχάνημα για χρήσεις διαφορετικές από εκείνες για τις οποίες σχεδιάστηκε.
- Απαιτείται κατάλληλος τεχνικός φωτισμός στις περιοχές εργασίας όταν το φως του περιβάλλοντος είναι ανεπαρκές.
- Η συνιστώμενη θερμοκρασία λειτουργίας είναι μεταξύ 0 και 40 °C και μεταξύ 0,8 και 1,1 bar (μέγιστη υγρασία 95%).
- Πριν ξεκινήσετε τις εργασίες, φορέστε προστατευτικά γάντια, προστατευτικά ακοής και προστατευτικά γυαλιά.
- Κατά την αφαίρεση του μηχανήματος από τη συσκευασία, αλλά και μετά από κάθε χρήση, ελέγχετε για βαθουλώματα ή παραμορφώσεις, σπασμένα εξαρτήματα ή φθαρμένα καλώδια. Αν βρεθεί κάποιο από αυτά, μη χρησιμοποιήσετε το μηχάνημα και επικοινωνήστε αμέσως με τον κατασκευαστή.
- Κρατάτε τα χέρια μακριά από την περιοχή κοπής και τον δίσκο ανά πάσα στιγμή. Κρατάτε το χέρι που δεν χρησιμοποιείται στη δευτερεύουσα λαβή. Αν και τα δύο χέρια σας κρατούν τον κόφτη δεν μπορούν να κοπούν από τον δίσκο.
- Μην τοποθετείτε το χέρι σας κάτω από το κομμάτι που θέλετε να κόψετε.
- Χρησιμοποιείτε πάντα δίσκους με εσωτερική διάμετρο που αντιστοιχεί στον άξονα του μηχανήματος. Μια μεγαλύτερη εσωτερική διάμετρος θα προκαλούσε την περιστροφή του δίσκου κοπής έκκεντρα, οδηγώντας σε αβέλεια ελέγχου.
- Ποτέ μη χρησιμοποιείτε πλάκες ή βίδες αγκύρωσης από φθαρμένους ή ακατάλληλους δίσκους. Αυτά τα μέρη σχεδιάστηκαν ειδικά για αυτόν τον κόφτη, για καλύτερη λειτουργία και ασφάλεια κατά τη χρήση.
- Κρατάτε τον κόφτη σταθερά και τοποθετήστε το σώμα και τα χέρια σας έτσι ώστε να μπορείτε να αντισταθείτε στις δυνάμεις του ΚΛΟΤΣΗΜΑΤΟΣ. Οι δυνάμεις ΚΛΟΤΣΗΜΑΤΟΣ μπορούν να ελεγχθούν από τον χειριστή αν ληφθούν οι κατάλληλες προφυλάξεις.
- Μη χρησιμοποιείτε φθαρμένους ή στομαμένους δίσκους.
- Χρησιμοποιείτε μόνο τους συνιστώμενους δίσκους, κατάλληλους για Σ.Α.Λ. που είναι μεγαλύτερες ή ίσες με τις μέγιστες στροφές του μηχανήματος και με οπή για τον σωστό άξονα.
- Τοποθετείτε σωστά τις πλάκες του δίσκου και σφίγγετε σωστά τη βίδα πριν από την εκκίνηση του μηχανήματος.
- Ελέγχετε τις εσωτερικές επιφάνειες των πλακών αγκύρωσης του δίσκου, καθώς και τις πλευρές του δίσκου, για να αποφύγετε τυχόν προβλήματα.
- Βεβαιωθείτε ότι ο δίσκος δεν έχει ρωγμές ή άλλες ζημιές πριν από τη λειτουργία. Αντικαταστήστε αμέσως τους φθαρμένους δίσκους. Πραγματοποιήστε μια δοκιμή λειτουργίας χωρίς φορτίο για τουλάχιστον 30 δευτερόλεπτα πριν από τη χρήση.
- Ποτέ μην ξεκινάτε το μηχάνημα με το κομμάτι προς κοπή σε επαφή με τον δίσκο.
- Αφήστε τον κινητήρα να φτάσει στη μέγιστη ταχύτητά του πριν κόψετε.
- Σημαντικό: μετά την ολοκλήρωση της κοπής, κλείστε τον διακόπτη και περιμένετε να σταματήσει τελείως ο δίσκος πριν αφήσετε τον κόφτη.
- Μη χρησιμοποιείτε το μηχάνημα σε περιοχές με εύφλεκτα στερεά, υγρά ή αέρια. Οι σπινθήρες που παράγονται στις ψήκτρες μπορεί να προκαλέσουν πυρκαγιά ή έκρηξη.
- Αυτό το μηχάνημα έχει σχεδιαστεί για συγκεκριμένες εφαρμογές. Ο κατασκευαστής συστήνει με αυστηρότητα να μην τροποποιείται ή/και χρησιμοποιείται για εφαρμογές διαφορετικές από εκείνες για τις οποίες σχεδιάστηκε. Αν έχετε οποιαδήποτε απορία σχετικά με τη χρήση του μηχανήματος, μην το χρησιμοποιήσετε μέχρι να συμβουλευτείτε τον κατασκευαστή και να λάβετε τις αντίστοιχες πληροφορίες.
- Κρατάτε το καλώδιο τροφοδοσίας μακριά από την περιοχή κοπής του μηχανήματος. Πάντα κρατάτε το καλώδιο τροφοδοσίας μακριά από το μηχάνημα, πίσω από εσάς.
- Απενεργοποιήστε αμέσως το μηχάνημα αν παρατηρήσετε ασυνήθιστες δονήσεις ή οποιαδήποτε άλλη δυσλειτουργία. Ελέγξτε το μηχάνημα για να προσδιορίσετε την αιτία.
- Χρησιμοποιείτε μόνο τους διαμαντόδίσκους που συνιστώνται από τον κατασκευαστή.
- Προσέξτε τις διαστάσεις των δίσκων. Η κεντρική οπή του δίσκου πρέπει να ταιριάζει στον άξονα χωρίς τζόγο. Διαφορετικά, θα χρειαστεί μια ροδέλα μείωσης (που παρέχεται με τον δίσκο) για να εξασφαλιστεί η σωστή εφαρμογή.
- Η σκόνη που παράγεται κατά την εργασία με αυτό το εργαλείο μπορεί να είναι επιβλαβής για την υγεία. Χρησιμοποιείτε σύστημα απορρόφησης και φοράτε κατάλληλη μάσκα σκόνης. Όταν ολοκληρωθεί η διαδικασία

κοπής, καθαρίστε τυχόν σκόνη που έχει εναποτεθεί με ηλεκτρική σκούπα.

2.3 Χώρος εργασίας

Θέση εργασίας

- Α. Προβλεπόμενη περιοχή εργασίας για πλάκες άνω των 60 cm.
- Β. Προβλεπόμενη περιοχή εργασίας για πλάκες έως 60 cm.

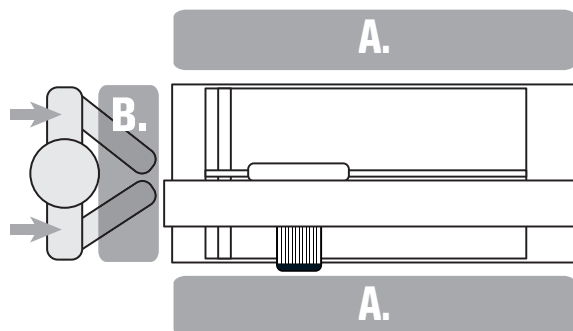

3. ΟΔΗΓΙΕΣ ΧΡΗΣΗΣ

3.1 ΟΔΗΓΙΕΣ ΣΥΝΑΡΜΟΛΟΓΗΣΗΣ

Συναρμολόγηση

Μετά την αφαίρεση του μηχανήματος από τη συσκευασία, ελέγξτε προσεκτικά για κατεστραμμένα ή σπασμένα μέρη. Αν βρείτε εξαρτήματα που έχουν υποστεί ζημιά ή δεν λειτουργούν σωστά, αντικαταστήστε τα με αυθεντικά ανταλλακτικά από τον κατασκευαστή και επικοινωνήστε με την υπηρεσία εξυπηρέτησης μετά την πώληση της RUBI.

Παρόλο που ένα μόνο άτομο μπορεί να μεταφέρει το μηχάνημα χάρη στους τροχούς, συνιστάται η μεταφορά του να γίνεται από δύο άτομα.

Τα μηχανήματα DCX παρέχονται στη συσκευασία με τα πόδια στήριξης στην κατάλληλη θέση για τη θέση μεταφοράς και με τους τροχούς τοποθετημένους.

Πριν από την εκκίνηση του μηχανήματος:

- Συναρμολογήστε και ξεδιπλώστε το μηχάνημα (εικ. 1, 2).
- Μόλις ανυψωθεί το συγκρότημα, πρέπει να στερεώσετε τη θέση ασφαλείας των ποδιών. Για τον σκοπό αυτό, σηκώστε τον μοχλό που υποδεικνύεται και περιστρέψτε τη ράβδο έως το εσωτερικό του άγκιστρου (εικόνα 3). Μόλις τοποθετηθεί σωστά, σφίξτε τον μοχλό για να μπλοκάρετε και να σταθεροποιήσετε τη θέση. (εικόνα 4). Επιβεβαιώστε ότι το σύστημα είναι γερά συναρμολογημένο. *Λάβετε υπόψη ότι η ράβδος μπορεί να προσαρμοστεί για τη ρύθμιση και εξάλειψη του τζόγου μεταξύ της ράβδου και του άγκιστρου.
- Συνιστάται η χρήση σε επίπεδες και ίσιες επιφάνειες, ελέγχοντας ότι το μηχάνημα στηρίζεται καλά στο δάπεδο πριν ξεκινήσει την εργασία, προκειμένου να εξασφαλιστούν ασφαλείς συνθήκες εργασίας. Τα μηχανήματα DCX διαθέτουν ένα στήριγμα οριζοντίωσης για τη διευκόλυνση αυτής της εργασίας (εικ. 5, 6).
- Η κινητή κεφαλή του μηχανήματος αποστέλλεται στερεωμένη στον οδηγό για την αποφυγή πιθανής μετατόπισης κατά τη μεταφορά. Χαλαρώστε τη χειροβίδα Β για να απελευθερώσετε τη θέση (εικ. 7).

Εγκατάσταση και αντικατάσταση του δίσκου:

- Για την εγκατάσταση ή αντικατάσταση του δίσκου πρέπει να αφαιρέσετε το μπροστινό προστατευτικό. Θα εμφανιστεί ο άξονας του κινητήρα (εικ. 8).
- Τοποθετήστε τον δίσκο μεταξύ των πλακών, φροντίζοντας να αντιστοιχεί με τη φορά περιστροφής που υποδεικνύεται στο μηχάνημα.
- Σφίξτε γερά το φαξιμάδι στερέωσης στρέφοντας το αριστερόστροφα (εικ. 9). Παρέχονται τα κλειδιά για αυτήν την εργασία.

Σύστημα τροφοδοσίας νερού:

- Το μηχάνημα DCX διαθέτει μια εξωτερική δεξαμενή νερού που πρέπει να τοποθετηθεί στο κάτω μέρος όπως φαίνεται στην εικόνα (εικ. 10).
- Πρέπει να γεμίσετε τη δεξαμενή με νερό έως ότου η αντλία νερού να είναι πλήρως βυθισμένη. Μην υπερβείτε τη μέγιστη χωρητικότητα που υποδεικνύεται στη δεξαμενή.
- Είναι σημαντικό να ανανεώνετε το νερό τακτικά, καθώς η χρήση του μηχανήματος με καθαρό νερό επιμηκύνει τη διάρκεια ζωής του δίσκου και βελτώνει την απόδοσή του.

Ρύθμιση του σημείου ψύξης:

- Το μηχάνημα DCX διαθέτει το σύστημα ψύξης C3 Python, που επιτρέπει τη ρύθμιση του ακροφυσίου ψύξης για να είναι εφικτή η ρύθμιση του σημείου εφαρμογής πάνω στον δίσκο (εικ. 11).
- Η θέση του ακροφυσίου πρέπει να ρυθμίζεται σύμφωνα με το πάχος του πλακιδίου προς κοπή. Μπορεί να περιστραφεί ανάλογα με τον άξονα περιστροφής του δίσκου.

Η βέλτιστη θέση του ακροφυσίου είναι αυτή που φαίνεται στην εικόνα (εικ. 12), η οποία εξασφαλίζει έναν ελάχιστο χώρο μεταξύ του πλακιδίου και του ακροφυσίου, για να μην υπάρξει τυχόν επαφή.

Ρύθμιση της γωνίας και του βάθους κοπής:

- 13) Ο μηχανισμός φαλτσοκοπής σας επιτρέπει να ρυθμίσετε τη γωνία κοπής από 0 έως 45°.
- 14) Για κοπή 45° (φαλτσοκοπή), διατίθεται μηχανικό σύστημα ασφάλισης που επιτρέπει την τοποθέτηση της κεφαλής με μεγάλη ακρίβεια.
- 15) Γυρίστε την κεφαλή του κόφτη στην επιθυμητή γωνία κοπής (εικ. 13). Μόλις ρυθμιστεί η γωνία κοπής, ασφαλίστε πάλι το σύστημα για να σταθεροποιήσετε τη θέση κοπής.
- ΣΗΜΕΙΩΣΗ: Για μια κάθετη κοπή, γυρίστε την κεφαλή του κόφτη στη θέση 0°, έτσι ώστε ο δίσκος να είναι κάθετος στο κομμάτι προς κοπή.
- 16) Η κεφαλή κοπής διαθέτει λειτουργία διακοπών, που επιτρέπει τη ρύθμιση του ύψους του δίσκου κοπής. Η κίνηση επιστροφής γίνεται μέσω ενός συγκροτήματος ελατηρίων που, με τη σειρά τους, αντισταθμίζουν το βάρος του κινητήρα βελτιώνοντας την εργονομία του χρήστη (εικ. 14).
- 17) Για να ασφαλίσετε το επιθυμητό βάθος κοπής, σφίξτε τον μοχλό A όπως φαίνεται στην εικόνα (εικ. 15).

Προκαταρκτικοί έλεγχοι:

- 18) Πριν χρησιμοποιήσετε το μηχάνημα, ελέγξτε για τυχόν φθαρμένα, κατεστραμμένα ή σπασμένα μέρη και αμέσως επισκευάστε ή αντικαταστήστε τα.
- 19) Οριζοντιώστε το μηχάνημα.
- 20) Βεβαιωθείτε ότι οι αναστολές του μηχανήματος είναι κάθετοι στον δίσκο. Αποστέλλονται ρυθμισμένοι από το εργοστάσιο (εικ. 16).
- 21) Βεβαιωθείτε ότι η τάση και η συχνότητα του δικτύου παροχής ρεύματος ταιριάζει με αυτήν που αναγράφεται στην ετικέτα χαρακτηριστικών του μηχανήματος.
- 22) Η παροχή ρεύματος πρέπει να διαθέτει γείωση και προστασία από ρεύμα διαρροής (διαφορικό ρεύμα). Όταν χρησιμοποιείται πρόεκταση, επιβεβαιώστε ότι η διατομή καλωδίου δεν είναι μικρότερη από 2,5 mm².
- 23) Το προστατευτικό κάλυμμα του δίσκου προστατεύει τον χρήστη από πιθανό τραυματισμό κατά την κοπή. Για αυτό, τη στιγμή της κοπής το προστατευτικό ρυθμίζεται σύμφωνα με το πάχος του κομματιού προς κοπή.
- 24) Τα μηχανήματα 230 V μπορούν επίσης να συνδεθούν σε 210V / 240V. Τα μηχανήματα 110V μπορούν να συνδεθούν σε 100V / 120V.
- 25) Κατά τη μεταφορά, μαζέψτε το καλώδιο τροφοδοσίας τυλιγόντάς το. Ποτέ μη μετακινείτε το μηχάνημα τραβώντας το από το καλώδιο.
- 26) Σε περίπτωση που ο δίσκος τοποθετηθεί λανθασμένα και λειτουργεί με την αντίθετη κατεύθυνση, διακόψτε τη λειτουργία του μηχανήματος και τοποθετήστε σωστά τον δίσκο.
- 27) Χρησιμοποιείτε μόνο τις διαμέτρους δίσκου που παρατίθενται στο παρόν εγχειρίδιο.

3.2 ΕΚΚΙΝΗΣΗ ΤΟΥ ΜΗΧΑΝΗΜΑΤΟΣ**Σωστή θέση των χεριών:****Κάθετη κοπή**

- 28) Για να κάνετε μια κάθετη κοπή, σταθείτε στο πίσω μέρος του μηχανήματος. Βάλτε το ένα χέρι στην κύρια χειρολαβή και σύρετε τον κόφτη στον οδηγό. Για μεγαλύτερη άνεση, τοποθετήστε το άλλο χέρι στο πλαίσιο του μηχανήματος. Αυτό παρέχει καλύτερη ισορροπία και ολίσθηση του κόφτη.

Φαλτσοκοπή

- 29) Για να κάνετε φαλτσοκοπή, τοποθετηθείτε πίσω από το πίσω μέρος του μηχανήματος. Βάλτε το αριστερό χέρι στην κύρια χειρολαβή και σύρετε τον κόφτη στον οδηγό. Για μεγαλύτερη άνεση, τοποθετήστε το άλλο χέρι στο πλαίσιο του μηχανήματος ή κρατήστε το πλακίδιο. Αυτό παρέχει καλύτερη ολίσθηση του κόφτη και μεγαλύτερη ακρίβεια.

Σημαντικές παρατηρήσεις:

- 30) Διαβάστε προσεκτικά αυτές τις οδηγίες πριν χρησιμοποιήσετε το προϊόν και φυλάξτε τις.
- 31) Τα μηχανήματα DCX Xpert διαθέτουν ένα σταθερό τραπέζι στήριξης για την τοποθέτηση του πλακιδίου. Το σύστημα αυτό επιτρέπει την εργασία με μεγάλη ακρίβεια και άνεση με κάθε τύπο πλακιδίου.
- 32) Η ολίσθηση πραγματοποιείται μέσω κρυφών ένσφαιρων ρουλεμάν με λίπανση.
- 33) Η αλλαγή της θέσης από κάθετη κοπή σε φαλτσοκοπή ή αντίστροφα, καθώς και η προσαρμογή των αναστολών για επαναλαμβανόμενες κοπές πρέπει να πραγματοποιείται με τον κινητήρα σταματημένο, για την αποφυγή τυχόν ατυχημάτων.
- 34) Όταν το μηχάνημα χρησιμοποιείται σε εξωτερικό χώρο, χρησιμοποιείτε μόνο καλώδια προέκτασης που προορίζονται για χρήση σε εξωτερικό χώρο. Λάβετε υπόψη ότι το καλώδιο προέκτασης πρέπει να έχει ξετυλιχθεί πλήρως για να λάβετε τη μέγιστη ισχύ.
- 35) Πριν χρησιμοποιήσετε πάλι το μηχάνημα, πρέπει να το ελέγξετε προσεκτικά για να επαληθεύσετε ότι θα λειτουργήσει σωστά και θα είναι κατάλληλο για την εργασία για την οποία προορίζεται. Αν ένα προστατευτικό ή άλλο εξάρτημα έχει υποστεί βλάβη, πρέπει να επισκευαστεί κατάλληλα ή να αντικατασταθεί από εξουσιοδοτημένη τεχνική υπηρεσία εκτός αν παρέχονται διαφορετικές οδηγίες στο παρόν εγχειρίδιο οδηγιών.
- 36) Απαιτείται κατάλληλος τεχνικός φωτισμός στις περιοχές εργασίας όταν το φως του περιβάλλοντος είναι ανεπαρκές.

Σύνδεση:

- 37) Απομακρύνετε τα κλειδιά ρύθμισης και τα εργαλεία πριν θέσετε σε λειτουργία το μηχάνημα.
- 38) Βεβαιωθείτε ότι ο διακόπτης είναι στη θέση «OFF» κατά τη σύνδεση του μηχανήματος στην πρίζα.
- 39) Η εκκίνηση του μηχανήματος γίνεται πατώντας το κουμπί με πράσινο χρώμα ή με την ένδειξη I (εικ. 17).
- 40) Μόλις τεθεί σε λειτουργία το μηχάνημα, περιμένετε να σταθεροποιηθεί ο κινητήρας και η παροχή νερού μέσω της αντλίας (4 ή 5 δευτερόλεπτα). Μέσω της στρόφιγγας A μπορείτε να ρυθμίσετε την παροχή νερού για την ψύξη του δίσκου.

ΠΡΟΕΙΔΟΠΟΙΗΣΗ! Για να μειώσετε τον κίνδυνο σοβαρών τραυματισμών, στηρίξτε σωστά το κομμάτι εργασίας όπως υποδεικνύεται και κρατήστε σταθερά τον κόφτη για να αποφύγετε να χάσετε τον έλεγχο και να αποφύγετε ενδεχόμενο κλότσημα.

Οδηγισο χρησης:

- 41) Κρατάτε τα χέρια σας και το καλώδιο τροφοδοσίας μακριά από την περιοχή κοπής για να αποφευχθεί το σκάλωμα ή η εμπλοκή τους στο κομμάτι προς κοπή.
- 42) Για να κάνετε μια κάθετη κοπή, η προώθηση του δίσκου πρέπει να είναι συνεχόμενη, χωρίς χτυπήματα και χωρίς να ασκείτε δύναμη στον κινητήρα. Μια λάθος κίνηση μπορεί να σπάσει το κομμάτι και να προκαλέσει σοβαρή βλάβη στον δίσκο.
- 43) Με τα μηχανήματα DCX Xpert μπορείτε να κάνετε πανομοιότυπες παράλληλες κοπές με μέγιστη ακρίβεια μέσω του εξαρτήματος στερέωσης πλακιδίων για επαναλαμβανόμενες κοπές (εικ. 19, 20).
- 44) Για κοπή 45° (φαλτσοκοπή), διατίθεται ένα μηχανικό σύστημα ασφάλισης που επιτρέπει την τοποθέτηση της κεφαλής κοπής με ακρίβεια.
- 45) Στερεωμένη στο πλαίσιο βρίσκεται η γωνιάστρα που περιστρέφεται μεταξύ 60° και 0°. Επιτρέπει τη στήριξη των κομματιών προς κοπή και την πραγματοποίηση επαναλαμβανόμενων κοπών (εικ. 21). Στερεωμένη στη γωνιάστρα βρίσκεται ο πλευρικός αναστολέας A, ο οποίος αποστέλλεται ρυθμισμένος από το εργοστάσιο και επιτρέπει την πραγματοποίηση επαναλαμβανόμενων κοπών των 90° και 45° με ακρίβεια (εικ. 22).
- 46) Τα ηλεκτρικά μηχανήματα διαθέτουν σύστημα ασφαλείας για την προστασία του κινητήρα από την υπερθέρμανση.
- 47) Αν ο κινητήρας σταματήσει χωρίς προφανή αιτία, περιμένετε μερικά λεπτά καθώς κατά πάσα πιθανότητα υποβλήθηκε σε υπερφόρτωση. Πρέπει να προσέχετε στη συνέχεια την ταχύτητα προώθησης της κοπής.
- 48) Για τη σωστή λειτουργία των μηχανημάτων DCX Xpert, να τα χειρίζεστε σε ίσιο δάπεδο.
- 49) Μη χρησιμοποιείτε διαμαντόδίσκους που έχουν ρωγμές ή σπάσιμο.
- 50) Μη σταματάτε τους δίσκους μέσω πλευρικής πίεσης.

Αποσύνδεση

- 51) Για τη διακοπή λειτουργίας του μηχανήματος πρέπει να πατήσετε το κουμπί με κόκκινο χρώμα ή με την ένδειξη 0 (εικ. 17).
- 52) Ο κόφτης θα συνεχίσει να περιστρέφεται για λίγο μετά το σβήσιμο του. Περιμένετε μέχρι να σταματήσει πλήρως το μηχάνημα πριν το σηκώσετε από τη θέση κοπής.
- 53) Μην ξεχνάτε ότι πρέπει να αποσυνδέετε τον κόφτη από την πρίζα όταν μετακινείτε μεταξύ διαφορετικών περιοχών εργασίας και κατά τη διάρκεια εργασιών ρύθμισης και συντήρησης.

3.3 ΚΑΘΑΡΙΣΜΟΣ ΚΑΙ ΣΥΝΤΗΡΗΣΗ

ΠΡΟΕΙΔΟΠΟΙΗΣΗ! Αποσυνδέστε το μηχάνημα πριν πραγματοποιήσετε οποιαδήποτε ρύθμιση, επισκευή ή συντήρηση.

Ο σωστός καθαρισμός και η συντήρηση του μηχανήματος μπορούν να παρατείνουν τη διάρκεια ζωής του.

Καθαρίστε το μηχάνημα αμέσως μετά τη χρήση, καθώς και κατά τη διάρκεια παρατεταμένων περιόδων αδράνειας.

- 54) Πριν πραγματοποιήσετε οποιαδήποτε εργασία καθαρισμού, συντήρησης ή επισκευής του μηχανήματος, καθώς και πριν από τη μεταφορά του, απενεργοποιήστε και αποσυνδέστε το μηχάνημα από την πρίζα.
- 55) Μη χρησιμοποιείτε ισχυρά καθαριστικά για τον καθαρισμό του μηχανήματος.
- 56) Το μηχάνημα δεν πρέπει να βυθιστεί σε νερό.
- 57) Ελέγχετε τακτικά τα καλώδια του μηχανήματος και αν έχουν υποστεί βλάβη, φροντίστε για την επισκευή τους από εξουσιοδοτημένη τεχνική υπηρεσία.
- 58) Διατηρείτε τις χειρολαβές στεγνές και καθαρές, χωρίς γράσο και λάδι.
- 59) Για την καλύτερη συντήρηση του μηχανήματος, συνιστάται να το καθαρίζετε με νερό και να το στεγνώνετε μετά τη χρήση, καθώς και να κυκλοφορείτε καθαρό νερό μέσω του συστήματος ψύξης. Καθαρίζετε προσεκτικά την αντλία νερού. Η οξείδωση των μεταλλικών μερών αποτελεί άμεση συνέπεια της χρήσης νερού. Η σωστή συντήρηση του κόφτη θα μειώσει την εμφάνιση σημείων οξείδωσης.
- 60) Συνιστάται ο καθαρισμός των τροχιών του οδηγού με ένα βαμβακερό πανί βρεγμένο με λίγο νερό. Δεν απαιτείται καμία λίπανση.
- 61) Το μηχάνημα πρέπει να τεθεί μόνιμα εκτός λειτουργίας και να αποσυρμολογηθεί σύμφωνα με τις οδηγίες σε κάθε χώρα, σε ένα ειδικό σημείο συλλογής για την κατάλληλη ταξινόμηση και επεξεργασία των υλικών.

ΠΡΟΕΙΔΟΠΟΙΗΣΗ! Η συνεχής ή ακατάλληλη χρήση, οι συχνές αλλαγές θέσης και η μεταφορά του κόφτη μπορεί να προκαλέσουν απορρύθμιση των

εξαρτημάτων του.

Για τη σωστή λειτουργία του κόφτη, συνιστάται ο έλεγχος των παρακάτω σημείων ρύθμισης:

Ρύθμιση του κινητήρα:

Ελέγχετε τακτικά τον τζόγο της κεφαλής του δίσκου και ρυθμίστε την αν απαιτείται (εικ. 23, 24):

- a) Ξεβιδώστε τις βίδες A και το παξιμάδι B που υποδεικνύονται.
- b) Σφίξτε απαλά τον πείρο C με ένα κλειδί 3 mm.
- c) Ελέγξτε τον τζόγο της κεφαλής και σφίξτε πάλι το παξιμάδι B για να ασφαλίσει το σύστημα. Έπειτα σφίξτε τις βίδες A.

Ρύθμιση σε ορθή γωνία:

- 63) Ελέγξτε την καθετότητα της γωνιάστρας σε σχέση με τον δίσκο. Για να τον ρυθμίσετε στις 90° με ακρίβεια (εικ. 25,26):
- a) Τοποθετήστε ένα τρίγωνο δίπλα στον δίσκο στις 90° στηρίζοντάς το στη γωνιάστρα και σφίξτε τις βίδες A που υποδεικνύονται.
 - b) Η γωνιάστρα μπορεί να περιστραφεί σύμφωνα με τον άξονα (βίδα B).
 - c) Για τη βέλτιστη τοποθέτηση όλης της γωνιάστρας, το μηχάνημα DCX Xpert διαθέτει μια εγκάρσια βίδα που επιτρέπει την περιστροφή όλης της γωνιάστρας με μεγαλύτερη ακρίβεια.
 - d) Ξεβιδώστε τις βίδες A και γυρίστε τη γωνιάστρα χρησιμοποιώντας την εγκάρσια βίδα C έως ότου φτάσει τη θέση των 90° σε σχέση με τον δίσκο.
 - e) Σφίξτε πάλι τη γωνιάστρα για να ασφαλίσετε τη θέση.

Ρύθμιση του δίσκου (κάθεται και παράλληλα):

Κάθεται

- 64) Για να τοποθετήσετε τον δίσκο σε ορθή γωνία 90°, αφαιρέστε το προστατευτικό κάλυμμα του δίσκου, ξεβιδώστε τη χειρόβιδα A και το κόντρα παξιμάδι και τοποθετήστε το τρίγωνο πάνω στο τραπέζι ακουμπώντας τον δίσκο (εικ. 27)
- a) Ρυθμίστε την κλίση του δίσκου με τις βίδες που υποδεικνύονται στην εικόνα (εικ. 28). Πραγματοποιήστε αυτή την εργασία και στις δύο πλευρές του μηχανήματος, έως ότου το πάνω και το κάτω μέρος του δίσκου να αγγίζουν το τρίγωνο ταυτόχρονα.
 - b) Τοποθετήστε στη θέση του το προστατευτικό κάλυμμα του δίσκου. Σφίξτε αμέσως το παξιμάδι και τη χειρόβιδα.

Παράλληλα

- 65) Για να ρυθμίσετε τον δίσκο ως προς τον παράλληλο άξονα, πρέπει να χρησιμοποιήσετε ένα σημείο στον αέρα ως σημείο αναφοράς.
- a) Τοποθετήστε το εξάρτημα έτσι ώστε η προεξοχή του σημείου στον αέρα να αγγίζει την πιο εξωτερική πλευρά του δίσκου στην μπροστινή πλευρά. Για τον σκοπό αυτό, περιστρέψτε τον δίσκο ώσπου να έρθει σε επαφή, θα προσέξετε έναν ελαφρύ θόρυβο όταν ο δίσκος έρθει σε επαφή με την προεξοχή. Σημειώστε αυτό το σημείο ως σημείο αναφοράς (εικ. 29).
 - b) Μετακινήστε την κεφαλή του δίσκου, χωρίς να αλλάξετε τη θέση του σημείου στον αέρα (εικ. 30) και περιστρέψτε πάλι τον δίσκο μέχρι το σημείο που υποδεικνύεται. Σε περίπτωση που ο δίσκος δεν έρθει σε επαφή στο ίδιο σημείο, θα πρέπει να ρυθμίσετε τον δίσκο ως προς τον παράλληλο άξονα.
 - c) Μπορείτε να ρυθμίσετε τη θέση του κινητήρα περιστρέφοντάς τον ελαφρώς.
 - d) Ξεβιδώστε τις βίδες A που υποδεικνύονται και περιστρέψτε τον κινητήρα χρησιμοποιώντας την εγκάρσια βίδα B. Επαναλάβετε την ίδια διαδικασία και βεβαιωθείτε ότι ο δίσκος έρχεται σε επαφή με το σημείο στον αέρα και στις δύο θέσεις (εικ. 31, 32).
 - e) Μόλις τοποθετηθεί σωστά ο δίσκος, βιδώστε πάλι τις βίδες A.

Ρύθμιση/οριζοντίωση του μηχανήματος:

- 66) Το μηχάνημα DCX Xpert διαθέτει ένα στήριγμα οριζοντίωσης για τη ρύθμιση της θέσης του πλαισίου. Χρησιμοποιήστε το για να προσαρμόσετε και να σταθεροποιήσετε το μηχάνημα στο δάπεδο. Για καλύτερα αποτελέσματα, να εργάζεστε πάνω σε επίπεδες επιφάνειες.
- a) Ξεβιδώστε το κόντρα παξιμάδι A για να ελευθερωθεί το στήριγμα οριζοντίωσης (εικ. 33)
 - b) Ρυθμίστε (βιδώνοντας και ξεβιδώνοντας το παξιμάδι B) το στήριγμα οριζοντίωσης για να εξαλείψετε τον τζόγο που μπορεί να υπάρχει στα πόδια. Σφίξτε πάλι το κόντρα παξιμάδι A για να στερεώσετε το σύστημα (εικ. 34).

Σε περίπτωση που έχετε απορίες σχετικά με τη λειτουργία του μηχανήματος ή σχετικά με τη ρύθμισή του, επικοινωνήστε με την εξυπηρέτηση μετά την πώληση.

Αποθήκευση

Αποθηκεύετε το εργαλείο μέσα στη συσκευασία του σε δροσερό, ξηρό μέρος που προστατεύεται από το κρύο και το άμεσο ηλιακό φως.

Το μηχάνημα πρέπει να τηθεί μόνιμα εκτός λειτουργίας και να αποσυναρμολογηθεί σύμφωνα με τις οδηγίες σε κάθε χώρα, σε ένα ειδικό σημείο συλλογής για την κατάλληλη ταξινόμηση και επεξεργασία των υλικών.

Εξυπηρέτηση μετά την πώληση

Χρησιμοποιείτε μόνο αυθεντικά εξαρτήματα και ανταλλακτικά που παρέχονται από τον κατασκευαστή. Οι επισκευές πρέπει να πραγματοποιούνται μόνο από πιστοποιημένα εργαστήρια ή την τεχνική υπηρεσία της RUBI:

GERMANS BOADA SANTA OLIVA

Ronda de l'Albornar, 24-26

43710 Santa Oliva, Tarragona (Ισπανία)

Τηλ.: +34 977 16 90 50

Για περισσότερες πληροφορίες και για να βρείτε τις επίσημες τεχνικές υπηρεσίες της RUBI, επισκεφτείτε τη διεύθυνση:

<https://www.rubi.com/es/servicio-post-venta>

4. ΔΗΛΩΣΗ ΣΥΜΜΟΡΦΩΣΗΣ

Η εταιρεία, Germans Boada S.A Avda. Olimpiades 89-91, P.O Box 14-08191 Rubi (Barcelona, Ισπανία), δηλώνει με αποκλειστική της ευθύνη ότι το μηχάνημα:

Συμμορφώνεται με τα ακόλουθα πρότυπα:

- ο EN ISO 12100:2010, EN 12418:2000+A1:2009
- ο EN 61029-1:2009+A11:2010, EN 60204-1:2006/AC:2010
- ο EN 61000-6-4:2007+A1:2011, EN 61000-6-2:2005
- ο EN 61000-3-3:2013, EN 61000-3-2:2014

Και συμμορφώνεται με τις ουσιώδεις απαιτήσεις των Οδηγιών:

- ο 2006/42/ΕΚ ΟΔΗΓΙΑ ΓΙΑ ΤΑ ΜΗΧΑΝΗΜΑΤΑ/ΠΑΡΑΡΤΗΜΑ VIII
- ο 2014/35/ΕΕ ΟΔΗΓΙΑ ΧΑΜΗΛΗΣ ΤΑΣΗΣ
- ο 2014/30/ΕΕ ΟΔΗΓΙΑ ΓΙΑ ΤΗΝ ΗΛΕΚΤΡΟΜΑΓΝΗΤΙΚΗ ΣΥΜΒΑΤΟΤΗΤΑ

Στη Rubi, στις 15/01/2021



Carles Gamisans Berenguer

Διευθυντής Έρευνας και Ανάπτυξης

5. ΕΙΚΟΝΕΣ	ΣΕΛΙΔΑ 100
6. ΤΕΧΝΙΚΕΣ ΠΡΟΔΙΑΓΡΑΦΕΣ	ΣΕΛΙΔΑ 104
7. ΣΥΝΟΛΟ ΜΗΧΑΝΩΝ	ΣΕΛΙΔΑ 105
8. ΚΑΛΩΔΙΑ ΜΕ ΤΟ ΒΟΥΛΩΜΑ	ΣΕΛΙΔΑ 105
9. ΑΞΕΣΟΥΑΡ	ΣΕΛΙΔΑ 105
10. ΗΛΕΚΤΡΙΚΟ ΚΥΚΛΩΜΑ	ΣΕΛΙΔΑ 106
11. ΔΟΚΙΜΗ ΔΟΝΗΣΗΣ	ΣΕΛΙΔΑ 107
12. ΕΓΓΥΗΣΗ	ΣΕΛΙΔΑ 109

Απαγορεύεται η αναπαραγωγή του έργου, εν όλω ή εν μέρει, σε οποιαδήποτε μορφή ή με οποιοδήποτε μέσο ή διαδικασία, είτε είναι μηχανικό, φωτογραφικό ή ηλεκτρονικό, χωρίς την προηγούμενη έγκριση της GERMANS BOADA, S.A.

Οποιαδήποτε από αυτές τις δραστηριότητες υπόκειται στις αντίστοιχες νομικές υποχρεώσεις και μπορεί να οδηγήσει σε ποινική δίωξη.

Η GERMANS BOADA, S.A. διατηρεί το δικαίωμα να προβεί σε οποιαδήποτε τεχνική τροποποίηση χωρίς προηγούμενη ειδοποίηση.

SISÄLLYS

1. KONEEN KÄYTTÖ	4. VAATIMUSTENMUKAISUUSILMOITUS
KOMPONENTIT / KONEEN OSAT	5. KUVIA
2. TURVALLISUUSVAROITUKSET	6. TEKNISET OMINAISUUDET
2.1 SYMBOLIT	7. KONEEN KOKOONPANO
2.2 VAROTOIMET	8. VERKKOJOHDOT
2.3 TYÖSKENTELYALUE	9. LISÄVARUSTEET
3. KÄYTTÖOHJEET	10. KYTKENTÄKAAVIO
3.1 KOKOAMISOHJEET	11. TÄRINÄTESTI
3.2 KONEEN KÄYNNISTÄMINEN	12. TAKUU
3.3 PUHDISTUS JA HUOLTO	

1. KONEEN KÄYTTÖ

RUBI-sähköleikkurit ovat ammattikäyttöön tarkoitettuja tarkkuustyökaluja, joilla voidaan leikata laattoja, keraamia ja muita materiaaleja joko suoraan tai viistoon laakeriohjausjärjestelmän avulla.

Leikkaus tehdään vesijähdytteisillä timanttiterillä.

KOMPONENTIT / KONEEN OSAT:

- | | |
|---------------------------|-----------------------|
| 1) Kahva | 8) Takavarsi |
| 2) On/off-kytkin | 9) Moottorin kiinnike |
| 3) Runko | 10) Vesisäiliö |
| 4) Etummainen teräsuojus | 11) Alumiinipöytä |
| 5) Takimmainen teräsuojus | 12) Pyörivä pysäytin |
| 6) Moottoriohjain | 13) Pyörät |
| 7) Etuvarsi | 14) Käyttöohje |

2. TURVALLISUUSVAROITUKSET

2.1 SYMBOLIT

	LUE KÄYTTÖOHJE
	VAROTOIMI
	TERÄN PYÖRIMISSUUNTA
	ÄLÄ KÄYTÄ SEGMENTOITUJA TERIÄ
	KÄYTÄ SUOJAKÄSINEITÄ
	KÄYTÄ SUOJALASEJA
	KÄYTÄ KUULOSUOJAIMIA JA SUOJALASEJA
	HUOMIOI SAHAUSRISKIT
	CE-MERKINTÄ
	TÄYTTÄÄ SÄHKÖ- JA ELEKTRONIIKKALAITEROMULLE ASETETUT VAATIMUKSET

2.2 VAROTOIMET

Työkalujen yleiset turvallisuusvaroitukset

VAROITUS! Lue kaikki turvallisuusvaroitukset ja ohjeet. Kaikkien alla mainittujen varoitusten ja ohjeiden noudattamatta jättäminen voi aiheuttaa sähköiskun, tulipalon ja/tai vakavan vamman.

Tallenna kaikki varoitukset ja ohjeet myöhempää käyttöä varten.

TURVALLISUUS TYÖSKENTELYALUEELLA

- Pidä työskentelyalue puhtaana ja hyvin valaistuna.** Sotkuisella ja hämärällä alueella työskentely voi johtaa onnettomuuksiin.
- Älä käsittele sähkötyökaluja räjähdysvaarallisissa tiloissa, kuten tiloissa, joissa on syttyviä nesteitä, kaasuja tai pölyä.** Sähkötyökalut tuottavat kipinöitä, jotka voivat sytyttää pölyn tai höyryä.
- Pidä lapset ja sivulliset loitolla sähkötyökalua käyttäessäsi.** Häiriötekijät voivat johtaa hallinnan menettämiseen.

SÄHKÖTURVALLISUUS

- Sähkötyökalun pistokkeen on oltava yhteensopiva pistorasian kanssa.** Älä koskaan muokkaa pistoketta millään tavalla. Älä käytä pistokesovittimia maadoitettujen sähkötyökalujen kanssa.

Muuntelemattomat pistokkeet ja yhteensopivat pistorasiat vähentävät sähköiskun vaaraa.

- Vältä kosketusta rungon ja maadoitettujen pintojen, kuten putkien, patterien, sähköistettyjen alueiden ja jääkaappien, välillä.** Sähköiskun vaara on suurempi, jos kehosi on kosketuksessa maadoitettuun kohteeseen.
- Älä altista sähkötyökaluja sateelle tai kosteille olosuhteille.** Kaikki työkaluun pääsevä vesi lisää sähköiskun vaaraa.
- Käsittele virtajohtoa huolellisesti. Älä käytä sähköjohtoa sähkötyökalun kuljettamiseen, nostamiseen tai irrottamiseen. Pidä virtajohto loitolla lämmöstä, öljystä, terävistä reunoista ja liikkuvista osista.** Vialliset tai sotkeutuneet virtajohtot lisäävät sähköiskun vaaraa.
- Kun käytät sähkötyökalua ulkona, käytä ulkokäyttöön soveltuvia jatkojohtoja.** Ulkokäyttöön soveltuvien jatkojohtojen käyttö vähentää sähköiskun vaaraa.
- Jos työkalun käyttäminen kostealla alueella on välttämätöntä, käytä vikavirtasuojakytkimellä (RCD) suojattua virtalähdettä.** RCD:n käyttö vähentää sähköiskun vaaraa.

HENKILÖKOHTAINEN TURVALLISUUS

- Ole varovainen, kiinnitä huomiota työhösi ja käytä tervettä järjeä käsitellessäsi sähkötyökalua. Älä käytä sähkötyökaluja, jos olet väsynyt tai alkoholin, huumeiden tai lääkkeiden vaikutuksen alaisena.** Häiriötekijät voivat sähkötyökalujen käsittelyn aikana aiheuttaa vakavia henkilövahinkoja.
- Käytä henkilökohtaisia suojarusteita. Käytä aina suojalaseja.** Eri olosuhteisiin soveltuvien turvarusteiden, kuten hengityssuojaimen, pitäväpohjaisten jalkineiden, kypärän tai kuulonsuojaimen, käyttö vähentää henkilökohtaisia haittoja.
- Vältä vahingossa tapahtuvaa käynnistystä. Varmista, että kytkin on "auki"-asennossa ennen kuin kytket laitteen ja/tai liität sen akkuun, nostat tai kannat työkalua.** Sähkötyökalujen kuljettaminen niin, että sormi on kytkimellä tai sähkötyökalujen kytkeminen verkkoon, kun kytkin on päällä, voi johtaa onnettomuuksiin.
- Poista kaikki avaimet tai säätötyökalut ennen sähkötyökalun käynnistämistä.** Sähkötyökalun pyörivässä osassa kiinni oleva avain tai työkalu voi aiheuttaa henkilövahinkoja.
- Älä kurota liian pitkälle. Pidä jalat tukevasti lattialla ja säilytä tasapaino koko ajan.** Näin pystyt hallitsemaan sähkötyökalua paremmin odottamattomissa tilanteissa.
- Käytä sopivaa vaatetusta. Älä käytä löysiä vaatteita tai koruja. Pidä hiukset, vaatteet ja käsineet poissa liikkuvista osista.** Löysät vaatteet, korut ja pitkät hiukset voivat tarttua liikkuviin osiin.
- Jos kokoonpanossa on laitteita imu- ja pölynkeräyslaitteiden liittämiseksi, varmista, että ne on kytketty ja niitä käytetään oikein.** Näiden laitteiden käyttö voi vähentää pölyyn liittyviä riskejä.

SÄHKÖTYÖKALUJEN KÄYTTÖ JA HOITO

- Älä pakota sähkötyökaluja. Käytä sähkötyökaluja oikein niiden asianmukaiseen käyttötarkoitukseen.** Oikea sähkötyökalu toimii paremmin ja turvallisemmin nopeudella, jota varten se on suunniteltu.
- Älä käytä sähkötyökaluja, jos kytkin ei kytkedy päälle ja pois päältä.** Sähkötyökalut, joita ei voida hallita kytkimillä, ovat vaarallisia ja ne on korjattava.
- Irrota sähkötyökalu virtalähteestä ja/tai akusta ennen kuin teet mitään säätöjä, vaihdat lisävarusteita tai varastoit työkaluja.** Nämä ennaltaehkäisevät turvallisuustoimenpiteet vähentävät riskiä työkalun käynnistymisestä vahingossa.
- Säilytä sähkötyökalut lasten ulottumattomissa silloin, kun niitä ei käytetä, äläkä anna henkilöiden, jotka eivät ole perehtyneet työkaluihin tai näihin ohjeisiin, käsitellä sähkötyökalua.** Sähkötyökalut ovat vaarallisia kouluttamattomien käyttäjien käsissä.
- Pidä leikkaustyökalut terävinä ja puhtaina.** Oikeasti huolletut leikkaustyökalut, joissa on terävät leikkaureunat juuttuvat harvemmin, ja ne ovat helpommin hallittavissa.
- Käytä sähkötyökaluja, lisävarusteita, teriä jne. näiden ohjeiden mukaisesti ottaen huomioon työolot ja -tehtävät.** Sähkötyökalujen käyttö muihin kuin niille suunniteltuihin tehtäviin voi aiheuttaa vaaratilanteita.

TEKNINEN PALVELU

- Huolehdi siitä, että sähkötyökalu tarkistetaan vain valtuutetussa huollossa, jossa käytetään vain alkuperäisiä varaosia.** Tämä takaa, että sähkötyökalu säilyy turvallisena käyttäjä.
- Muita valmistajan turvallisuusvaroituksia**
- VAROITUS!** Älä käytä konetta muihin käyttötarkoituksiin kuin niihin, mitä varten se on suunniteltu.
 - Työskentelyalueella tarvitaan riittävä keinovalaisuus, mikäli ympäristön valo on riittämätön.
 - Suosittelava käyttölämpötila on välillä 0 - +40 ° C ja ilmanpaine välillä 0,8 - 1,1 baaria (suurin ilmankosteus 95 %).
 - Ennen käytön aloittamista käytä suojakäsineitä, kuulonsuojaimia ja suojalaseja.
 - Tarkista laite kolhujen tai vääristymien sekä rikkoutuneiden osien ja johtojen

varalta, kun poistat koneen pakkauksesta sekä jokaisen käytön jälkeen. Älä käytä sähkötyökalua ja ota välittömästi yhteyttä valmistajaan, mikäli tällaisia vaurioita löytyy.

- 6) Pidä kädet aina poissa leikkausalueelta ja terästä. Pidä vapaana oleva käsi toissijaisessa kahvassa. Terä ei voi leikata kättä, mikäli leikkuria pidetään molemmiin käsiin.
- 7) Älä aseta kättä leikattavan kappaleen alle.
- 8) Käytä aina teriä, joiden sisähalkaisijat vastaavat koneen akselia. Suurempi sisähalkaisija aiheuttaa leikkurin pyörimisen epäkeskisesti, mikä johtaa hallinnan menetykseen.
- 9) Älä koskaan käytä levyjä tai kiinnitysruuveja vaurioituneista tai väärin tyyppisistä teristä. Nämä osat on suunniteltu erityisesti kyseistä leikkuria varten, jotta se toimii paremmin ja turvallisemmin käytön aikana.
- 10) Pidä leikkuria tiukasti kiinni sellaisessa asennossa, jossa voit vastustaa TAKAISKUN voimia. Käyttäjä voi hallita TAKAISKUA suorittamalla asianmukaiset varotoimet.
- 11) Älä käytä vaurioituneita tai tylisiä teriä.
- 12) Käytä vain suositeltuja teriä, jotka soveltuvat vähintään koneen suurinta kierroslukua vastaaviin kierrosnopeuksiin, ja joiden akselin reikä on oikean kokoinen.
- 13) Aseta terälevyt oikein ja kiristä ruuvi kunnolla ennen koneen käynnistämistä.
- 14) Tarkista terien kiinnityslevyjen sisäpinnat sekä terän sivut mahdollisten ongelmien välttämiseksi.
- 15) Tarkista, että terässä ei ole halkeamia tai muita vaurioita ennen käyttöä. Vaihda vaurioituneet terät välittömästi. Tee toiminnallinen testi ilman kuormaa ainakin 30 sekunnin ajan ennen leikkurin käyttöä.
- 16) Älä koskaan käynnistä konetta, kun leikattava kappale koskettaa terää.
- 17) Anna moottorin saavuttaa suurin nopeus ennen leikkaamista.
- 18) Tärkeää: Kun leikkaus on suoritettu, vapauta kytkin ja odota, että terä pysähtyy kokonaan, ennen kuin asetat leikkurin alustalle.
- 19) Älä käytä konetta alueilla, joissa on syttymisherkkiä kiinteitä aineita, nesteitä tai kaasuja. Harjoissa syntyvät kipinät voivat aiheuttaa tulipalon tai räjähdyksen.
- 20) Tämä laite on suunniteltu tiettyihin käyttötarkoituksiin. Valmistaja suosittelee, että sitä ei muuteta ja/tai käytetä muihin sovelluksiin kuin niihin, joita varten se on suunniteltu. Jos sinulla on kysyttävää laitteen käytöstä, älä käytä sitä ennen kuin olet konsultoinut valmistajaa ja saanut tarvitsemasi tiedot.
- 21) Pidä virtajohto kaukana koneen leikkualueesta. Pidä virtajohto aina takanasi ja poissa koneen lähettäviltä.
- 22) Sammuta laite välittömästi, jos huomaat epätavallista ääntä tai muita vikoja. Tarkista kone syyn löytämiseksi.
- 23) Käytä vain valmistajan suosittelemaa timanttiteriä.
- 24) Kiinnitä huomiota terien mittoihin. Terän keskiaukon on sovitettava akseliin ilman välystä. Mikäli välystä löytyy, on oikean istuvuuden varmistamiseksi käytettävä sovituslevyä (toimitetaan terän mukana).
- 25) Tämän työkalun käsittelyssä syntyvä pöly voi olla haitallista terveydelle. Käytä imujärjestelmää ja sopivaa hengityssuojainta. Kun leikkaus on suoritettu, puhdista ja poista syntynyt pöly pölynimurilla.

2.3 TYÖSKENTELYALUE

Työasento

- A. Työskentelyalue **yli 60 cm:n laatoille.**
- B. Työskentelyalue **enintään 60 cm:n laatoille.**

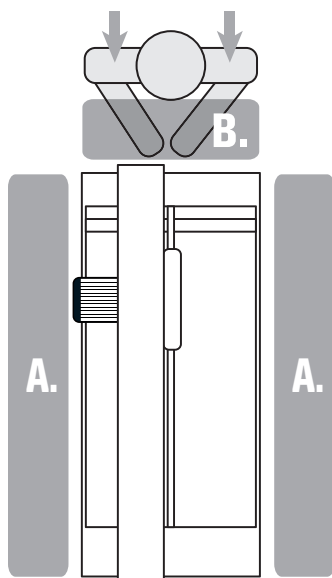

3. KÄYTTÖOHJEET

3.1 KOKOAMISOHJEET

ASENNUS

Kun olet purkanut laitteen pakkauksesta, tarkista laite vaurioituneiden tai rikkoutuneiden osien varalta. Jos löydät vaurioituneita tai viallisia osia, vaihda ne valmistajan alkuperäisiin varaosiin ja ota yhteyttä RUBIn huoltopalveluun.

Vaikka pyörien ansiosta kone on yhden ihmisen kuljetettavissa, on suositeltavaa kantaa konetta kahdestaan.

DCX-koneet toimitetaan tukijalat kuljetusasentoon asetettuina ja pyörät asennettuina.

TOIMENPITEET ENNEN KONEEN KÄYNNISTÄMISTÄ:

- 1) Koneen kokoaminen ja pystytys (kuvat 1 ja 2).
- 2) Kun yksikkö on pystytetty, jalat on asetettava turva-asentoon. Tee tämä nostamalla asianmukaista vipua ja kääntämällä sauva koukkuun (kuva 3). Kun asento on oikea, lukitse se vipua kiristämällä. (kuva 4). Tarkista, että järjestelmän osat ovat turvallisesti kiinni toisissaan. *Huomaa, että sauva voidaan säätää sauvan ja koukun välisen välyksen säätämiseksi tai poistamiseksi.
- 3) On suositeltavaa käyttää konetta tasaisella ja vaakatasoisella alustalla. Tarkista ennen työn aloittamista, että kone seisoo alustallaan vakaasti, jotta työskentelyolosuhteet olisivat turvalliset. DCX-koneissa on tätä varten tasausjalat (kuvat 5 ja 6).
- 4) Koneen liikkuva pää on toimitusta varten kiinnitetty ohjaimen, jottei se pääse liikkumaan kuljetuksen aikana. Vapauta asento löysäämällä nuppia B (kuva 7).

TERÄN ASENTAMINEN JA VAIHTAMINEN:

- 5) Terän asennus ja vaihto edellyttää etusuojuksen poistoa. Moottorin akseli tulee näkyviin (kuva 8).
- 6) Asenna terä levyjen väliin koneeseen merkityn pyörimissuunnan mukaisesti.
- 7) Kiristä kiinnitysmutteri tiukasti vastapäivään kiertämällä (kuva 9). Tähän toimenpiteeseen tarvittavat työkalut sisältyvät toimitukseen.

VEDENSYÖTTÖJÄRJESTELMÄ:

- 8) DCX-koneessa on ulkoinen vesisäiliö, joka on asetettava pohjalle kuvassa esitetyllä tavalla (kuva 10).
- 9) Vesi on ehdottomasti täytettävä vedellä siten, että vesipumppu on täysin upoksissa. Säiliöön merkittyä enimmäiskapasiteettia ei saa ylittää.
- 10) On tärkeää vaihtaa vesi säännöllisesti, koska koneen käyttäminen puhtaalla vedellä pidentää sen käyttöikää ja parantaa sen suorituskykyä.

JÄÄHDYTYSPISTEEN SÄÄTÖ:

- 11) DCX-koneessa on C3 Python -jäähdytysjärjestelmä, jonka avulla jäähdytysuutinta voidaan säätää sen määrittämiseksi, missä kohdin se kohtaa terän (kuva 11).
- 12) Putken asento on säädettävä leikattavan laatan paksuuden mukaan. Se voi pyöriä suhteessa terän pyörimisakseliin.

Suuttimen ihanteellinen asento näkyy kuvassa (kuva 12). Se takaa laatan ja suuttimen välille vähimmäisetäisyyden, jotteivät ne hankaa toisiaan vasten.

LEIKKUUKULMAN JA -SYVYYDEN SÄÄTÖ:

- 13) Leikkuumeکانismin avulla voit säätää leikkuukulmaa välillä 0 - 45°.
- 14) 45°:n leikkauksia (viistoleikkauksia) varten koneessa on mekaaninen lukitusjärjestelmä, jolla päänsä saa asemoitua suurella tarkkuudella.
- 15) Käännä leikkuupää haluttuun leikkuukulmaan (Kuva 13).
Kun leikkuukulma on asetettu, lukitse järjestelmä uudelleen vakauttaaksesi leikkuuasennon.
HUOMAUTUS: Nelikulmisen kappaleen leikkausta varten käännä leikkuupää asentoon 0° siten, että terä on kohtisuorassa leikattavaa kappaletta kohti.
- 16) Leikkuupäässä on pudotustoiminto, joka mahdollistaa leikkuuterän korkeussäädön. Liike taaksepäin suoritetaan sarjalla jousia, jotka puolestaan kompensoivat koneen painon ja parantavat käyttäjän ergonomiaa (kuva 14).
- 17) Lukitse haluamasi leikkuusyvyys kiristämällä vipu A kuvassa esitetyllä tavalla (kuva 15).

ALUSTAVAT TARKASTUKSET:

- 18) Tarkista kone ennen sen käyttöä kuluneiden, vaurioituneiden tai rikkoutuneiden osien varalta ja korjaa tai vaihda välittömästi vialliset osat.
- 19) Aseta kone vaakatasoon.
- 20) Tarkista, että koneen pysäyttimet ovat kohtisuorassa terään nähden. Nämä asetetaan tehtaalla (kuva 16).
- 21) Tarkista, että verkkojännite ja -taajuus vastaavat koneen tyyppikilven merkintöjä.
- 22) Virtalähteen on oltava maadoitettu ja siinä on oltava vuotovirtasuojaus

(differentiaalinen). Jos käytetään jatkojohtoa, on varmistettava, että kaapelin poikkipinta-ala on vähintään 2,5 mm².

- 23)** Teräsuojus suojaa käyttäjää loukkaantumiselta leikkauksen aikana. Suojus on siksi säädettävä kulloisenkin työkalun paksuuden mukaan.
- 24)** 230 V:n kone voidaan kytkeä myös 210 V / 240 V:n liitäntään. 110 V:n kone voidaan kytkeä 100 V / 120 V:n liitäntään.
- 25)** Kelaa virtajohto rullalle kuljetuksen ajaksi. Älä koskaan liikuta konetta virtajohdosta vetämällä.
- 26)** Jos terä on asennettu väärin ja se pyörii väärään suuntaan, pysäytä kone ja korjaa terän asennus.
- 27)** Käytä vain tässä käsikirjassa ilmoitettuja terien halkaisijakokoja.

3.2 KONEEN KÄYNNISTÄMINEN

KÄSIEN OIKEA ASENTO:

SUORA LEIKKAUS

- 28)** Suoran leikkauksen tekemiseksi aseta itsesi koneen taakse. Aseta käsi pääkahvaan ja työnnä leikkuri ohjaimen. Paremmen asennon saamiseksi aseta toinen käsi koneen rungolle. Tämä parantaa tasapainoa ja leikkurin liikettä.

VIISTOLEIKKAUS

- 29)** Viistoleikkauksen tekemiseksi aseta itsesi koneen taakse. Aseta vasen käsi pääkahvaan ja työnnä leikkuria ohjainta pitkin. Paremmen asennon saamiseksi aseta toinen käsi koneen rungolle tai pidä kiinni laatasta. Näin leikkuri liikkuu paremmin ja leikkauksen tarkkuus paranee.

HUOMIOITAVAA KÄYTÖN ALUSSA:

- 30)** Lue nämä ohjeet huolellisesti ennen tämän tuotteen käyttöä äläkä heitä niitä pois.
- 31)** DCX Xpert -koneissa on kiinteä tukipöytä laattojen asemointia varten. Tämä järjestelmä mahdollistaa erittäin tarkan ja mukavan työskentelyn kaikenlaisten keraamisten työkalujen parissa.
- 32)** Liu'utus tapahtuu voidelluilla ja tiivistetyillä kuulalakaakereilla.
- 33)** Kun asentoa vaihdetaan suorasta leikkauksesta viistoleikkaukseen tai toisin päin tai pysäyttämistä säädetään toistuvaa leikkausta varten, moottori on ensin sammutettava onnettomuuksien ehkäisemiseksi.
- 34)** Kun konetta käytetään ulkoilmassa, vain ulkokäyttöön tarkoitettujen jatkojohtojen käyttö on sallittua. Huomaa, että jatkojohdon on oltava täysin auki kelattuna enimmäistehon saavuttamiseksi.
- 35)** Kun konetta käytetään uudestaan, se tulee tarkistaa huolellisesti asianmukaisen toiminnan ja käyttötarkoituksen soveltuvuuden varmistamiseksi. Mahdolliset vaurioituneet suojukset tai muut osat on korjattava asianmukaisesti tai vaihdettava valtuutetun teknisen huoltohenkilöstön toimesta, ellei tässä käyttöohjeessa toisin mainita.
- 36)** Työskentelyalueilla tarvitaan riittävä keinovalaistus, mikäli ympäristön valo on riittämätön.

KÄYNNISTÄMINEN:

- 37)** Poista säätöavaimet ja työkalut ennen koneen käynnistämistä.
- 38)** Varmista ennen koneen kytkemistä virtalähteeseen, että kytkin on "OFF"-asennossa.
- 39)** Käynnistä kone painamalla vihreää painiketta tai I-painiketta (kuva 17).
- 40)** Kun kone on käynnissä, odota, kunnes moottorin toiminta ja vedensyöttö pumpun läpi normalisoituvat (4 tai 5 sekuntia). Hanalla A voidaan säätää jäähdytysveden virtausta terälle. (kuva 18).
- VAROITUS!** Voit vähentää vakavan henkilövahingon riskiä tukemalla työkaluilla oikein, kuten kuvassa, ja pidä leikkuria lujasti, ettei menetä laitteen hallintaa ja välttääkseen mahdollisia takapotkuja.

KÄYTTÖOHJEET:

- 41)** Pidä kädet ja virtajohto poissa leikkauksialueesta, jotta ne eivät pääse leikkautumaan tai sotkeutumaan leikattavaan kappaleeseen.
- 42)** Jos halutaan suora leikkauksijälki, terän on liikuttava jatkuvasti, nykimättä ja moottoria pakottamatta. Vääränlainen käyttö voi särkeä kappaleen ja vaurioittaa terää vakavasti.
- 43)** DCX Xpert -koneet mahdollistavat täysin yhdensuuntaisen leikkauksen maksimaalisella tarkkuudella kun toistuvien leikkauksiin tarkoitettua laatankiinnitintä käytetään (kuvat 19 ja 20).
- 44)** 45°:n (viistoa) leikkauksia varten koneessa on mekaaninen lukitusjärjestelmä, jolla leikkauksen voi asettaa tarkasti.
- 45)** Suorakulmalaitte on kiinnitetty runkoon, ja se kääntyy 60°:n ja 0°:n välillä. Sen avulla käyttäjä voi tukea leikattavat kappaleet ja tehdä toistuvia leikkauksia (kuva 21). Sivupysäytin A on kiinnitetty suorakulmalaitteeseen. Se on asetettu taakalle ja mahdollistaa toistuvien 90°:n ja 45°:n leikkauksien tekemisen täsmällisesti (kuva 22).
- 46)** Sähköisissä koneissa on turvajärjestelmä moottorin ylikuumentumisen ehkäisemiseksi.
- 47)** Jos moottori pysähtyy ilman näkyvää syytä, odota muutama minuutti, sillä se

on luultavimmin ylikuumentunut. Rajoita tässä tapauksessa leikkauksenopeutta.

- 48)** DCX Xpert -koneiden asianmukainen toiminta edellyttää vaakatasoista alustaa.
- 49)** Älä käytä haljenneita timanttiteriä tai timanttiteriä, joista on lohjennut osa.
- 50)** Älä hidasta teriä kohdistamalla niihin painetta sivulta.

PYSÄYTTÄMINEN:

- 51)** Sammuta kone painamalla punaista painiketta tai O-painiketta (kuva 17).
- 52)** Leikkuri jatkaa pyörimistä hetken ajan virran katkaisun jälkeen. Odota, kunnes kone on kokonaan pysähtynyt, ennen kuin poistat sen leikkauksesta.
- 53)** Muista, että leikkuri on irrotettava virtalähteestä, kun siirrät sitä työalueelta toiseen ja kun suoritat säätö- ja huoltotoimenpiteitä.

3.3 PUHDISTUS JA HUOLTO

VAROITUS! Irrota laite virtalähteestä ennen säätöjen, korjausten tai huoltotoimenpiteiden suorittamista.

Laitteen oikea puhdistus ja huolto voivat pidentää laitteen käyttöikää. Puhdista kone välittömästi käytön jälkeen sekä pitkien taukojen ajaksi.

- 54)** Kytke kone pois päältä ja irti virtalähteestä ennen puhdistus-, kunnossapito- tai korjaustöiden suorittamista sekä ennen kuljettamista.
- 55)** Älä käytä koneen puhdistamiseen aggressiivisia puhdistusaineita.
- 56)** Älä upota konetta veteen.
- 57)** Tarkasta koneen johdot säännöllisesti, ja anna valtuutetun huollon vaihtaa ne, mikäli ne ovat vaurioituneet.
- 58)** Pidä kahvat kuivina, puhtaina, rasvattomina ja öljyttöminä.
- 59)** Koneen pitämiseksi hyvässä kunnossa on suositeltavaa puhdistaa se vedellä ja kuivata käytön jälkeen sekä kierrättää puhdasta vettä jäähdytysjärjestelmässä. Vesipumpun puhdistaminen on erityisen tärkeää. Metalliosien ruostuminen on suora seuraus veden käytöstä. Leikkurin asianmukainen kunnossapito minimoi ruosteläiskien muodostumisen.
- 60)** Suosittelemme ohjaimen vierintäkiskojen puhdistamista vedellä kostutetulla puuvillakankaalla. Voitelua ei ole tarpeen.
- 61)** Kone on poistettava käytöstä ja purettava kunkin maan paikallisten ohjeiden mukaisesti ja hävitettävä keräyspisteessä, jossa materiaalit lajitellaan asianmukaisen luokittelun ja käsitteilyn varmistamiseksi.

VAROITUS! Jatkuva tai virheellinen käyttö, jatkuvat paikanvaihdot sekä leikkurin kuljettaminen voivat aiheuttaa komponenttien virheasentoon joutumisen.

Leikkurin asianmukaisen toiminnan varmistamiseksi on suositeltavaa tarkistaa seuraavat säätöasteet:

MOOTTORIN SÄÄTÖ:

Tarkista teräpään välitys säännöllisesti ja säädä tarvittaessa (kuvat 23 ja 24):

- a)** Löysää ruuvit A ja mutteri B esitetyllä tavalla.
- b)** Kiristä säätöruuvi C varovasti 3 mm:n koloavaimella.
- c)** Tarkista pään välitys ja lukitse järjestelmä kiristämällä mutteri B uudelleen. Kiristä sitten ruuvit A uudelleen.

SUORAKULMAN SÄÄTÖ:

- 63)** Tarkista, että on suorakulmalaitte on kohtisuorassa terään nähden. Säätö täsmälleen 90°:een (kuvat 25 ja 26):
- a)** Aseta kolmioviivain terän suuntaisesti 90°:een kulmaan suorakulman päälle ja säädä ruuvit A esitetyllä tavalla.
- b)** Suorakulmalaitte voi kiertyä suhteessa akseliin (ruuvi B).
- c)** Koko laitteen parempaa asemointia varten DCX Xpert -koneissa on poikittainen ruuvi, joka mahdollistaa koko laitteen tarkemman kiertymisen.
- d)** Löysää ruuvit A ja pyöritä suorakulmalaitetta käyttäen poikittaisruuvia C, kunnes saavutetaan 90°:n asento suhteessa terään.
- e)** Lukitse asento kiristämällä laite uudelleen.

TERÄN SÄÄTÖ (KOHTISUORUUS JA YHDENSUUNTAISUUS):

KOHTISUORUUS

- 64)** Aseta levy 90°:een poistamalla teräsuojus, löysäämällä nuppi A ja lukkomutteri ja asettamalla kolmioviivain pöydälle siten, että se koskettaa terää (kuva 27).
- a)** Säädä terän kaltevuus käyttämällä kuvan merkittyjä ruuveja (kuva 28). Suorita tämä toimenpide koneen molemmilla puolilla, kunnes terän ylä- ja alaosa koskettavat kolmioviivainta samanaikaisesti.
- b)** Vaihda teräsuojus ja kiristä mutteri ja nuppi.

YHDENSUUNTAISUUS

- 65)** Terän yhdensuuntaisuuden säätö edellyttää kohdistuslaitteen käyttöä referenssinä.
- a)** Asemoi komponentti siten, että se kohdistuslaitteen ulkonema koskettaa terän ulkoreunaa etupuolella. Tee tämä pyörittämällä terää, kunnes saavutetaan kosketus, kuulet pienen äänen, kun terä osuu ulkonemaan.

Merkitse piste viitteeksi (kuva 29).

- b) Siirrä teräpäätä muuttamatta kohdistuslaitteen asentoa (kuva 30) ja käännä terä uudestaan viitekohtaan. Jos teräosuma ei tapahdu samassa pisteessä, terän yhdensuuntaisuus on säädettävä.
- c) Voit säätää moottorin asentoa kiertämällä sitä hieman.
- d) Löysää ruuvit A esitetyllä tavalla ja pyöritä moottoria käyttäen poikittaisruuvia B. Toista sama menettely ja varmista, että terä koskettaa kohdistuslaitetta kummassakin asennossa (kuva 31, 32).
- e) Kun terä on asemoitu, kiristä ruuvit A uudelleen.

KONEEN SÄÄTÖ/TASAUS:

- 66) DCX Xpert -koneessa on tasausjalka, jolla rungon asentoa voi säätää. Käytä sitä koneen säätämiseen ja vakauttamiseen alustallaan. Varmista hyvä työn jälki työskentelemällä tasaisilla pinnoilla.
- a) Vapauta tasausjalka ruuvaamalla lukkomutteri A irti (kuva 33)
- b) Säädä (kiristämällä tai löysäämällä mutteria B) tasausjalkaa, jottei jalkojen ja alustan välille jää rakoa. Vakauta järjestelmä kiristämällä lukkomutteri A uudelleen (kuva 34).
- Jos olet epävarma jostakin koneen toimintaan tai säätöön liittyvästä asiasta, ota yhteyttä jälkimyyntipalveluihimme.

VARASTOINTI

Säilytä työkalu pakkauksessaan viileässä ja kuivassa paikassa, joka on suojattu kylmältä ja suoralta auringonvalolta.

Kone on poistettava käytöstä ja purettava kunkin maan paikallisten ohjeiden mukaisesti ja hävitettävä keräyspisteessä, jossa materiaalit lajitellaan asianmukaisen luokittelun ja käsittelyn varmistamiseksi.

HUOLTOPALVELU

Käytä vain valmistajan toimittamia alkuperäisiä varaosia. Korjauksia saa tehdä vain valtuutetut korjaamot tai RUBIn oma tekninen palvelu:

GERMANS BOADA SANTA OLIVA

Ronda de l'Albornar, 24-26
43710 Santa Oliva, Tarragona (Espanja)
Puh: +34 977 16 90 50

Lisätietoja ja RUBIn virallisten teknisten tukikeskusten sijainnit löydät seuraavasta osoitteesta:
<https://www.rubi.com/es/servicio-post-venta>

4. VAATIMUSTENMUKAISUUSILMOITUS

Yhtiö Germans Boada S.A Avda. Olimpiades 89-91, P.O Box 14, 08191 Rubi (Barcelona, Espanja) vakuuttaa yksinomaisella vastuullaan, että tämä kone:

Täyttää seuraavat vaatimukset:

- o EN ISO 12100:2010; EN 12418:2000+A1:2009
- o EN 61029-1:2009+A11:2010; EN 60204-1:2006/AC:2010
- o EN 61000-6-4:2007+A1:2011; EN 61000-6-2:2005
- o EN 61000-3-3:2013; EN 61000-3-2:2014

Ja noudattaa seuraavien direktiivien olennaisia vaatimuksia:

- o KONE-DIREKTIIVI 2006/42/EY, LIITE VIII
- o PIENJÄNNITÄDIREKTIIVI 2014/35/EU
- o EMC-DIREKTIIVI 2014/30/EU

Rubissa 15/01/2021



Carles Gamisans Berenguer
T&K-johtaja

5. KUVIA	SIVU 100
6. TEKNISET OMINAISUUDET	SIVU 104
7. KONEEN KOKOONPANO	SIVU 105
8. VERKKOJOHDOT	SIVU 105
9. LISÄVARUSTEET	SIVU 105
10. KYTKENTÄKAAVIO	SIVU 106
11. TÄRINÄTESTI	SIVU 107
12. TAKUU	SIVU 109

Teoksen jäljentäminen osittain tai kokonaan missä tahansa muodossa tai millä tahansa tavalla tai menetelmällä, kuten mekaanisesti, valokuvallisesti tai sähköisesti, ilman GERMANS BOADA S.A.:n ennakoitua myöntämää lupaa on kielletty.

Millä tahansa näistä toimenpiteistä voi olla oikeudellisia seuraamuksia, jotka voivat johtaa oikeudenkäyntiin.

GERMANS BOADA, S.A. pidättää itsellään oikeuden teknisiin muutoksiin ilman ennakoitua ilmoitusta.

OBSAH

1. POUŽITÍ STROJE	4. PROHLÁŠENÍ O SHODĚ
SOUČÁSTI / PRVKY STROJE	5. OBRÁZKY
2. BEZPEČNOSTNÍ UPOZORNĚNÍ	6. TECHNICKÉ PARAMETRY
2.1 SYMBOLY	7. PŘEHLED VYRÁBĚNÝCH TYPŮ
2.2 OPATŘENÍ	8. PŘÍVODNÍ KABELY SE ZÁSTRČKOU
2.3 PRACOVNÍ PROSTOR	9. PŘÍSLUŠENSTVÍ
3. PROVOZNÍ POKYNY	10. ELEKTRICKÉ SCHÉMA
3.1 POKYNY PRO MONTÁŽ	11. MĚŘENÍ VIBRACÍ
3.2 SPUŠTĚNÍ STROJE	12. ZÁRUKA
3.3 ČIŠTĚNÍ A ÚDRŽBA	

1. POUŽITÍ STROJE

Elektrické pily RUBI jsou profesionální přesné stroje, vhodné pro řezání dlaždic, keramiky a jiných materiálů, jak pro rovné řezy, tak pokosové řezy, pomocí systému ložiskového vedení.





Tyto řezy jsou vytvářeny vodou chlazenými diamantovými kotouči.

SOUČÁSTI / PRVKY STROJE

- | | |
|---------------------------|---------------------|
| 1) Rukojeť | 8) Zadní rameno |
| 2) Spínač zapnutí/vypnutí | 9) Držák motoru |
| 3) Kostra | 10) Nádrž na vodu |
| 4) Kryt předního kotouče | 11) Hliníkový stůl |
| 5) Kryt zadního kotouče | 12) Otočný doraz |
| 6) Vodítko motoru | 13) Kolečka |
| 7) Přední rameno | 14) Návod k použití |

2. BEZPEČNOSTNÍ UPOZORNĚNÍ

2.1 SYMBOLY

	PŘEČTĚTE SI NÁVOD K POUŽITÍ
	OPATŘENÍ
	SMĚR OTÁČENÍ KOTOUČE
	ZÁKAZ POUŽITÍ SEGMENTOVÝCH KOTOUČŮ
	POUŽÍVEJTE OCHRANNÉ RUKAVICE
	POUŽÍVEJTE OCHRANNÉ BRÝLE
	POUŽÍVEJTE OSOBNÍ OCHRANNÉ POMŮCKY PRO OCHRANU SLUCHU A ZRAKU
	POZOR, RIZIKO PORANĚNÍ KOTOUČEM
	ZNAČKA CE
	ODPOVÍDÁ WEEE

2.2 OPATŘENÍ

Obecná bezpečnostní upozornění pro nářadí

VAROVÁNÍ! Přečtěte si všechna bezpečnostní upozornění a všechny pokyny. Nedodržení všech níže uvedených upozornění a pokynů může vést k úrazu elektrickým proudem, požáru a/nebo vážnému zranění.

Všechna upozornění a pokyny uschovejte pro budoucí použití.

BEZPEČNOST V PRACOVNÍCH PROSTORÁCH

- Pracovní prostor udržujte čistý a dobře osvětlený. Tmavé a neuspořádané prostory vedou k nehodám.
- Elektrické nářadí nepoužívejte ve výbušném prostředí, například v přítomnosti hořlavých kapalin, plynů nebo prachu. Elektrické nářadí vytváří jiskry, které mohou zapálit prach a výpary.
- Při manipulaci s elektrickým nástrojem držte děti a okolní osoby mimo dosah. Rozptýlení může mít za následek ztrátu kontroly.

ELEKTRICKÁ BEZPEČNOST

- Zástrčka elektrického přístroje musí odpovídat základně elektrické zásuvky. Nikdy konektor žádným způsobem nepozměňujte. Nepoužívejte adaptéry s uzemněným elektrickým nářadím.

Nemodifikované zástrčky a odpovídající zásuvky sníží riziko úrazu elektrickým proudem.

- Zabraňte kontaktu mezi tělem a uzemněnými povrchy, jako jsou potrubí, radiátory, elektrické rozvody a chladničky. Pokud je vaše tělo uzemněno, existuje zvýšené riziko úrazu elektrickým proudem.
- Nevystavujte elektrické nářadí dešti nebo vlhkým podmínkám. Jakákoli voda, která pronikne do nástroje, zvýší riziko úrazu elektrickým proudem.
- Se síťovým kabelem zacházejte opatrně. Napájecí kabel nepoužívejte k přenášení, zvedání nebo odpojování elektrického nástroje. Síťový kabel udržujte mimo dosah tepla, oleje, ostrých hran a pohyblivých částí. Poškozené nebo zamotané napájecí kabely zvyšují riziko úrazu elektrickým proudem.
- Při manipulaci s elektrickým nástrojem venku používejte prodlužovací kabely vhodné pro venkovní použití. Používání prodlužovacích kabelů, které jsou vhodné pro venkovní použití, snižuje riziko úrazu elektrickým proudem.
- Pokud je nevyhnutelné použití nástroje ve vlhkém prostředí, použijte napájecí zdroj chráněný proudovým chráničem (RCD). Použití zařízení RCD snižuje riziko úrazu elektrickým proudem.

OSOBNÍ BEZPEČÍ

- Buďte opatrní a věnujte pozornost tomu, co děláte, a při manipulaci s elektrickým nástrojem používejte zdravý rozum. Nepoužívejte elektrické nářadí, pokud jste unavení nebo pod vlivem alkoholu, drog či léků. Okamžik nepozornosti při manipulaci s elektrickým nářadím může způsobit vážné zranění.
- Používejte osobní ochranné pomůcky. Vždy používejte ochranu očí. Používání ochranných pomůcek vhodných pro dané podmínky, jako je prachová maska, protiskluzová obuv, helma nebo ochrana sluchu, snižuje škody na zdraví.
- Zabraňte náhodnému uvedení do provozu. Před zapojením zařízení a/nebo připojením akumulátoru, zvednutím nebo nošením přístroje se ujistěte se, že je spínač v poloze „otevřeno“. Přenášení elektrického nářadí s prstem na spínači nebo zapojení elektrického nářadí se spínačem v poloze „zapnuto“ vede k nehodám.
- Před spuštěním elektrického přístroje vyjměte všechny klíče nebo nastavovací nástroje. Klíč nebo nástroj spojený s rotující částí elektrického přístroje může způsobit zranění osob.
- Přístroj nepřetěžujte. Udržujte nohy pevně na podlaze a neustále udržujte rovnováhu. Tím získáte lepší kontrolu nad elektrickým přístrojem v nečekaných situacích.
- Používejte vhodný oděv. Nenoste volné oblečení nebo šperky. Udržujte své vlasy, oblečení a rukavice mimo pohyblivé části. Volné oblečení, šperky a dlouhé vlasy se mohou v pohyblivých částech zachytit.
- Pokud existují zařízení pro připojení odsávacího a prachového zařízení, ujistěte se, že jsou správně připojena a používána. Používání těchto zařízení může snížit rizika spojená s prachem.

POUŽÍVÁNÍ A PÉČE O ELEKTRICKÉ NÁŘADÍ

- Netlačte na elektrické nářadí. Používejte elektrické nářadí správně k jejich příslušnému použití. Vlastní elektrický přístroj bude pracovat lépe a bezpečněji při rychlosti, pro kterou byl navržen.
- Nepoužívejte elektrické nářadí, pokud přepínač nelze přepnout na „on“ a „off“. Elektrické nářadí, které nelze ovládat pomocí spínačů, je nebezpečné a mělo by být opraveno.
- Před provedením jakýchkoli úprav, výměny příslušenství nebo skladování nástrojů odpojte elektrický přístroj od napájecího zdroje a/nebo akumulátoru. Tato preventivní bezpečnostní opatření snižují riziko náhodného spuštění přístroje.
- Elektrické nářadí skladujte mimo dosah dětí, pokud je nepoužíváte, a nedovolte lidem, kteří nejsou obeznámeni s nástroji, ani s tímto návodem, aby s elektrickým přístrojem zacházeli. Elektrické nářadí je v ruce nezkušených uživatelů nebezpečné.
- Udržujte řezné nástroje ostré a čisté. Řezné nástroje, které jsou řádně udržovány s ostrými řeznými hranami, jsou méně náchylné k uvíznutí a lze je snadněji ovládat.
- Používejte elektrické nářadí, příslušenství, korunkové vrtáky atd. podle těchto pokynů a při zohlednění pracovních podmínek a práce, kterou je třeba provést. Použití elektrického nářadí k jiným aplikacím, než pro které je určeno, může vést k nebezpečným situacím.

TECHNICKÁ SLUŽBA

- Elektrický přístroj nechte zkontrolovat kvalifikovanou opravnou službou, která používá pouze identické náhradní díly. To zaručuje zachování bezpečnosti elektrického přístroje.
- Další bezpečnostní upozornění od výrobce**
- VAROVÁNÍ!** Stroj nepoužívejte k jiným účelům, než pro které byl určen.
 - V pracovních prostorách je potřeba dostatečné umělé osvětlení, pokud není dostatečné okolní světlo.
 - Doporučená provozní teplota mezi 0 a 40 °C a mezi 0,8 a 1,1 baru (maximální vlhkost 95 %).
 - Před zahájením provozu používejte ochranné rukavice, chrániče sluchu a

ochranné brýle.

- 5) Při rozbalení stroje a také po každém jeho použití zkontrolujte, zda není promáčknut nebo deformován a zda nemá poškozené díly ani kabely. Pokud se objeví některý z těchto problémů, elektrický přístroj nepoužívejte a okamžitě kontaktujte výrobce.
- 6) Vždy mějte ruce mimo oblast řezu a kotouč. Ruku, kterou nepoužíváte, držte na sekundární rukojeti. Vaše ruce nemohou být pořezány kotoučem, pokud obě drží pilu.
- 7) Neumísťujte ruku pod kus, který je řezán.
- 8) Vždy používejte kotouče s vnitřními průměry, které odpovídají hřídeli stroje. Větší vnitřní průměr by způsobil, že se pila otočí excentricky, což způsobí ztrátu kontroly.
- 9) Nikdy nepoužívejte příruby nebo upínací šrouby z poškozených nebo nesprávných kotoučů. Tyto části byly navrženy speciálně pro tento řezací stroj, aby zajistily lepší fungování a bezpečnost při provozu.
- 10) Pevně držte pilu a umístěte tělo a paže tak, abyste odolávali silám ZPĚTNÉHO NÁRAZU. Síla ZPĚTNÉHO NÁRAZU může být řízena obsluhou, pokud byla přijata příslušná opatření.
- 11) Nepoužívejte poškozené nebo tupé kotouče.
- 12) Používejte pouze doporučené kotouče, vhodné pro otáčky, které jsou větší nebo rovné maximálním otáčkám stroje a které mají otvory pro správnou hřídel.
- 13) Před spuštěním stroje řádně namontujte upínací příruby a správně utáhněte šroub.
- 14) Zkontrolujte vnitřní povrchy upínacích přírub kotouče a také strany kotouče, abyste předešli jakýmkoli problémům.
- 15) Před provozem ověřte, zda kotouč nemá praskliny nebo jiné poškození. Poškozené kotouče okamžitě vyměňte. Před použitím pily proveďte funkční test bez zatížení po dobu nejméně 30 sekund.
- 16) Stroj nikdy nespouštějte, pokud je řezaný kus v kontaktu s kotoučem.
- 17) Před řezáním nechte motor dosáhnout maximální rychlosti.
- 18) Důležité: po dokončení řezu uvolněte spínač a před odložením pily počkejte, až se kotouč úplně zastaví.
- 19) Nepoužívejte stroj v místech s hořlavými pevnými látkami, kapalinami nebo plyny. Jiskry vzniklé v kartáčích mohou způsobit požár nebo výbuch.
- 20) Toto zařízení bylo navrženo pro konkrétní aplikace. Výrobce rozhodně doporučuje, aby stroj nebyl modifikován a/nebo používán pro jiné aplikace, než pro které byl navržen. Máte-li jakékoli dotazy týkající se používání stroje, nepoužívejte jej, dokud nekontaktujete výrobce a neobdržíte příslušné informace.
- 21) Udržujte napájecí kabel mimo řeznou oblast stroje. Vždy udržujte napájecí kabel za vámi mimo dosah přístroje.
- 22) Pokud zaznamenáte neobvyklé vibrace nebo jakoukoli jinou poruchu, zařízení okamžitě vypněte. Zkontrolujte stroj a zjistěte příčinu.
- 23) Používejte pouze diamantové kotouče doporučené výrobcem.
- 24) Věnujte pozornost rozměrům kotoučů. Středový otvor kotouče musí pasovat na hřídel bez vůle. Pokud tomu tak není, bude třeba použít redukční podložku (dodanou s kotoučem), aby bylo zajištěno správné uchycení.
- 25) Prach, který vzniká při práci s tímto nástrojem, může být škodlivý pro vaše zdraví. Používejte absorpční systém a používejte vhodnou masku proti prachu. Po dokončení řezání očistěte usazený prach vysavačem.

2.3 PRACOVNÍ PROSTOR

Pracovní pozice

- A. Pracovní prostor stanovený pro dlaždice **nad 60 cm.**
- B. Pracovní prostor stanovený pro dlaždice **do 60 cm.**

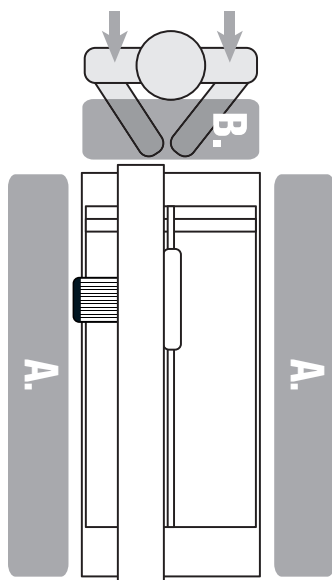

3. PROVOZNÍ POKYNY

3.1 POKYNY PRO MONTÁŽ

INSTALACE

Po vybalení stroje pečlivě zkontrolujte, zda nemá poškozené nebo polámané díly. Pokud najdete nějaké poškozené nebo špatně fungující součásti, vyměňte je za originální náhradní díly od výrobce a obraťte se na poprodějný servis RUBI.

Přestože kolečka umožňují přepravování stroje jednou osobou, doporučujeme, aby to prováděly dvě osoby.

Stroje DCX jsou dodávány v balení s podpěrnými nožkami správně umístěnými pro přepravní polohu a s namontovanými kolečky.

PŘED SPUŠTĚNÍM STROJE:

- 1) Montáž a nastavení stroje (obr. 1, 2).
- 2) Jakmile je jednotka vztyčena, musí být nastavena bezpečná poloha nožek. Za tímto účelem zvedněte uvedenou páku a otáčejte tyčí směrem dovnitř háku (obr. 3). Jakmile je správně umístěna, utáhněte páku a zajistěte ji v poloze (obr. 4). Zkontrolujte, zda je systém pevně vcelku spojen. *Pamatujte, že tyč lze seřadit tak, aby se nastavila a eliminovala vůle mezi tyčí a hákem.
- 3) Doporučuje se používat stroj na rovných a vodorovných površích. Před zahájením práce zkontrolujte, zda je řádně stabilizován na zemi, aby bylo dosaženo bezpečných pracovních podmínek. Stroje DCX mají pro usnadnění tohoto úkolu vyrovnávací nožku (obr. 5, 6).
- 4) Pohyblivá hlava stroje je připevněna k vodítku, aby se zabránilo možným pohybům během přepravy. Povolněním knoflíku B uvolníte polohu (obr. 7).

INSTALACE A VÝMĚNA KOTOUČE:

- 5) Chcete-li nainstalovat nebo vyměnit kotouč, musíte odstranit přední kryt. Hřídel motoru bude viditelný (obr. 8).
- 6) Namontujte kotouč mezi příruby tak, aby odpovídal směru otáčení uvedenému na stroji.
- 7) Pevně utáhněte upevňovací matici proti směru hodinových ručiček (obr. 9). K provedení této operace jsou přiloženy nástroje.

SYSTÉM PŘÍVODU VODY:

- 8) Stroj DCX má vnější nádrž na vodu, která musí být umístěna ve spodní části, jak je znázorněno na obrázku (obr. 10).
- 9) Je nezbytné naplnit nádrž vodou, dokud není vodní čerpadlo zcela ponořeno. Maximální objem uvedený na nádrži nesmí být překročen.
- 10) Je důležité pravidelně vyměňovat vodu, protože používání stroje s čistou vodou prodlužuje životnost kotouče a zlepšuje jeho výkon.

NASTAVENÍ CHLADICÍHO BODU:

- 11) Stroj DCX je vybaven chladicím systémem C3 Python, který umožňuje nastavit chladicí trysku tak, aby určovala bod dopadu na kotouč (obr. 11).
- 12) Poloha hadičky musí být upravena podle tloušťky řezané dlaždice. Může se otáčet vzhledem k ose otáčení kotouče. Optimální poloha trysky je taková, jak je znázorněno na obrázku (obr. 12), což zajišťuje minimální prostor mezi dlaždicí a tryskou, aby o ni neděla.

NASTAVENÍ ÚHLU A HLUBKY ŘEZU:

- 13) Pokosový řezací mechanismus řezu umožňuje nastavit úhel řezu od 0 do 45 °.
- 14) Pro řezání pod úhlem 45 ° (zkosené řezu) je k dispozici mechanický blokovací systém, který umožňuje umístění hlavy s velkou přesností.
- 15) Otočte hlavu pily na požadovaný úhel řezu (obr. 13).

Jakmile je nastaven úhel řezání, zablokujte systém pro uzamčení polohy řezání.

POZNÁMKA: U pravouhlého řezu otočte hlavu pily do polohy 0 ° tak, aby byl kotouč kolmý na řezaný kus.

- 16) Řezná hlava má funkci ponorného efektu, která umožňuje nastavení výšky řezného kotouče. Pohyb dozadu je prováděn sadou pružin, které zase kompenzují hmotnost motoru a zlepšují ergonomii uživatele (obr. 14).
- 17) Chcete-li uzamknout požadovanou hloubku řezu, utáhněte páku A, jak je znázorněno na obrázku (obr. 15).

PŘEDBĚŽNÉ KONTROLY:

- 18) Před použitím stroje zkontrolujte, zda nedošlo k opotřebení, poškození nebo polámání dílů, a pokud takové najdete, okamžitě je opravte nebo vyměňte.
- 19) Vyvažte stroj.
- 20) Zkontrolujte, zda jsou dorazy stroje kolmé na kotouč. Ty jsou nastaveny v továrně (obr. 16).
- 21) Zkontrolujte, zda síťové napětí a frekvence odpovídají napětí a frekvenci uvedené na štítku s technickými údaji stroje.
- 22) Síťový výstup musí být uzemněn a chráněn proti úniku proudu (diferenciál). Při použití prodlužovacího kabelu se ujistěte, že průřez kabelu měří nejméně 2,5 mm².

- 23) Kryt kotouče chrání uživatele před zraněním během řezání. Při řezání musí být proto kryt nastaven podle tloušťky řezaného kusu.
- 24) 230V stroje mohou být také připojeny na napětí 210 V / 240 V. 110V stroje mohou být připojeny na napětí 100 V / 120 V.
- 25) Během přepravy zajistěte napájecí kabel jeho navinutím. Nikdy nepohybujte strojem taháním za napájecí kabel.
- 26) Pokud je kotouč nainstalován nesprávně a pracuje nesprávným směrem, zastavte stroj a opravte instalaci kotouče.
- 27) Používejte pouze průměr kotoučů uvedený v tomto návodu.

3.2 SPUŠTĚNÍ STROJE

SPRÁVNÉ UMÍSTĚNÍ RUKOU:

PRAVOÚHLÝ ŘEZ

- 28) Chcete-li dělat pravoúhlé řezy, umístěte se za zařízení. Položte jednu ruku na hlavní rukojeť a zasuňte pilu do vodička. Pro větší pohodlí dejte druhou ruku na kostru stroje. Tím bude dosaženo lepší rovnováhy a posunutí pily.

ZKOSENÝ ŘEZ

- 29) Chcete-li dělat zkosené řezy, umístěte se za zařízení. Položte svoji levou ruku na hlavní rukojeť a zasuňte pilu podél vodička. Pro větší pohodlí dejte druhou ruku na kostru stroje nebo držte dlaždici. Výsledkem je lepší posuv pily a větší přesnost.

ÚVODNÍ ÚVAHY:

- 30) Před použitím tohoto výrobku si pozorně přečtěte tento návod a nevyhazujte jej.
- 31) Stroj DCX Xpert mají pevný podpěrný stůl pro polohování dlaždic. Tento systém umožňuje uživateli pracovat s velkou přesností a pohodlím na všech typech keramických kusů.
- 32) Posuv zajišťují namazaná a hermeticky uzavřená kuličková ložiska.
- 33) Změna polohy z rovného řezu na zkosený řez nebo naopak, stejně jako nastavení dorazů pro opakované řezání, se musí provádět s vypnutým motorem, aby se zabránilo možným nehodám.
- 34) Pokud je stroj používán venku, měly by být používány pouze prodlužovací kabely určené pro venkovní použití. Je třeba poznamenat, že prodlužovací kabel musí být zcela odvinut, aby měl maximální výkon.
- 35) Před opětovným použitím stroje by mělo být pečlivě ověřeno, zda bude správně fungovat a zda bude vhodný pro funkci, pro kterou je určen. Veškeré poškozené ochranné kryty nebo jiné části musí být řádně opraveny nebo vyměněny autorizovanou technickou službou, není-li v tomto návodu k použití stanoveno jinak.
- 36) V pracovních prostorách je potřeba dostatečné umělé osvětlení, pokud není dostatečné okolní světlo.

ZAPOJENÍ:

- 37) Před spuštěním stroje odstraňte seřizovací klíče a nástroje.
 - 38) Při zapojování stroje se ujistěte, že je spínač v poloze „OFF“.
 - 39) Spustíte stroj stisknutím zeleného tlačítka nebo tlačítka I (obr. 17).
 - 40) Jakmile je stroj v chodu, počkejte, až se motor a přívod vody čerpadlem ustálí (4 nebo 5 sekund). Pro regulaci průtoku chladicí vody kotouče lze použít kohoutek A (obrázek 18).
- VAROVÁNÍ!** Chcete-li snížit riziko vážného zranění osob, podepřete správně obrobek, jak je znázorněno, a pevně držte pilu, abyste zabránili ztrátě kontroly a možnému zpětnému rázu.

PROVOZNÍ POKYNY:

- 41) Držte ruce a napájecí kabel mimo zónu řezání, aby nedošlo k zachycení nebo zamotání na řezaný kus.
- 42) Aby bylo možné provádět přímé řezy, musí kotouč postupovat souvislým způsobem, bez škubání a bez namáhání motoru. Nesprávný provoz může rozlomit obrobek a vážně poškodit kotouč.
- 43) Stroj DCX Xpert umožňuje provádět přesné paralelní řezy s maximální přesností pomocí upínacího příslušenství na dlaždici pro opakované řezy (obr. 19, 20).
- 44) Pro řezání pod úhlem 45 ° (zkosené) je k dispozici mechanický blokovací systém umožňující přesné umístění řezné hlavy.
- 45) Sestava úhelníku je připevněna ke kostře a otáčí se mezi 60 ° a 0 °. Umožňuje uživateli podepřít řezané kusy a provádět opakované řezy (obr. 21). Boční doraz A je připevněn k sestavě úhelníku. Je to tovární sada a umožňuje přesné opakované řezání pod úhlem 90 ° a 45 ° (obr. 22).
- 46) Elektrické stroje mají bezpečnostní systém, který zabraňuje přehřátí motoru.
- 47) Pokud se motor zastaví bez zjevného důvodu, měli byste počkat několik minut, protože jste jej s největší pravděpodobností přetížili, a poté byste měli snížit řeznou rychlost.
- 48) Pro správný provoz strojů DCX Xpert pracujte na vodorovném povrchu.
- 49) Nepoužívejte prasklé nebo odštípnuté diamantové kotouče.
- 50) Ke zpomalení kotoučů nepoužívejte boční tlak.

ODPOJENÍ:

- 51) Chcete-li stroj vypnout, stiskněte červené tlačítko nebo tlačítko O (obr. 17).
- 52) Pila se po vypnutí bude ještě chvíli otáčet; před odstraněním stroje z polohy pro řezání počkejte, až se úplně zastaví.
- 53) Nezapomeňte, že při přesouvání z jedné pracovní zóny do druhé a při provádění operací nastavení a údržby musí být pila odpojena od elektrické sítě.

3.3 ČIŠTĚNÍ A ÚDRŽBA

VAROVÁNÍ! Před provedením jakýchkoli nastavení, oprav nebo údržby stroj odpojte.

Správné čištění a údržba stroje může prodloužit jeho životnost.

Po použití stroje jej okamžitě vyčistěte, a také při delší době nečinnosti.

- 54) Před čištěním, údržbou nebo opravami stroje, jakož i před přepravou, musí být stroj vypnut a odpojen.
- 55) K čištění stroje nepoužívejte agresivní čisticí prostředky.
- 56) Stroj neponořujte do vody.
- 57) Pravidelně kontrolujte kabely stroje a pokud jsou poškozené, nechte je opravit autorizovanou technickou službou.
- 58) Udržujte rukojeť suché a čisté, bez mastnoty a oleje.
- 59) Aby byl stroj udržován v dobrém stavu, doporučuje se jej po použití vyčistit vodou a vysušit, a také propláchnout chladicí systém čistou vodou. Je obzvláště důležité vyčistit vodní čerpadlo. Rezavění kovových částí je přímým důsledkem používání vody. Správná údržba pily minimalizuje výskyt rezavých skvrn.
- 60) Doporučujeme čistit dráhy vodička bavlněným hadříkem navlhčeným vodou. Mazání není nutné.
- 61) Stroj musí být odstaven z provozu a demontován v souladu s pokyny platnými v každé zemi v místě tříděného sběru pro správnou klasifikaci a zpracování materiálů.

VAROVÁNÍ! Nepřetržité nebo nesprávné používání, neustálé změny v umístění a přepravě pily mohou způsobit, že součásti budou nesprávně vyrovnány.

Pro správné fungování pily se doporučuje zkontrolovat následující seřizovací body:

NASTAVENÍ MOTORU:

Pravidelně kontrolujte vůli hlavy kotouče a v případě potřeby ji seřídte (obr. 23, 24):

- a) Povolte šrouby A a matici B podle pokynů.
- b) Opatrně utáhněte stavěcí šroub C pomocí imbusového klíče 3 mm.
- c) Zkontrolujte vůli hlavy a znovu utáhněte matici B pro zablokování systému, poté znovu utáhněte šrouby A.

NASTAVENÍ ÚHELNIKU:

- 63) Zkontrolujte, zda je sestava úhelníku kolmá na kotouč. Pro její nastavení přesně na 90° (obr. 25,26):

- a) Umístěte měřicí úhelník v linii s kotoučem pod úhlem 90 ° na čtverec a seřídte šrouby A podle pokynů.
- b) Sestava úhelníku se může otáčet vůči hřídeli (šroub B).
- c) Pro lepší polohování celé sestavy má stroj DCX Xpert příčný šroub, který umožňuje, aby se celá sestava otáčela (kroužila) s větší přesností.
- d) Povolte šrouby A a otáčejte sestavu úhelníku pomocí příčného šroubu C, dokud nedosáhne polohy 90 ° vůči kotouči.
- e) Utáhněte znovu sestavu pro zablokování polohy.

NASTAVENÍ KOTOUČE (KOLMOST A ROVNOBĚŽNOST):

KOLMOST

- 64) Chcete-li nastavit disk na 90 °, odstraňte kryt kotouče, povolte knoflík A a pojistnou matici a položte měřicí úhelník na stůl tak, aby se dotýkal kotouče (obr. 27)
 - a) Nastavte sklon kotouče pomocí šroubů uvedených na obrázku (obr. 28). Tuto operaci provádějte na obou stranách stroje, dokud se horní a spodní část kotouče nedotknou současně měřicího úhelníku.
 - b) Dejte na místo kryt kotouče a utáhněte matici a knoflík.

ROVNOBĚŽNOST

- 65) Pro nastavení rovnoběžnosti kotouče je nutné použít vyrovnávací zařízení jako referenci.
 - a) Umístěte součást tak, aby se výčnělek na vyrovnávacím zařízení dotýkal vnější strany kotouče vpředu. Za tímto účelem otáčejte kotoučem, dokud se nedotkne, všimnete si nepatrného zvuku, když kotouč přijde do styku s výčnělkem. Označte tento bod jako referenční (obr. 29).
 - b) Pohybuje hlavou kotouče, aniž byste měnili polohu vyrovnávacího zařízení (obr. 30), a kotouč znovu otočte na uvedenou značku. Pokud se kotouč ve stejném bodě nedotkne, bude nutné nastavit rovnoběžnost kotouče.

- c) Polohu motoru můžete upravit jeho mírným otáčením.
- d) Povolte šrouby A podle pokynů a otáčejte motorem pomocí příčného šroubu B. Opakujte stejný postup a ujistěte se, že se kotouč v obou polohách dotýká vyrovnávacího zařízení (obr. 31, 32).
- e) Jakmile je kotouč umístěn, znovu utáhněte šrouby A.

NASTAVENÍ/VYROVNÁNÍ STROJE:

66) Stroj DCX Xpert má vyrovnávací nožku pro nastavení polohy kostry. Ta by se měla použít k nastavení a stabilizaci stroje na zemi. Pro řádné provedení pracujte na rovných plochách.

- a) Odšroubujte pojistnou matici A pro uvolnění vyrovnávací nožky (obr. 33)
- b) Seřídte (utahováním nebo povolováním matice B) vyrovnávací nožku, abyste vyloučili jakoukoli vůli, která se může na nožkách vyskytnout. Pro zabezpečení systému znovu utáhněte pojistnou matici A (obr. 34).

Máte-li jakékoli pochybnosti o fungování stroje nebo jeho seřízení, obraťte se na náš poprodejní servis.

SKLADOVÁNÍ

Uchovávejte nástroj v obalu na chladném, suchém místě, chráněném před zimou a přímým slunečním zářením.

Stroj musí být odstaven z provozu a demontován v souladu s pokyny platnými v každé zemi v místě tříděného sběru pro správnou klasifikaci a zpracování materiálů.

POPRODEJNÍ SERVIS

Používejte pouze originální náhradní díly dodané výrobcem. Opravy mohou provádět pouze autorizované opravy nebo technická služba RUBI:

GERMANS BOADA SANTA OLIVA

Ronda de l'Albornar, 24-26
43710 Santa Oliva, Tarragona (Španělsko)
Tel: +34 977 16 90 50

Pro více informací a umístění oficiálních středisek technické podpory RUBI navštivte:

<https://www.rubi.com/es/servicio-post-venta>

4. PROHLÁŠENÍ O SHODĚ

Společnost, Germans Boada S.A Avda. Olimpiades 89-91, P.O Box 14 -08191 Rubi (Barcelona, Španělsko), prohlašuje na svou výlučnou odpovědnost, že stroj:

Splňuje následující normy:

- o EN ISO 12100:2010; EN 12418:2000+A1:2009
- o EN 61029-1:2009+A11:2010; EN 60204-1:2006/AC:2010
- o EN 61000-6-4:2007+A1:2011; EN 61000-6-2:2005
- o EN 61000-3-3:2013; EN 61000-3-2:2014

A splňuje základní požadavky následujících směrnic:

- o SMĚRNICE 2006/42 O STROJNÍCH ZAŘÍZENÍCH/ES/PŘÍLOHA VIII
- o SMĚRNICE 2014/35/EU O ZAŘÍZENÍCH NÍZKÉHO NAPĚTÍ
- o SMĚRNICE 2014/30/EU O ELEKTROMAGNETICKÉ KOMPATIBILITĚ

V Rubi, dne 15/01/2021



Carles Gamisans Berenguer
Ředitel výzkumu a vývoje

5. OBRÁZKY	STRANA 100
6. TECHNICKÉ PARAMETRY	STRANA 104
7. PŘEHLED VYRÁBĚNÝCH TYPŮ	STRANA 105
8. PŘÍVODNÍ KABELY SE ZÁSTRČKOU	STRANA 105
9. PŘÍSLUŠENSTVÍ	STRANA 105
10. ELEKTRICKÉ SCHÉMA	STRANA 106
11. MĚŘENÍ VIBRACÍ	STRANA 107
12. ZÁRUKA	STRANA 109

Reprodukce díla zcela nebo zčásti v jakémkoliv formátu nebo jakýmkoli prostředky či postupem, ať už mechanickým, fotografickým nebo elektronickým, bez předchozího povolení společnosti GERMANS BOADA, S.A., je zakázána.

Každá z těchto činností bude mít odpovídající právní následky a může vést k trestnímu stíhání.

GERMANS BOADA, S.A. si vyhrazuje právo provádět jakékoli technické změny bez předchozího upozornění.

المحتويات

1. استخدام الآلة	4. بيان المطابقة
المكونات / عناصر الآلة	5. الصور
2. تحذيرات السلامة	6. الخصائص التقنية
2.1 الرموز (وصف رموز السلامة التي تظهر على الآلة وفي الدليل)	7. تجميع الجهاز
2.2 الاحتياطات	8. كابل مع المكونات
2.3 منطقة العمل	9. بيان المطابقة
3. تعليمات التشغيل	10. الدائرة الكهربائية
3.1 تعليمات التجميع	11. اختبار الاهتزاز
3.2 تشغيل الآلة	12. الضمان
3.3 التنظيف والصيانة	

1. استخدام الآلة

قواطع RUBI الكهربائية هي آلات احترافية دقيقة، ومناسبة لقطع البلاط والسيراميك وغيرها من المواد، سواء إلى قطع مستقيمة أو قطع ممتري، عن طريق نظام توجيه المحمل. هذه القطع مصنوعة من شفرات الماس المبردة بالماء.

المكونات

عناصر الآلة

(1) المقبض	(8) الذراع الخلفية
(2) مفتاح تشغيل/إيقاف	(9) قوس المحرك
(3) الهيكل	(10) خزان المياه
(4) غطاء النصل الأمامي	(11) طاولاة الألمنيوم
(5) غطاء النصل الخلفي	(12) وقف الدوران
(6) دليل المحرك	(13) العجلات
(7) الذراع الأمامية	(14) كتيب التعليمات

2. تحذيرات السلامة

2.1 الرموز (وصف رموز السلامة التي تظهر على الآلة وفي الدليل)

	تأمي لعتلا ليد أرقا
	تاطايت حال
	قرفش ل نارود هاجتا
	روظحم ءأزجم تارفش مادختسا
	قمالسلا تازافق يدترا
	قمالسلا تاراظن يدترا
	عمسلا تايق او يدترا
	راشنل ماب عطقلا رطخ نم ريذحتلا
	CE قمالع
	WEEE مل قب اظم

2.2 الاحتياطات

تحذير! اقرأ جميع تحذيرات السلامة وجميع التعليمات. قد يؤدي الإخفاق في مراعاة جميع التحذيرات والتعليمات الموضحة أدناه إلى حدوث صدمة كهربية و/أو حريق و/أو إصابة خطيرة. احفظ جميع التحذيرات والتعليمات للرجوع إليها مستقبلاً.

السلامة في منطقة العمل

- a. حافظ على منطقة العمل نظيفة ومضاءة بشكل جيد. فمناطق العمل المظلمة وغير المنظمة تؤدي إلى وقوع حوادث.
- b. لا تتعامل مع الأدوات الكهربائية في أجواء قابلة للانفجار، مثل وجود سوائل قابلة للاشتعال أو غازات أو غبار. فالأدوات الكهربائية تولد شرارات يمكنها إشعال الغبار والأبخرة.

c. أبق الأطفال والمارة بعيداً عند التعامل مع الأدوات الكهربائية. فالتشتيت يمكن أن يؤدي إلى فقدان السيطرة.

السلامة الكهربائية

- a. يجب أن يتطابق قابس الأداة الكهربائية مع قاعدة المخرج الكهربائي. ولا يجب تعديل المقبس في جميع الأحوال. لا تستخدم مهايئات المقابس مع الأدوات الكهربائية المؤرضة. ستقلل المقابس غير المعدلة والمنافذ المتطابقة من خطر التعرض لصدمة كهربائية.
- b. تجنب التلامس بين الجسم والأسطح المؤرضة مثل الأنابيب والمشعات والنطاقات الكهربائية والتلججات. هناك خطر متزايد للتعرض لصدمة كهربائية إذا كان جسمك متصل بالأرض.
- c. لا تعرض الأدوات الكهربائية للمطر أو أوضاع الرطوبة. دخول أي مياه في الأداة سيزيد من خطر حدوث صدمة كهربائية.

- d. رفعها أو نزع القابس الخاص بها. حافظ على كبل الطاقة بعيداً عن الحرارة والزيت والحواف الحادة والأجزاء المتحركة. تزيد كابلات الطاقة التالفة أو المتشابكة من خطر حدوث صدمة كهربائية.
- e. عند استخدام أداة كهربائية في الهواء الطلق، استخدم أسلاك تمديد مناسبة للاستخدام الخارجي. يقلل استخدام أسلاك التمديد المناسبة للاستخدام الخارجي من خطر التعرض لصدمة كهربائية.
- f. إذا كان استخدام الأداة في منطقة رطبة أمراً لا يمكن تجنبه، استخدم كبل طاقة محمي بواسطة أداة تعمل بالتيار المتبقي (RCD). يقلل استخدام RCD من خطر التعرض لصدمة كهربائية.

السلامة الشخصية

- a. كن حذراً وانتبه إلى ما تقوم به، واستخدم الحس السليم عند التعامل مع أداة كهربائية. لا تستخدم الأدوات الكهربائية عندما تكون متعباً أو تحت تأثير الكحول أو العقاقير أو الأدوية. قد تؤدي لحظة واحدة من التشتيت أثناء التعامل مع الأدوات الكهربائية إلى إصابة جسدية خطيرة.
- b. استخدم معدات السلامة الشخصية. ارتدي دائماً واق للعينين. استخدم معدات السلامة المناسبة للأوضاع، مثل قناع الغبار والأحذية غير القابلة للانزلاق وخوذة أو واقبات السمع، سيقبل من الأذى الجسدي.
- c. تجنب بدء التشغيل عن طريق الخطأ. تأكد من أن المفتاح في وضع "الإيقاف" قبل توصيل الجهاز و/أو توصيل البطارية أو النقاط الأداة أو حملها. إن حمل الأدوات الكهربائية وإصبعك على المفتاح أو توصيل الأدوات الكهربائية ومفتاحها في وضع "التشغيل" يؤدي إلى وقوع حوادث.
- d. قم بإزالة أية مفاتيح ربط أو أدوات ضبط قبل بدء تشغيل الأداة الكهربائية. إن اتصال مفتاح ربط أو أداة بجزء دوار من أداة كهربائية يمكن أن ينتج عنه إصابة جسدية.
- e. لا تمدد جسمك. حافظ على ثبات قدمك على الأرض وحافظ على توازنك في جميع الأوقات. فهذا يمنحك تحكماً أفضل في الأداة الكهربائية في المواقف غير المتوقعة.
- f. ارتدي ملابس مناسبة. ولا ترتدي الملابس الفضفاضة أو المجوهرات. وحافظ على شعرك وملابسك وقفازاتك بعيداً عن الأجزاء المتحركة. يمكن أن تعلق الملابس الفضفاضة والمجوهرات والشعر الطويل بالأجزاء المتحركة.
- g. إذا كانت هناك أجهزة لتوصيل معدات الشفط وجمع الغبار، تأكد من توصيلها واستخدامها بشكل صحيح. يمكن أن يؤدي استخدام هذه الأجهزة إلى تقليل المخاطر المتعلقة بالغبار.

استخدام الأدوات الكهربائية والعناية بها

- a. لا تتعامل مع الأدوات الكهربائية بعنف. استخدم الأدوات الكهربائية على النحو الصحيح في إطار تطبيقها السليم. ستعمل الأداة الكهربائية المناسبة بشكل أفضل وأكثر أماناً عند السرعة التي صُممت من أجلها.
- b. لا تستخدم الأدوات الكهربائية إذا كان المفتاح لا يتحرك إلى وضع "التشغيل" و"الإيقاف". تعتبر الأدوات الكهربائية التي لا يمكن التحكم بها من خلال المفاتيح خطيرة ويجب إصلاحها.
- c. افصل الأداة الكهربائية عن مصدر الطاقة و/أو البطارية قبل إجراء أي تعديلات أو تغيير الملحقات أو تخزين الأدوات. تقلل تدابير السلامة الوقائية هذه من خطر بدء تشغيل الأداة عن طريق الخطأ.
- d. قم بتخزين الأدوات الكهربائية بعيداً عن متناول الأطفال عند عدم استخدامها ولا تسمح للأشخاص الذين ليسوا على دراية بالأدوات أو بهذه التعليمات بالتعامل مع الأداة الكهربائية. تمثل الأدوات الكهربائية خطراً في أيدي المستخدمين غير المدربين.
- e. حافظ على أدوات القطع حادة ونظيفة. ومن غير المحتمل أن تصبح أدوات القطع التي يتم صيانتها بشكل صحيح، ولها حواف قطع حادة، محشورة ويمكن التحكم فيها بسهولة أكبر.

عملية القطع، قم بتنظيف أي غبار قد ترسب بواسطة مكنسة كهربائية.

2.3 منطقة العمل

وضعية العمل

A. منطقة عمل مصممة للبلاط أكثر من 60 سم.

B. منطقة عمل مصممة للبلاط حتى 60 سم.

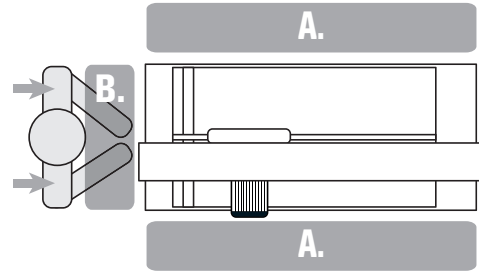

3. تعليمات التشغيل

3.1 تعليمات التجميع

التثبيت

بعد اخراج الآلة، تحقق بعناية من وجود أجزاء مكسورة أو تالفة. إذا وجدت أي أجزاء تالفة أو عاطلة، استبدلها بقطع غيار أصلية من الشركة المصنعة واتصل بخدمة ما بعد البيع الخاصة بشركة RUBI.

على الرغم من أن العجلات قد تسمح لشخص واحد بنقل الآلة، فمن المستحسن أن يتم ذلك بواسطة شخصين.

تأتي آلات DCX في التغليف مع أقدام الدعم في وضع مناسب لنقلها ومع عجلات مركبة مسبقاً.

قبل تشغيل الآلة:

(1) تجميع الماكينة وإعدادها (الشكل 1، 2).

(2) بمجرد أن يتم وضع الوحدة، يجب ضبط وضع الأمان للسائقين. للقيام بذلك، ارفع الرافعة المشار إليها وقم بتدوير القضيب إلى داخل الخلف (الشكل 3). بمجرد وضعها بشكل صحيح، اربط الرافعة لقفله وتأمينها في الموضع. (شكل 4) تحقق من أن النظام قد تم تثبيته بإحكام معاً. * لاحظ أنه يمكن تنظيم القضيب لضبط وإزالة التلاعب بين القضيب والخلف.

(3) يُنصح باستخدام الماكينة على الأسطح والمستويات المستوية. تأكد من استقرارها بشكل صحيح على السطح قبل بدء العمل بها، حتى يتم ضمان العمل في ظروف عمل آمنة. تتمتع آلات DCX بتوفرها على قدم لتسوية التثبيت لتسهيل هذه المهمة (شكل 5، 6).

(4) يتم تثبيت الرأس المتحرك للآلة في الدليل لتجنب التحركات المحتملة أثناء النقل. قم بفك المقبض B لتحرير الموضع (الشكل 7).

تركيب واستبدال الشفرة:

(5) لتثبيت الشفرة أو استبدالها، يجب إزالة الواقي الأمامي. سيكون عمود المحرك مرئياً (الشكل 8).

(6) قم بتركيب الشفرة بين الألواح، بحيث تتوافق مع اتجاه الدوران الموضح على الماكينة.

(7) اربط صامولة التثبيت بإحكام في عكس اتجاه عقارب الساعة (الشكل 9). يتم تضمين الأدوات اللازمة لإجراء هذه العملية.

نظام التزود بالمياه:

(8) تحتوي آلة DCX على خزان مياه خارجي يجب وضعه في الأسفل كما هو موضح في الصورة (الشكل 10).

(9) من الضروري ملء الخزان بالماء حتى تغمر مضخة المياه تماماً. يجب عدم تجاوز السعة القصوى الموضحة على الخزان.

(10) من المهم استبدال الماء بانتظام، لأن استخدام الماكينة بالماء النظيف يطيل من عمر الشفرة ويحسن من أدائها.

تعديل نقطة التبريد:

(11) تم تجهيز آلة DCX بنظام تبريد Python C3، والذي يسمح بضبط فوهة التبريد من أجل ضبط نقطة الوقوع على النصل (الشكل 11).

(12) يجب ضبط موضع الأنبوب وفقاً لسمك البلاط المراد قطعه. يمكن أن تدور فيما يتعلق بمحور دوران النصل.

يكون الموضع الأمثل للفوهة كما هو موضح في الصورة (شكل 12)، مما يضمن أدنى مسافة بين البلاط والفوهة حتى لا يحدث بها.

f. استخدم الأدوات الكهربائية والملحقات وأدوات القطع، وما إلى ذلك وفقاً لهذه التعليمات، مع مراعاة ظروف العمل والعمل الذي يتعين القيام به. يمكن أن يؤدي استخدام الأدوات الكهربائية في تطبيقات بخلاف تلك التي صُممت من أجلها إلى مواقف خطيرة.

الخدمة التقنية

a. تأكد من فحص الأداة الكهربائية الخاصة بك من خلال خدمة إصلاح مؤهلة باستخدام قطع غيار متطابقة فقط. هذا يضمن الحفاظ على سلامة الأداة الكهربائية.

ة عن صملا ةكشرشلا نم ةي فإضا! ةملاس تاري نحت

(1) تحذير! لا تستخدم الجهاز لأغراض أخرى غير تلك التي صُممت من أجلها.

(2) يلزم وجود إضاءة اصطناعية كافية في مناطق العمل عندما يكون الضوء المحيط غير كافٍ.

(3) إن درجة حرارة التشغيل الموصى بها هي بين 0 و 40 درجة مئوية وبين 0.8 و 1.1 بار (الحد الأقصى للرطوبة 95 %).

(4) قبل بدء العمليات، ارتدي القفازات الواقية وواقيات السمع والنظارات الواقية.

(5) عند اخراج الآلة، وأيضاً بعد كل استخدام، ابحث عن وجود انبعاثات أو تشوهات وعن وجود أجزاء مكسورة وأسلاك تالفة. إذا تم العثور على أي من ذلك، لا تستخدم الأداة الكهربائية واتصل بالشركة المصنعة على الفور.

(6) ابق يدك بعيدة عن منطقة القطع والشفرة في جميع الأوقات. ضع اليد التي لا تستخدمها على المفبض الثانوي. لا يمكن جرح يدك بواسطة الشفرة إذا كان كلاهما يمسك القاطع.

(7) لا تضع يدك تحت الجزء الذي يُقطع.

(8) استخدم الشفرات دائماً بأقطار داخلية تتوافق مع عمود الآلة. قد يتسبب قطر داخلي ذو حجم أكبر في تدوير القاطع بشكل لا مركزي، مما يؤدي إلى فقدان السيطرة.

(9) لا تستخدم أبداً الألواح أو المسامير الرابطة من الشفرات التالفة أو غير الصحيحة. صُممت هذه الأجزاء خصيصاً لهذا القاطع، لتوفير أداء أفضل وسلامة أثناء التشغيل.

(10) امسك القاطع بقوة واضبط وضعية جسمك وذراعك بحيث يمكنك مقاومة عزم قوة الارتداد. يمكن أن يتحكم المشغل في عزم قوة الارتداد، إذا أُخذت الاحتياطات المناسبة.

(11) لا تستخدم الشفرات التالفة أو غير الحادة.

(12) استخدم الشفرات الموصى بها فقط، والتي تكون مناسبة لعدد دورات أكبر من أو يساوي الحد الأقصى لعدد دورات الآلة ولها ثقوب للعمود المناسب.

(13) ضع لوحات الشفرة بشكل صحيح وربط البرغي بإحكام قبل بدء تشغيل الآلة.

(14) تحقق من الأسطح الداخلية للألواح تثبيت الشفرة، بالإضافة إلى جوانب الشفرة، لتجنب أي مشاكل.

(15) تحقق من أن الشفرة لا تحتوي على شقوق أو تلف آخر قبل العملية. استبدل على الفور الشفرات التالفة. قم بإجراء اختبار وظيفي بدون حمولة لمدة 30 ثانية على الأقل قبل استخدام القاطع.

(16) لا تقم أبداً بتشغيل الآلة والجزء الذي يُقطع يتلامس مع الشفرة.

(17) اسمح للمحرك بالوصول إلى أقصى سرعة قبل القطع.

(18) هام: بعد الانتهاء من القطع، حرر المفتاح وانتظر حتى تتوقف الشفرة تماماً قبل انزال القاطع.

(19) لا تستخدم الآلة في الأماكن التي يوجد بها مواد صلبة أو سوائل أو غازات قابلة للاشتعال. يمكن أن تتسبب الشرارات التي تُنتج في الفرش في نشوب حريق أو انفجار.

(20) صُممت هذه الآلة لتطبيقات محددة. توصي الشركة المصنعة بصورة موقفة بعدم تعديل الآلة و/أو استخدامها في تطبيقات غير تلك التي صُممت من أجلها. إذا كانت لديك أية أسئلة تتعلق باستخدام الآلة، فلا تستخدمها إلا بعد استشارة الشركة المصنعة وتلقي المعلومات المناسبة.

(21) حافظ على كبل الطاقة بعيداً عن منطقة القطع الموجودة في الآلة. حافظ على كبل الطاقة بعيداً عن الآلة وضعه خلفك.

(22) أوقف تشغيل الآلة فوراً إذا لاحظت أي اهتزاز غير عادي أو أي عطل آخر. تحقق من الآلة لتحديد السبب.

(23) استخدم فقط الشفرات الماسية الموصى بها من قبل الشركة المصنعة.

(24) لاحظ أبعاد الشفرات. يجب وضع الثقوب المركزي الموجود في الشفرة على العمود دون السماح بحركة حرة. إذا لم يكن الأمر كذلك، فستكون هناك حاجة إلى فلانة مخفضة (مزودة بالشفرة) لضمان التركيب الصحيح.

(25) قد يكون الغبار الناتج عند العمل باستخدام هذه الأداة ضاراً بصحتك. استخدم نظام شفط وارتدي كمامة مناسبة للوقاية من الغبار. عند اكتمال

- 37) قم بإزالة مفاتيح وأدوات الضبط قبل بدء تشغيل الجهاز.
- 38) تأكد من أن المفتاح في وضع "إيقاف التشغيل" عند توصيل الجهاز.
- 39) ابدأ تشغيل الجهاز بالضغط على الزر الأخضر أو الزر (الشكل 17).
- 40) بمجرد تشغيل الجهاز، انتظر حتى يتم تطبيع المحرك وإمدادات المياه من خلال المضخة (4 أو 5 ثوان). يمكن استخدام الصنبور A لتنظيم تدفق مياه التبريد للشفرة. (شكل 18)
- تحذير! لتقليل خطر الإصابة الجسدية الخطيرة، ادمم القطعة التي تعمل عليها بشكل صحيح، كما هو موضح، وامسك القاطع بقوة لتجنب فقدان السيطرة ومنع حالة الارتداد المحتملة.
- تعليمات التشغيل**
- 41) حافظ على يديك وكبل الطاقة بعيدين عن منطقة القاطع لمنع حدوث حشر أو تشابك مع الجزء الذي يقطع.
- 42) لعمل قطع مستقيمة، يجب أن تتقدم الشفرة بطريقة مستمرة، دون اهتزاز ودون إجبار المحرك. يمكن أن يؤدي التشغيل غير السليم إلى كسر الجزء وإتلاف الشفرة بشكل خطير.
- 43) تتيح ماكينات DCX Xpert إجراءات عمليات قطع متوازنة دقيقة بأقصى قدر من الدقة عن طريق ملحق تثبيت البلاط لعمليات القطع المتكررة (الشكل 19، 20).
- 44) للقطع عند 45 درجة مئوية (ميتري) يوجد نظام قفل ميكانيكي يسمح بوضع رأس القطع بدقة.
- 45) يتم توصيل المجموعة المربعة بالهيكل وتدور بين 60 درجة و 0 درجة. يسمح للمستخدمين بدعم القطع المراد قطعها وعمل قطعات متكررة (الشكل 21). جانب التثبيت A متصل بالمجموعة المربعة. تم ضبطه في المصنع ويسمح بإجراء عمليات قطع متكررة بمقدار 90 درجة و 45 درجة بدقة (الشكل 22).
- 46) تحتوي الآلات الكهربائية على نظام أمان لمنع ارتفاع درجة حرارة المحرك.
- 47) إذا توقف المحرك دون سبب واضح، يجب أن تنتظر بضع دقائق حيث من المحتمل أن تكون قد أفرطت في التحميل عليك بعد ذلك تعديل سرعة القطع.
- 48) للتشغيل السليم لأجهزة DCX Xpert، اعمل على أرض مستوية.
- 49) لا تستخدم الشفرات الماسية المتشققة أو التالفة.
- 50) لا تستخدم الضغط الجانبي لإبطاء عمل الشفرات.

الفصل:

- 51) لإيقاف تشغيل الجهاز، اضغط على الزر الأحمر أو الزر 0 (الشكل 17).
- 52) سيستمر القاطع في الدوران لبضع لحظات بعد إيقاف تشغيله؛ انتظر حتى تقف الآلة تمامًا قبل إخراجها من موضع القطع.
- 53) تذكر أنه يجب فصل القاطع عن الكهرباء عند الانتقال من منطقة عمل إلى أخرى وعند القيام بعمليات التعديل والصيانة.

3.3 التنظيف والصيانة

- تحذير! أفضل الآلة قبل إجراء أي تعديلات أو إصلاحات أو صيانة. يمكن أن يمد التنظيف والصيانة السليمة في عمر الآلة.
- قم بتنظيف الآلة على الفور بعد الاستخدام، وكذلك خلال الفترات الطويلة من عدم النشاط.
- 54) قبل إجراء التنظيف أو الصيانة أو الإصلاح على الماكينة، وكذلك قبل النقل، يجب إيقاف تشغيل الماكينة وفصلها.
- 55) لا تستخدم منتجات تنظيف قوية لتنظيف الجهاز.
- 56) لا تغمر الآلة في الماء.
- 57) افحص كبلات الآلة بشكل دوري، وإذا كانت تالفة، قم بإصلاحها بواسطة خدمة فنية معتمدة.
- 58) حافظ على المقابض جافة ونظيفة وخالية من الشحوم والزيت.
- 59) من أجل الحفاظ على الماكينة في حالة جيدة، يُنصح بتنظيفها بالماء وتجفيفها بعد الاستخدام، وكذلك تدوير المياه النظيفة من خلال نظام التبريد. من المهم بشكل خاص تنظيف مضخة المياه. صدأ الأجزاء المعدنية هو نتيجة مباشرة لاستخدام الماء. ستقلل الصيانة المناسبة للقاطع من ظهور بقع الصدأ.
- 60) نوصي بتنظيف مسارات الدرفلة في الدليل بقطعة قماش قطنية مبللة بالماء. لا حاجة للتزييت.
- 61) يجب وضع الآلة خارج الخدمة وتفكيكها وفقاً للتعليمات الموجودة في كل دولة، في نقطة تجميع انتقائية لتصنيف المواد تصنيفاً ملائماً ومعالجتها.
- تحذير! الاستخدام المستمر أو غير السليم، والتغيرات المستمرة في الموقع ونقل القاطع يمكن أن يتسبب في عدم محاذاة المكونات.
- 3.2 تشغيل الآلة**
- الوضع الصحيح لليد:**
- القطع في هيئة مربع**
- 28) للتقطيع في هيئة مربع، قف خلف الآلة. ثم ضع يد واحدة على المقبض الرئيسي واسحب القاطع داخل الدليل. لمزيد من الراحة، ضع اليد الأخرى على هيكل الماكينة. هذا يوفر توازن أفضل للقاطع ويسهل انزلاقه.
- القطع مشطوب السطح**
- 29) لعمل قطع ميترى، عليك التوقف خلف الماكينة. ضع يدك اليسرى على المقبض الرئيسي وحرك القاطع على طول الدليل. لمزيد من الراحة، ضع اليد الأخرى على هيكل الماكينة أو امسك البلاط. ينتج عن هذا انزلاق أفضل للقاطع ودقة أكبر.
- اعتبارات أولية:**
- 30) اقرأ هذه التعليمات بعناية قبل استخدام هذا المنتج ولا تتخلص منها.
- 31) تحتوي ماكينات DCX Xpert على طاولة دعم ثابتة لوضع البلاط. يتيح هذا النظام للمستخدم العمل بدقة وراحة كبيرة على جميع أنواع قطع السيراميك.
- 32) الانزلاق يتم عبر محامل كروية مشحمة ومخومة.
- 33) يجب أن يتم تغيير الوضع من القطع المستقيم إلى القطع المتري أو العكس، وكذلك ضبط نقاط التوقف للقطع المتكرر، مع إيقاف تشغيل المحرك لمنع الحوادث المحتملة.
- 34) عند استخدام الجهاز في الخارج، يجب استخدام كابلات التمديد المخصصة للاستخدام الخارجي فقط. وتجدر الإشارة إلى أنه يجب فك كابل التمديد بالكامل للحصول على أقصى طاقة.
- 35) قبل استخدام الجهاز مرة أخرى، يجب فحصه بعناية للتأكد من أنه سيعمل بشكل صحيح ومناسب للوظيفة المخصصة له. يجب إصلاح أي وافي أو جزء آخر تآلف بشكل صحيح أو استبداله بواسطة الخدمة الفنية المعتمدة ما لم ينص على خلاف ذلك في دليل التعليمات هذا.
- 36) يلزم وجود إضاءة اصطناعية كافية في مناطق العمل عندما يكون الضوء المحيط غير كافٍ.

استخدم فقط قطع الغيار الأصلية التي توفرها الشركة المصنعة. يجب أن تُجرى الإصلاحات من خلال ورش عمل معتمدة أو خدمة تقنية من شركة RUBI:

GERMANS BOADA SANTA OLIVA

Ronda de l'Albornar, 24-26
Santa Oliva 43710, طراغونة (أسبانيا)
هاتف: +34 977 16 90 50

لمزيد من المعلومات وموقع مراكز الدعم الفني الرسمية لـ RUBI، تفضل بزيارة:
<https://www.rubi.com/es/servicio-post-venta>

4. بيان المطابقة

تعلن شركة، Germans Boada S.A Avda. Olimpiades 89- 91، صندوق بريد 08191-14 روبي (برشلونة، أسبانيا)، تحت مسؤوليتها الكاملة أن الآلة:
تمثل للمعايير التالية:

- o EN ISO 12100:2010; EN 12418:2000+A1:2009
- o EN 61029-1:2009+A11:2010; EN 60204-1:2006/AC:2010
- o EN 61000-6-4:2007+A1:2011; EN 61000-6-2:2005
- o EN 61000-3-3:2013; EN 61000-3-2:2014

وتتوافق مع المتطلبات الأساسية للتوجيهات التالية:

- o 2006/42/توجيهات الماكينات الأوروبية/الملحق الثامن
- o 2014/35/توجيه الجهد المنخفض للاتحاد الأوروبي
- o 2014/30/توجيه التوافق الكهرومغناطيسي للاتحاد الأوروبي

في روبي، بتاريخ xx من 15/01/2021



Carles Gamisans Berenguer

مدير البحث والتطوير

5. بيان المطابقة

6. الخصائص التقنية

7. تجميع الجهاز

8. كابل مع المكونات

9. بيان المطابقة

10. الدائرة الكهربائية

11. اختبار الاهتزاز

12. الضمان

يحظر استنساخ المصنف، كليا أو جزئياً، وبأي شكل أو بأي وسيلة أو إجراء، سواء كانت ميكانيكية أو فوتوغرافية أو إلكترونية، دون الحصول على إذن مسبق من Germanans BOADA, S.A.

يجب أن تتحمل أي من هذه الأنشطة الالتزامات القانونية المقابلة وقد تؤدي إلى مقاضاة جنائية. تحتفظ GERMANNS BOADA, S.A. بالحق في إجراء أي تعديل فني دون إشعار مسبق.

من أجل حسن سير القاطع، يُنصح بالتحقق من نقاط الضبط التالية:

تعديل المحرك:

- تحقق من تشغيل رأس النصل بانتظام واضبطه إذا لزم الأمر (الشكل 23، 24):
- (a) قم بفك البراغي A والصمولة B كما هو محدد.
- (b) اربط برغي التثبيت C برفق بمساعدة مفتاح ألين 3 مم.
- (c) تحقق من تشغيل الرأس وأعد ربط الصمولة B لقفل النظام، ثم أعد إحكام ربط البرغي A.

تعديل المربع:

- (63) تأكد من أن المجموعة المربعة عمودية على النصل. لضبطه بالضبط على 90 درجة (الشكل 25، 26):
- (a) ضع مربعاً ثابتاً في خط مع الشفرة عند 90 درجة على المربع واضبط البرغي A كما هو محدد.
- (b) يمكن أن تدور المجموعة المربعة فيما يتعلق بالعمود (البرغي B).
- (c) من أجل تحديد موقع المجموعة بالكامل بشكل أفضل، تحتوي آلة DCX Xpert على برغي مستعرض يسمح للتجميع بالكامل بالدوران (التدوير) بمزيد من الدقة.
- (d) قم بفك البرغي A وقم بتدوير المجموعة المربعة باستخدام البرغي المستعرض C حتى تصل إلى وضع 90 درجة بالنسبة للشفرة.
- (e) شد التجميع مرة أخرى لقفل الموضع.

تعديل الشفرة (العمودية والتوازي):

التعامد

- (64) لضبط القرص عند 90 درجة، قم بإزالة واقي الشفرة، وفك المقبض A وصمولة القفل، ثم ضع مربع التثبيت على المنضدة ملاصقاً للشفرة (الشكل 27)
- (a) اضبط ميل الشفرة باستخدام البراغي الموضحة في الصورة (الشكل 28). قم بإجراء هذه العملية على جانبي الماكينة، حتى يلمس الجزء العلوي والسفلي من الشفرة مربع التثبيت في نفس الوقت.
- (b) استبدل واقي الشفرة ثم أحكم ربط الصامولة والمقبض.

التوازي

- (65) لضبط توازي الشفرة، من الضروري استخدام جهاز محاذاة كمرجع.
- (a) ضع المكون بحيث يلامس النتوء الموجود بجهاز المحاذاة الوجه الخارجي للشفرة في المقدمة. للقيام بذلك، قم بتدوير الشفرة حتى تلامسها، وستلاحظ ضوءاً طفيفاً عندما تتلامس الشفرة مع النتوء. ضع علامة على هذه النقطة كمرجع (الشكل 29).
- (b) حرك رأس الشفرة، دون تغيير موضع جهاز المحاذاة (الشكل 30) وأدر الشفرة مرة أخرى إلى العلامة المشار إليها. إذا لم تتلامس النصل في نفس النقطة، فسيكون من الضروري ضبط التوازي للشفرة.
- (c) يمكنك ضبط موضع المحرك بتدويره قليلاً.
- (d) قم بفك البرغي A كما هو محدد وقم بتدوير المحرك باستخدام البرغي المستعرض B. كرر نفس الإجراء وتأكد من أن الشفرة في كلا الوضعين تلامس جهاز المحاذاة (الشكل 31، 32).
- (e) بمجرد وضع الشفرة، أعد إحكام ربط البرغي A.

ضبط/تسوية الآلة:

- (66) تحتوي آلة DCX Xpert على قدم تسوية لضبط موضع الهيكل. يجب استخدام هذا الضبط وتثبيت الماكينة على الأرض. للحصول على لمسة نهائية جيدة، اعمل على الأسطح المستوية.
 - (a) قم بفك براغي صامولة القفل أ لتحرير قدم التسوية (الشكل 33)
 - (b) اضبط (عن طريق شد أو فك الصامولة B) قدم التسوية للقضاء على أي تلاعب قد يحدث في الساقين. أعد إحكام ربط صامولة القفل أ لتأمين النظام (الشكل 34).
- إذا كانت لديك أي شكوك حول عمل الآلة أو تعديلها، يرجى الاتصال بخدمة ما بعد البيع.

التخزين

خزّن الآلة في عبوتها في مكان بارد وجاف ومحمي من البرد وأشعة الشمس المباشرة.

يجب وضع الآلة خارج الخدمة وتفكيكها وفقاً للتعليمات الموجودة في كل دولة، في نقطة تجميع انتقائية لتصنيف المواد تصنيفاً ملائماً ومعالجتها.

内容

1. 使用机器	4. 符合性声明
部件 / 机器组件:	5. 图像
2. 安全警告	6. 技术规格
2.1 符号 (机器和手册中出现的	7. 机器装配
安全符号说明)	8. 带插头的电缆
2.2 注意事项	9. 配件
2.3 工作区	10. 电路
3. 操作说明	11. 振动试验
3.1 装配说明	12. 两年保质期
3.2 启动机器	
3.3 清洁和维护	

1. 使用机器

RUBI电动切割机是专业的精密设备，适用于切割瓷砖、陶器及其他材料，通过轴承引导系统可完成直线和斜线切割。











切割由配有水冷系统的金刚石刀片完成。

部件 / 机器组件:

1) 手柄	8) 后臂
2) 开关	9) 电机支架
3) 机架	10) 水箱
4) 前刀片罩	11) 铝制台面
5) 后刀片罩	12) 旋转限位器
6) 主机导轨	13) 脚轮
7) 前臂	14) 使用手册

2. 安全警告

2.1 符号 (机器和手册中出现的安全符号说明)

	阅读说明手册
	预防警告
	锯片旋转方向
	禁止使用分段锯片
	戴安全手套
	戴安全眼镜
	戴听力保护器
	锯割伤手的风险警告
	CE标志
	符合WEEE(可回收利用)

2.2 注意事项

工具的一般安全警告

警告！ 阅读所有安全警告和所有说明。不遵守下述所有警告和说明可能导致触电，火灾和/或严重伤害。

工作区域的安全

- 保持工作区域清洁，光线充足。黑暗和无序区域导致事故。
- 不要在爆炸性环境中处理电动工具，例如存在易燃液体，气体或灰尘。电动工具产生的火花可以点燃灰尘和烟雾。
- 操作电动工具时，请让儿童和旁观者远离。分心会导致失去控制。

电器安全

- 电动工具的插头必须与电源插座相匹配。切勿以任何方式修改插头。不要将插头插入接地的电动工具。未经修改的插头和匹配插座可降低触电风险。
- 避免身体接触接地表面，如管道，散热器，电灶和冰箱。如果您的身体接地，则会增加电击风险。
- 不要将电动工具暴露在雨中或潮湿的环境中。进入工具的任何水都会增加触电的风险。
- 小心处理电源线。请勿使用电源线拖拽，抬起或拔出电动工具。使电源线远离热源，机油锋利边缘和移动部件。损坏或缠绕的电源线会增加触电的风险。
- 在户外操作电动工具时，请使用适合户外使用的延长线。使用适合户外使用的延长线可降低触电风险。
- 如果在潮湿区域使用工具是不可避免的，请使用受剩余电流装置(RCD)保护的电源。使用RCD可降低电击风险。

人身安全

- 保持警惕并注意您正在做的事情，并在操作电动工具时注意使用常识。当您疲倦或受酒精，药物或药物影响时，请勿使用电动工具。操作电动工具时分心的时刻可能导致严重的人身伤害。
- 使用个人安全设备。始终佩戴护目镜。使用适合某些条件的安全设备，如防尘面罩，防滑鞋，头盔或听力保护装置，可减少人身伤害。
- 避免意外启动。在将机器插入和/或连接电池，拿起或搬运工具之前，请确保开关处于“断开”位置。用手指在开关上时携带电动工具或插入开关处于“接通”位置的电动工具会导致事故。
- 在启动电动工具之前，请移除所有扳手或调整工具。连接到电动工具的旋转部分的扳手或工具可能会导致事故。
- 不要过度自信。将双脚牢牢固定在地板上，始终保持平衡。这使您可以在意外情况下更好地控制电动工具。
- 穿合适的衣服。不要穿宽松的衣服或珠宝。保持头发，衣服和手套远离运动部件。宽松的衣服，珠宝和头发会被运动部件钩住。
- 如果有用于连接吸尘和集尘设备的设备，请确保它们已正确连接和使用。使用这些设备可以降低与灰尘相关的风险。

使用和保养电动工具

- 不要野蛮使用电动工具。请按照适用范围正确地使用电动工具。在设计的速度内，正确的电动工具将工作的更好，更安全。
- 如果开关没有“开”和“关”的功能，请勿使用电动工具。无法开关控制的电动工具是危险的，应该进行维修。
- 在进行任何调整，更换附件或存放工具之前，请从电源和/或电池上拔下电动工具的插头。这些预防性安全措施可降低意外启动工具的风险。
- 在不使用时将电动工具存放在儿童接触不到的地方，并且不允许不熟悉该工具或这些说明的人员操作电动工具。电动工具在未经训练的用户手中是危险的。
- 保持切割工具锋利，清洁。正确维护的请购工具，基本锋利刃口，不太可能卡住并且可以更容易地控制。
- 根据这些说明使用电动工具，附件，工具头等，并考虑工作条件和要完成的工作。将电动工具用于除设计之外的应用可能会导致危险情况。

技术服务

- 请使用相同的备件，由合格的维修服务部门检查您的电动工具。这保证了电动工具的安全性。

来自制造商的额外安全警示

- 警告！请勿将本机用于设计以外的用途。
- 如果工作区域自然光照不足，请确保有足够的人工光源。
- 建议在气温0-40°C，气压0.8-1.1 bar（最大湿度95%）的环境下使用本机。

- 4) 开始操作前，请戴好保护手套，隔音耳罩和护目镜。
- 5) 在机器开箱及每次使用后，请仔细检查是否有弯曲、变形或破损的部件及电缆。如发现以上任何情况，不要使用机器并立即联系制造商。
- 6) 确保双手始终远离切割区域和刀片。不进行操作的手请放在辅助扶手上。如果您双手握住切割机，那么就不会被刀片割到。
- 7) 不要将手放在要切割的材料下方。
- 8) 必须使用符合机器规格尺寸的刀片。内径过大的刀片会让切割机产生离心旋转，导致失控。
- 9) 不要使用受损或不合规刀片上的垫片或螺丝。这些部件都是为特定设备专门设计的，以便确保设备安全正确运行。
- 10) 握紧切割主机，并将身体与手臂置于您能够抵抗后坐力的姿势。如果操作员做好预防措施，机器的后坐力可控。
- 11) 不要使用受损或不锋利的刀片。
- 12) 仅使用推荐使用的刀片，且刀片转速不得低于机器的最大转速，并配有孔洞以便转轴穿过。
- 13) 在启动机器前正确安装刀片并锁紧螺丝。
- 14) 检查刀片锚固垫片的内部以及刀片边缘，确保没有问题。
- 15) 在操作前确保刀片没有裂痕或其他损伤。如刀片受损，请立即更换。在使用切割机前，先空转运行至少30秒进行功能测试。
- 16) 切勿在刀片接触待切割物品时启动机器。
- 17) 请等待电机达到最大转速后再开始切割。
- 18) 重要信息：切割完成后，关闭开关，待刀片停转后再放下主机。
- 19) 不要在存放有易燃固体、液体、气体的环境中使用本机。切割中产生的火花可能造成火灾或爆炸。
- 20) 本机被设计用于特定用途。本制造商在此建议用户不要改造本机，或将机器用于设计用途以外的地方。如果您对本机的使用有任何疑问，请先联系制造商得到相关信息后再开始使用。
- 21) 不要将电源线放置在机器的切割区域。不要将电源线放置在您身后的机器旁。
- 22) 如果您发现机器有任何异常震动或故障，请立即关机。检查机器以确定原因。
- 23) 请仅使用制造商推荐的金钢石刀片。
- 24) 注意刀片尺寸。刀片的中心孔必须严格匹配转轴，不可有空余空间。否则，请配合随刀片附带的垫圈使用，以确保正确安装。
- 25) 使用本工具时产生的粉尘可能对您的健康有害。请使用吸尘系统并佩戴合适的防尘口罩。切割作业完成后，请使用真空吸尘器清理积存的粉尘。

2.3 工作区

工作位置

- A. 为超过60厘米的瓷砖所设计的工作区域。
- B. 为不超过60厘米的瓷砖所设计的工作区域。

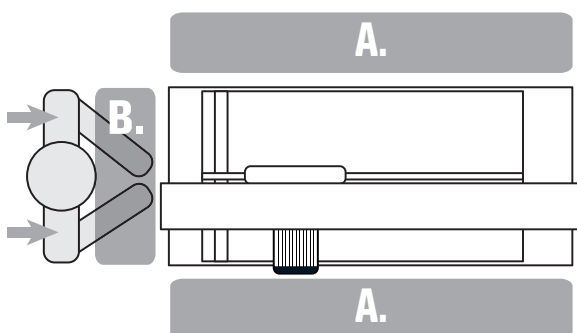

3. 操作说明

3.1 装配说明

安装

拆开机器的包装箱后，请首先检查是否有受损或破碎的部件。如发现任何受损或故障部件，请用原装备件替换，并联系RUBI的售后服务。

虽然机器配备的脚轮允许单人搬运，但我们仍然建议由两个人完成这一工作。

DCX切割机装箱时已安装好脚轮，支撑脚也设置在合适运输的位置。

启动机器前：

- 1) 机器组装及设置（图1、2）。
- 2) 机身竖直后，必须设置支撑脚的安全位置。设置时，请扳起所示的把手，并将固定扣扣到挂钩上（图3）。旋转到位后，压紧把手以便锁定位置。（图4）。检查并确保系统已切实锁紧。*固定杆可调整位置以确保与挂钩间不存在空隙。
- 3) 建议在水平地面上使用本机。在启动机器前请确保机器已稳固放置，以保证工作环境安全。DCX切割机具备调节脚以完成此项工作（图5、6）
- 4) 出厂时主机头已被固定在轨道上，以免运输途中发生移动。拧松B旋钮以释放位置（图7）。

安装与替换刀片：

- 5) 在安装或替换刀片时，必须先取下前护罩。主机轴应裸露在外（图8）。
- 6) 请按照机身上所示的转动方向将刀片安装在垫片间。
- 7) 逆时针拧紧旋钮（图9）。完成此操作所需的工具已附在包装中。

供水系统：

- 8) DCX切割机配有外部水箱，该水箱必须被安装在图示的机器底部位置（图10）。
- 9) 必须给水箱加满水，直到完全没过水泵。加水不得超过水箱上标示的最高水位。
- 10) 请定期给水箱换水，使用净水可延长刀片寿命并提升切割性能。

冷却点调整：

- 11) DCX切割机装备有C3 Python冷却系统，该系统可调整冷却水喷嘴位置以确定冷却水的喷射点（图11）。
- 12) 水管位置必须依据所切割的瓷砖厚度进行调整。其可随刀盘轴转动。

喷嘴的最佳位置已在图上标出（图12），该位置确保瓷砖与喷嘴间保持最小距离且不会接触而产生摩擦。

调整切割角度与深度：

- 13) 斜线切割机可在0至45度范围内调整切割角度。
- 14) 在进行45度角切割（斜线切割）时，机器配有机械锁定装置，以保证切割精度。
- 15) 将机头调整到所需的切割角度（图13）。

角度设置好后，锁定机器以便固定切割位置。

注意：进行直线切割时，将机头调整到0度位置，以便刀片垂直于被切割物体。

- 16) 机头具有下沉效应功能，以利于调整刀头高度。机头的反向运动由一组弹簧完成，能抵消主机的重量，使用户操作更为舒适（图14）。

- 17) 锁紧图示的操纵杆A以锁定需要的切割深度（图15）。

初步检查：

- 18) 使用机器前，检查是否有任何磨损或故障部件，如有，需立即修理或更换。
- 19) 调平本机。

- 20) 确保机身垂直于刀片。出厂时已完成本设定 (图16)。
- 21) 请确保主电压与频率与机器技术参数铭牌上所列的相符。
- 22) 电源连接必须接地, 并采取漏电保护 (差速器)。使用延长线时, 务必确保电缆断面尺寸不小于2.5 mm²。
- 23) 刀片罩在用户操作时起保护作用。因此在切割时, 应根据被切割物体的厚度相应调整刀片罩。
- 24) 230 V机型亦可接入210V / 240V。110 V机型可接入100V / 120V。
- 25) 运输机器时, 请将电源线卷起收纳。切勿通过拉扯电源线的方式移动本机。
- 26) 如果刀片安装不正确且在错误方向运行, 停止机器并正确安装刀片。
- 27) 严格按照使用手册所指示的尺寸选择所使用的刀片。

3.2 启动机器

正确双手位置:

直线切割

- 28) 在进行直线切割时, 请站在机器后方。一手放在主要扶手上, 沿导轨移动主机。将另一只手放在机架上, 确保操作更加舒适。这一姿势便于保持平衡与移动主机。

斜线切割

- 29) 在进行斜线切割时, 请站在机器后方。左手放在主要扶手上, 沿导轨移动主机。将另一只手放在机架上或扶住瓷砖, 确保操作更加舒适。这一姿势可让切割更为精准, 并易于控制主机。

使用前提示:

- 30) 使用本机前请仔细阅读并妥善保管本手册。
- 31) DCX Xpert机器配有固定支撑台用于放置瓷砖。本系统可让用户在各种瓷砖上进行精密与舒适的切割。
- 32) 主机的移动使用封闭带润滑的滚珠轴承。
- 33) 调整位置以在直线切割与斜线切割间切换, 或在重复切割时调整停顿, 必须首先关闭机器以免发生事故。
- 34) 在户外使用本机时, 必须使用户外专用的延长电源线。延长电源线必须完全拉直, 以便机器达到最大功率。
- 35) 再次使用机器前, 必须仔细检查机器各部分的工作是否正常。除非本手册有另外规定, 否则任何保护罩或其余部件的故障, 都必须由经过认证的专业技师进行修理或更换。
- 36) 如果工作区域自然光照不足, 请确保有足够的人工光源。

连接:

- 37) 启动机器前请移除任何调节扳手或工具。
- 38) 在连接电源时, 请确保电源开关处在关闭状态。
- 39) 按压绿色按钮或按钮启动本机 (图17)。
- 40) 机器启动后, 请等待4到5秒以便主机转速与冷却水供应达到正常水平。可使用水龙头A调节冷却水流。(图18)

警告! 为避免严重的人身伤害, 请按图示正确支撑待切割物品, 并用力握紧主机, 以免失控或受可能产生的后坐力影响。

操作说明:

- 41) 使双手和电源线远离切割区域, 以免割伤或缠在切割工件上。
- 42) 进行直线切割时, 刀片应持续直线前行, 避免往复动作或强行推进主机。不适当的操作可能严重损坏部件和刀片。
- 43) DCX Xpert切割机可使用瓷砖夹进行极高精度的平行切割, 切割操作可重复 (图19、20)。
- 44) 进行斜线 (45度) 切割时, 机器配有机械锁紧装置, 以便刀头精准定位。
- 45) 直线限位器附着在机架上, 可在0至60度范围内调整。用户可使用该组件进行重复切割 (图21)。侧边开关A与直线限位器相连。出厂时已安装好该配件, 可用于进行精准的90度与45度角切割 (图22)。
- 46) 电气系统装有安全装置以避免主机过热。

- 47) 如果主机在无特殊情况下停转, 您应该耐心等待片刻, 很可能是机器过载了, 请在后续操作中适当降低切割速度。
- 48) 请在水平地面上使用DCX Xpert切割机以确保安全操作。
- 49) 切勿使用有裂缝或缺口的金刚石刀片。
- 50) 请勿从侧面按压刀片来降低转速。

断开:

- 51) 要关闭机器, 请按红色或0按钮 (图17)。
- 52) 关机后主机仍会转动一段时间, 请在机器完全停转后再将其从切割位置上移开。
- 53) 记住, 在从一个工作区移向另一个工作区, 以及在执行调整和维护作业时, 必须从电源装置上拔掉切割机。

3.3 清洁和维护

警告! 在执行任何调整、维修或保养之前, 应先拔下电源插头。

对机器进行适当的清洁和保养, 可以延长机器的使用寿命。

使用机器后请立即进行清洁, 长时间不用时也请定时清理。

- 54) 在清洁、维护或修理以及运输本机前, 务必关闭电源并拔出电源线。
- 55) 不要使用有腐蚀性的清洁剂清洁本机。
- 56) 切勿将本机浸入水中。
- 57) 定期检查机器的线缆, 如有损坏, 请联系有资质的技术服务人员修理。
- 58) 请保持把手清洁干燥, 避免沾上灰尘及油污。
- 59) 为保持机器良好的状态, 建议每次使用后用清水清洁并干燥, 并使用清水循环冷却系统。水泵的清理尤其重要。机械部件的锈蚀是用水所造成的。适当的维护保养有助于减少锈蚀。
- 60) 我们建议使用湿布清洁主机导轨。无需使用润滑剂。
- 61) 机器的停用和拆解必须按照每个国家的相关指令在选定的收集点执行, 以便对材料进行适当分类和处理。

警告! 连续或不当使用、经常搬动或运输本切割机, 都可能造成部件松动。

为确保机器正常使用, 建议按照下列步骤对机器进行调整:

主机调整:

检查刀头安装情况, 如有必要, 则进行如下调整 (图23、24) :

- 按照图示拧松A螺丝与B螺帽。
- 使用3毫米内六角扳手轻轻拧紧C螺丝。
- 检查刀头安装情况, 重新拧紧B螺帽以锁止系统, 然后重新拧紧A螺丝。

直线限位器调整:

- 63) 检查限位器是否垂直于刀片。将其调整到90度 (图25、26) :
- 在限位器上沿刀片放置一把三角尺, 确保三角尺与限位器成90度, 按图示调整A螺丝。
 - 限位器可以沿转轴旋转 (B螺丝)。
 - 为更好地定位限位器, DCX Xpert切割机配有横向螺丝, 可使整个限位器进行精确倾斜 (旋转)。
 - 拧松A螺丝, 然后使用横向螺丝C旋转直线限位器, 直到其与刀片垂直。
 - 拧紧限位器以锁紧位置。

刀片调整 (垂直与水平) :

垂直度

- 64) 要将刀片调整到90度, 移除刀片罩, 拧松A旋钮和对开螺母, 将三角板放在台面上并紧贴刀片 (图27)。
- 使用图中所示的螺丝调整刀片 (图28)。在机器两侧都进行此操作, 直到刀片的顶部和底部都紧贴三角板。
 - 装回刀片罩并拧紧螺母与旋钮。

水平度

65) 要调整刀片的水平度，需要使用校准设备作为参照物。

- a) 放置校准设备，以便设备的突出部分接触到刀片前沿外缘。转动刀片直到其与设备接触，刀片接触突出部分时您会听到响声。标记该点作为参照（图29）。
- b) 移动刀头，但不要移动校准设备（图30），然后再次将刀片移动到定位点处。如果刀片无法接触到同一点，则需要水平度校准。
- c) 您可以轻轻转动主机调整它的位置。
- d) 依照图示调整A螺丝并使用横向螺丝B旋转主机。重复此步骤并确保在两种位置下刀片都可与校准设备接触（图31、32）。
- e) 刀片调整完毕后，重新拧紧A螺丝。

机器调平：

66) DCX Xpert切割机配有调平脚用于调整机架的位置。应用其调整机器在地面上的稳定度。为确保切割效果，请尽量在水平地面上使用本机。

- a) 拧松A螺母释放调平脚（图33）。
- b) 调节高度脚（拧松或拧紧B螺帽），以避免任何可能的问题。重新拧紧A螺母以锁止系统（图34）。

如果您对机器的使用或调整有任何疑问，请联系我们的售后服务。

存放

将工具存放在阴凉干燥的地方，防止寒冷和阳光直射。

机器的停用和拆解必须按照每个国家的相关指令在选定的收集点执行，以便对材料进行适当分类和处理。

售后服务

只能使用制造商提供的原厂备件。只能由经认证的维修厂或RUBI的技术服务人员进行维修：

GERMANS BOADA SANTA OLIVA

Ronda de l'Albornar, 24-26

43710 Santa Oliva, Tarragona (Spain)

电话：+34 977 16 90 50

要了解更多信息以及RUBI的指定技术支持网点，请访问：

<https://www.rubi.com/es/servicio-post-venta>

4. 符合性声明

本公司，Germans Boada S.A Avda. Olimpíades 89-91, PO Box 14 -08191 Rubi (Barcelona, Spain)，在此声明此机器：

符合以下标准：

- EN ISO 12100:2010; EN 12418:2000+A1:2009
- EN 61029-1:2009+A11:2010; EN 60204-1:2006/AC:2010
- EN 61000-6-4:2007+A1:2011; EN 61000-6-2:2005
- EN 61000-3-3:2013; EN 61000-3-2:2014

并应符合以下指令的基本要求：

- 2006/42/EC机械指令/附件8
- 2014/35/EU低电压指令
- 2014/30/EU电磁兼容性指令

15/01/2021, 于Rubi



Carles Gamisans Berenguer

研发总监

5. 圖像	页 100
6. 技术规格	页 104
7. 機器裝配	页 105
8. 帶插頭的電纜	页 105
9. 配件	页 105
10. 電路	页 106
11. 振动试验	页 107
12. 两年保质期	页 109

未经GERMANS BOADA, S.A. 事先授权，禁止以任何形式或通过任何手段，程序或程序（机械，摄影或电子）复制全部或部分作品。

任何这些活动都应承担相应的法律责任，并可能导致刑事起诉。

GERMANS BOADA, S.A. 保留对其进行任何技术修改的权利，恕不另行通知。

SATURS

1. MAŠĪNAS LIETOŠANA	4. ATBILSTĪBAS DEKLARĀCIJA
KOMPONENTI / MAŠĪNAS ELEMENTI	5. ATTĒLUS
2. DROŠĪBAS BRĪDINĀJUMI	6. TEHNISKIE PARAMETRI
2.1 SIMBOLI	7. DARBGALDS
2.2 PIESARDZĪBAS PASĀKUMI	8. ELEKTRĪBAS KABELĪ
2.3 DARBA ZONA	9. PIERĪCES
3. EKSPLUATĀCIJAS INSTRUKCIJAS	10. ELEKTRĪBAS TĪKLS
3.1 MONTĀŽAS INSTRUKCIJAS	11. VIBRĀCIJAS TESTĒŠANA
3.2 MAŠĪNAS IEDARBINĀŠANA	12. GARANTĪJA
3.3 TĪRĪŠANA UN APKOPE	

1. MAŠĪNAS LIETOŠANA

RUBI elektriskie griezēji ir augstas precizitātes iekārtas profesionālai izmantošanai un ir paredzētas flīžu, keramikas un cita veida materiālu griešanai ar taisniem vai liektiem griezieniem, ko nodrošina vadīklu sistēma.

Griešana tiek veikta ar ūdeni dzesētiem dimanta asmeņiem.

KOMPONENTI / MAŠĪNAS ELEMENTI

1) Rokturis	8) Aizmugurējais balstenis
2) Ieslēgšanas/izslēgšanas slēdzis	9) Motora skava
3) Šasija	10) Ūdens tvertne
4) Priekšējais asmens vāks	11) Alumīnija galds
5) Aizmugurējais asmens vāks	12) Rotējošais ierobežotājs
6) Motora vadīkla	13) Riteņi
7) Priekšējais balstenis	14) Instrukciju rokasgrāmata

2. DROŠĪBAS BRĪDINĀJUMI

2.1 SIMBOLI

	IZLASIET LIETOŠANAS INSTRUKCIJU
	PIESARDZĪBA
	ASMEŅA GRIEŠANĀS VIRZIENS
	AIZLIEGTS IZMANTOT SEGMENTĒTUS ASMEŅUS
	IZMANTOJIET AIZSARGCIMDUS
	IZMANTOJIET AIZSARGBRILLES
	IZMANTOJIET DZIRDĒS AIZSARGUS
	BRĪDINĀJUMS PAR ZĀGA GRIEŠANAS RISKU
	CE ZĪME
	ATBILST EEIA

2.2 PIESARDZĪBAS PASĀKUMI

Vispārīgi drošības brīdinājumi par instrumentiem.

BRĪDINĀJUMS! Izlasiet visus drošības brīdinājumus un visus norādījumus. Ja netīks ievēroti visi turpmāk norādītie brīdinājumi un norādījumi, var rasties elektriskās strāvas trieciens, ugunsgrēks un/vai nopietni ievainojumi.

Saglabājiet visus brīdinājumus un instrukcijas turpmākai izmantošanai.

DROŠĪBA DARBA ZONĀ

- Uzturiet darba zonu tīru un labi apgaismotu.** Tumšas un nekārtīgas zonas izraisa negadījumus.
- Neizmantojiet elektriskos instrumentus sprādzienbīstamā vidē, piemēram, uzliesmojošu šķidrums, gāzu vai putekļu klātbūtnē.** Elektriskie instrumenti rada dzirksteles, kas var aizdegt putekļus un izgarojumus.
- Darbojoties ar elektrisko instrumentu, nodrošiniet, ka tuvumā neatrodas bērni un citas nepiederušas personas.** Uzmanības novēršana var izraisīt instrumenta vadības zaudēšanu.

ELEKTRISKĀ DROŠĪBA

- Elektriskā instrumenta spraudnim jāatbilst elektrības kontaktligzdas**

pamatnei. Nekādā gadījumā nepārveidojiet spraudni. Nelietojiet spraudņu adapterus ar iezemētiem elektriskajiem instrumentiem. Nepārveidojiet spraudņi un atbilstošas kontaktligzdas samazinās elektriskās strāvas trieciena risku.

- Izvairieties no saskares starp ķermeni un iezemētām virsmām, piemēram, caurulēm, radiatoriem, elektriskajām plītim un ledusskapjiem.** Pastāv paaugstināts elektriskās strāvas trieciena risks, ja jūsu ķermenis ir iezemēts.
- Nepakļaujiet elektriskos instrumentus lietošanai vai mitriem apstākļiem.** Jebkurš ūdens, kas nonāk instrumentā, palielinās elektriskās strāvas trieciena risku.
- Rīkojieties ar strāvas vadu uzmanīgi. Neizmantojiet strāvas vadu, lai nestu, paceltu vai atvienotu elektrisko instrumentu. Turiet strāvas vadu prom no karstuma, eļļas, asām malām un kustīgām daļām.** Bojāti vai savīti strāvas vadi palielina elektriskās strāvas trieciena risku.
- Strādājot ar elektrisko instrumentu ārā, izmantojiet āra lietošanai piemērotus pagarinātājus.** Izmantojot āra lietošanai piemērotus pagarinātājus, tiek samazināts elektriskās strāvas trieciena risks.
- Ja instrumenta lietošana mitrā zonā ir neizbēgama, izmantojiet strāvas padevi, kas ir aizsargāta ar paliekošās strāvas ierīci (RCD).** RCD izmantošana samazina elektriskās strāvas trieciena risku.

PERSONISKĀ DROŠĪBA

- Esiet uzmanīgi un pievērsiet uzmanību tam, ko jūs darāt, un rīkojieties ar elektrisko instrumentu, izmantojiet veselo saprātu. Neizmantojiet elektriskos instrumentus, ja esat noguris vai alkohola, narkotiku vai medikamentu ietekmē.** Novēršanās brīdis, strādājot ar elektriskajiem instrumentiem, var izraisīt nopietnus miesas bojājumus.
- Izmantojiet individuālos aizsardzības līdzekļus. Vienmēr lietojiet acu aizsargus.** Apstākļiem piemērotu aizsardzības līdzekļu, piemēram, putekļu maskas, neslīdošu apavu, ķiveres vai dzirdes aizsardzības izmantošana samazinās personisko kaitējumu.
- Izvairieties no nejausās iedarbināšanas. Pārliecinieties, ka slēdzis ir "atvērtā" pozīcijā pirms instrumenta pieslēgšanas un/vai akumulatora ielikšanas, pacelšanas vai nešanas.** Elektrisko instrumentu pārnēsāšana ar pirkstu uz slēdža vai tādu elektrisko instrumentu pieslēgšana, kas ir ieslēgtā stāvoklī, izraisa negadījumus.
- Pirms elektriskā instrumenta iedarbināšanas noņemiet visas uzgriežņu atslēgas un regulēšanas instrumentus.** Atslēga vai instruments, kas savienots ar elektriskā instrumenta rotējošo daļu, var izraisīt miesas bojājumus.
- Neliecieties pārāk tālu. Turiet pēdas stingri uz grīdas un vienmēr saglabājiet līdzsvaru.** Neparedzētās situācijās tas ļauj labāk vadīt elektrisko instrumentu.
- Valkājiet piemērotu apģērbu. Nevalkājiet vaļīgus apģērbus vai rotaslietas. Turiet matus, apģērbu un cimdus prom no kustīgajām daļām.** Vaļīgs apģērbs, rotaslietas un gari mati var tikt ierauti kustīgajās daļās.
- Ja ir ierīces sūkšanas un putekļu savākšanas iekārtu savienošanai, pārliecinieties, vai tās ir pievienotas un tiek pareizi izmantotas.** Šo ierīču izmantošana var samazināt ar putekļiem saistītos riskus.

ELEKTRISKO INSTRUMENTU LIETOŠANA UN KOPŠANA

- Nelietojiet elektriskos instrumentus ar pārmērīgu spēku. Lietojiet elektriskos instrumentus pareizi un paredzētajam mērķim.** Piemērots elektriskais rīks strādās labāk un drošāk tajā ātrumā, kādam tas ir paredzēts.
- Neizmantojiet elektriskos instrumentus, ja slēdzi nevar ieslēgt vai izslēgt.** Elektriskie instrumenti, kurus nevar vadīt ar slēdzēm, ir bīstami, un tie ir jālabo.
- Pirms jebkādas regulēšanas, piederumu maiņas vai instrumentu uzglabāšanas atvienojiet elektrisko instrumentu no strāvas avota un/vai akumulatora.** Šie profilaktiskie drošības pasākumi samazina risku nejausai iedarbināt rīku.
- Glabājiet elektriskos instrumentus bērniem nepieejamā vietā, un neļaujiet cilvēkiem, kas nav iepazīlušies ar instrumentiem vai ar šīm instrukcijām, rīkoties ar elektrisko instrumentu.** Elektriskie instrumenti ir bīstami neapmācītu lietotāju rokās.
- Griezējinstrumentus turiet asus un tīrus.** Pareizi uzturēti griezējinstrumenti ir asām griešanas malām retāk iesprūst un ir vieglāk vadāmi.
- Izmantojiet elektriskos instrumentus, to piederumus utt., ievērojot šos norādījumus un ņemot vērā darba apstākļus un veicamo darbu.** Elektrisko instrumentu izmantošana mērķiem, kuriem tie nav paredzēti, var radīt bīstamas situācijas.

TEHNISKĀ APKOPE

- Prasiet, lai kvalificēta remontdarbnīca pārbauda jūsu elektrisko instrumentu, izmantojot tikai identiskas rezerves daļas.** Tas garantē elektriskā instrumenta drošības saglabāšanu.

Papildu drošības brīdinājumi no ražotāja

- BRĪDINĀJUMS!** Neizmantojiet mašīnu mērķiem, kuriem tā nav paredzēta.
- Ja vides apgaismojums ir nepietiekams, darba vietās ir nepieciešams atbilstošs mākslīgais apgaismojums.

- 3) Ieteicamā darba temperatūra ir no 0 līdz 40 °C un no 0,8 līdz 1,1 bāriem (maksimālais mitrums 95 %).
- 4) Pirms darbības uzsākšanas uzvelciet aizsargcimdus, dzirdes aizsargus un aizsargbrilles.
- 5) Izšaiņojot mašīnu, kā arī pēc katras lietošanas reizes pārbaudiet, vai tai nav iespiedumu vai deformāciju, kā arī bojātu daļu un vadu. Ja tiek konstatēts kāds no šiem gadījumiem, nelietojiet elektrisko instrumentu un nekavējoties sazinieties ar ražotāju.
- 6) Neturiet rokas griešanas zonā un asmens tuvumā. Roku, kuru neizmantojat, turiet uz sekundārā roktura. Jūsu rokas nevar sagriezt, ja tās abas tur griezēju.
- 7) Nelieciet roku zem materiāla, kas tiek griezts.
- 8) Vienmēr izmantojiet asmeņus, kuru iekšējais diametrs atbilst mašīnas vārpstai. Lielāka iekšējā diametra dēļ griezējs rotē ekscentriski, kā rezultātā tiek zaudēta vadība.
- 9) Nekad nelietojiet plāksnes vai enkurskrūves no bojātiem vai nepiemērotiem asmeņiem. Šīs daļas ir speciāli izstrādātas šim griezējam, lai nodrošinātu labāku darbību un drošību ekspluatācijas laikā.
- 10) Turiet griezēju stingri, un novietojiet ķermeni un rokas tā, lai jūs varētu pretoties ATSIETIENA spēkiem. Operatori var vadīt ATSIETIENA spēkus, ja tiek veikti atbilstoši piesardzības pasākumi.
- 11) Nelietojiet bojātus vai neasus asmeņus.
- 12) Izmantojiet tikai ieteicamos asmeņus, kuri ir piemēroti tādām rotācijas ātrumiem, kas ir vienāds ar mašīnas maksimālo apgriezīgu ātrumu vai lielāks, un kuriem ir caurumi pareizajai vārpstai.
- 13) Pirms mašīnas ieslēgšanas pareizi novietojiet asmens plāksnes un pareizi pievelciet skrūvi.
- 14) Lai izvairītos no problēmām, pārbaudiet asmeņu enkura plātņu iekšējās virsmas, kā arī asmens malas.
- 15) Pirms lietošanas pārliedzieties, vai asmenim nav plaisu vai citu bojājumu. Nekavējoties nomainiet bojātos asmeņus. Pirms griezēja izmantošanas vismaz 30 sekundes veiciet funkcionālu testu bez slodzes.
- 16) Nekad neieslēdziet mašīnu, kad griežamais materiāls ir saskarē ar asmeni.
- 17) Pirms griešanas ļaujiet motoram sasniegt maksimālo ātrumu.
- 18) Svarīgi! Pēc griešanas pabeigšanas atlaidiet slēdzi un pagaidiet, līdz asmens pilnībā apstājas, pirms noliekat griezēju.
- 19) Neizmantojiet mašīnu vietās, kurās ir uzliesmojošas cietas vielas, šķidrums vai gāzes. Sukās radītās dzirksteles var izraisīt ugunsgrēku vai eksploziju.
- 20) Šī iekārta tika izstrādāta konkrētiem lietojumiem. Ražotājs pierādāmi iesaka šo iekārtu nepārveidot un/vai neizmanto mērķiem, kuriem tā nav paredzēta. Ja jums ir kādi jautājumi par mašīnas lietošanu, nelietojiet to, kamēr neesat konsultējies ar ražotāju un saņēmuši attiecīgo informāciju.
- 21) Turiet strāvas vadu prom no mašīnas griešanas zonas. Vienmēr turiet strāvas vadu prom no mašīnas aiz sevis.
- 22) Nekavējoties izslēdziet mašīnu, ja pamanāt neparastu vibrāciju vai kādu citu darbības traucējumu. Pārbaudiet mašīnu, lai noteiktu cēloni.
- 23) Izmantojiet tikai ražotāja ieteiktos dimanta asmeņus.
- 24) Pievērsiet uzmanību asmeņu izmēram. Asmens centrālajam caurumam ir jāatbilst vārpstas izmēram bez brīvkustības. Pretējā gadījumā ir nepieciešama reduktora paplāksne (iekļauta asmens komplektā), lai nodrošinātu pareizu nostiprināšanu.
- 25) Putekļi, kas rodas, strādājot ar šo rīku, var kaitēt jūsu veselībai. Izmantojiet absorbcijas sistēmu un valkājiet piemērotu putekļu masku. Kad griešana ir pabeigta, sakrājušos putekļus notīriet ar putekļsūcēju.

2.3 DARBA ZONA

Darba pozīcija

- A. Darba zona ir paredzēta flīzēm, kur izmērs ir **lielāks par 60 cm**.
- B. Darba zona ir paredzēta flīzēm, kur izmērs ir **mazāks par 60 cm**.

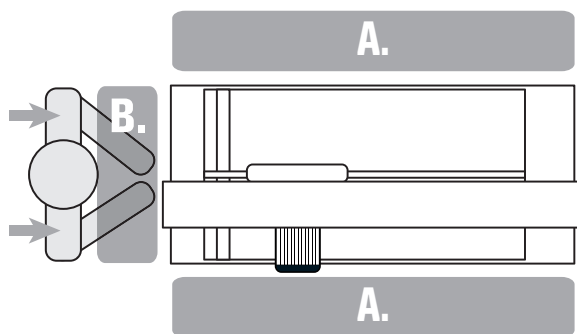

3. EKSPLUATĀCIJAS INSTRUKCIJAS

3.1 MONTĀŽAS INSTRUKCIJAS

UZSTĀDĪŠANA

Pēc mašīnas izšaiņošanas rūpīgi pārbaudiet, vai tās daļas nav bojātas vai salauztas. Ja atrodāt bojātas vai neatbilstošas daļas, nomainiet tās ar oriģinālām rezerves daļām no ražotāja un sazinieties ar RUBI pēcpalīdzības servisu.

Neskatoties uz to, ka iekārtas riteņi ļauj to pārvietot vienam cilvēkam, ir ieteicams pārvietošanas darbības veikt diviem cilvēkiem.

DCX iekārtas ir aprīkotas ar balstiem, kas ir pozicionēti atbilstoši transportēšanas pozīcijai un ir aprīkoti ar riteņiem.

PIRMS IEKĀRTAS IESLĒGŠANAS:

- 1) Iekārtas montāža un iestatīšana (att. 1, 2).
- 2) Pēc iekārtas novietošanas paredzētajā izmantošanas vietā, iekārtas balsti ir jāiestata drošības pozīcijā. Lai to izdarītu, paceliet norādīto sviru un pagrieziet stieni āķa iekšpusē (3. att.). Pēc pareizās pozīcijas iestatīšanas, pievelciet sviru, lai to nofiksētu pozīcijā. (att. 4). Pārliedzieties par to, iekārta ir droši nostiprināta. *Nemiet vērā, ka stieni ir iespējams regulēt tā, lai pielāgotu un novērstu brīvkustību starp stieni un āķi.
- 3) Iekārta ir jāuzstāda uz plakanām un līdzenām virsmām. Pirms darba sākšanas, ir jāpārliedzina par to, ka iekārta ir nostabilizēta un droša izmantošanai. DCX iekārtas ir aprīkotas ar līmeņošanas mehānismu šo prasību nodrošināšanai (att. 5, 6).
- 4) Iekārtas kustīgā galva ir piestiprināta pie vadīklas un nofiksēta, lai izvairītos no tās iespējamās kustības transportēšanas laikā. Pārslēdziet rokturi B atslēgtā pozīcijā (att. 7).

ASMENS UZSTĀDĪŠANA UN NOMAĪŅA:

- 5) Lai uzstādītu vai nomainītu asmeni, ir jānoņem priekšējais aizsargs. Būs redzama motora vārpsta (att. 8).
- 6) Uzstādiert asmeni starp plāksnēm atbilstoši uz iekārtas norādītajam rotācijas virzienam.
- 7) Cieši pievelciet pievilkšanas uzgriezni, griežot to virzienā pret pulksteņa rādītāju (att. 9). Šīs darbības veikšanai nepieciešamie instrumenti ir iekļauti piegādes komplektā.

ŪDENS PADEVES SISTĒMA:

- 8) DCX iekārtas ir aprīkotas ar ārējo ūdens tvertni, kas ir jānovieto uz zemes tā, kā parādīts attēlā (att. 10).
- 9) Ir būtiski svarīgi uzpildīt tvertni ar ūdeni tā, lai ūdens sūknis būtu pilnībā zem ūdens. Ir aizliegts pārsniegt maksimālo tilpumu, kas ir norādīts uz tvertnes.
- 10) Ir būtiski svarīgi regulāri mainīt ūdeni, jo tīra ūdens izmantošana pagarina asmens darba mūžu un uzlabo tā veiktspēju.

DZESĒŠANAS PUNKTA REGULĒŠANA:

- 11) DCX iekārtas ir aprīkotas ar C3 Python dzesēšanas sistēmu, kas ļauj regulēt dzesēšanas sprauslu tā, lai iestatītu dzesēšanas punktu uz asmens (att. 11).
- 12) Caurules pozīcija ir jāpielāgo atbilstoši griežamās flīzes biežumam. To var rotēt atbilstoši asmens rotācijas asi.

Optimālā sprausla pozīcija ir parādīta 12. attēlā un nodrošina minimālo attālumu starp flīzi un sprauslu tā, lai tās savstarpēji nesaskartos.

GRIEZUMA DZIĻUMA UN LEŅĶA REGULĒŠANA:

- 13) Leņķa griešanas mehānisms ļauj regulēt griezēja leņķi no 0 līdz 45 °.
- 14) Mehāniskā fiksācijas sistēma, kas ļauj ar augstu precizitāti pakāpi novietot griezēja galvu, ir paredzēta, lai veiktu griezumus 45° leņķī (liekie griezumi).
- 15) Pagrieziet griezēja galvu vēlamajā griešanas leņķī (att. 13). Kad griešanas leņķis ir iestatīts, nofiksējiet sistēmu, lai fiksētu griešanas pozīciju. PIEZĪME. Lai iegūtu taisnu griezumu, griezēja galvu pagrieziet 0° pozīcijā tā, lai asmens būtu perpendikulāri griežamajam materiālam.
- 16) Griezēja galva ļauj regulēt griešanas asmens augstumu jeb griešanas dziļumu. Kustību atpakaļ nodrošina atspēru komplekts, kas kompensē motora svaru, uzlabojot iekārtas ergonomiku (att. 14).
- 17) Lai fiksētu vēlamo griešanas dziļumu, pievelciet A sviru tā, kā parādīts attēlā (att. 15).

IEPRIEKŠĒJAS PĀRBAUDES:

- 18) Pirms mašīnas lietošanas pārbaudiet, vai nav nodilušas vai bojātas detaļas, un nekavējoties salabojiet vai nomainiet tās.
- 19) Līmeņojiet iekārtu.
- 20) Pārliedzieties par to, ka iekārtas ierobežotāji atrodas perpendikulāri asmenim. Ierobežotāji tiek uzstādīti rūpnīcā (att. 16).
- 21) Pārliedzieties par to, ka strāvas spriegums un frekvence atbilst uz iekārtas tehnisko datu plāksnes norādītajām vērtībām.

- 22)** Elektroapgādes rozetei ir jābūt sazemētai un aizsargātai pret strāvas noplūdi (diferenciāli). Izmantojot pagarinātāju, pārbaudiet, vai tā kabeļa šķērsgriezums ir vismaz 2,5 mm².
- 23)** Asmens aizsargs pasargā iekārtas operatoru no traumām griešanas laikā. Griešanas laikā aizsarga pozīcija ir jāpielāgo atbilstoši griezamās flīzes biežumam.
- 24)** 230 V mašīnas var pievienot arī 210 V / 240 V. 110 V mašīnas var pievienot 100 V / 120 V.
- 25)** Transportēšanas laikā iekārtas strāvas vadam ir jābūt saītinātam. Ir aizliegts pārvietot iekārtu, velkot to aiz vada.
- 26)** Ja asmens ir nepareizi uzstādīts un darbojas nepareizā virzienā, apturiet mašīnu un uzlieciet asmeni pareizi.
- 27)** Ir atļauts izmantot tikai šajā instrukcijā norādītos asmeņus.

3.2 MAŠĪNAS IEDARBINĀŠANA

PAREIZA ROKU NOVIEŠANA:

TAISNLEŅĶA GRIEZUMS

- 28)** Veicot taisnleņķa griezumus, nostāieties aiz mašīnas. Novietojiet vienu roku uz galvenā roktura un pabīdīet griezēju vadotnē. Lielākai izmantošanas ērtībai, novietojiet otru roku uz iekārtas šasijas. Tas nodrošina labāku līdzsvaru un griezēja slīdēšanu.

LEŅĶA GRIEZUMS

- 29)** Veicot izliektus griezumus, nostāieties aiz iekārtas. Novietojiet vienu roku uz galvenā roktura un bīdīet griezēju gar vadīklu. Lielākai izmantošanas ērtībai, novietojiet otru roku uz iekārtas šasijas vai turiet flīzi. Šādi tiek nodrošināta labāka griezēja slīdēšana un lielāka griešanas precizitāte.

PIRMS DARBA SĀKŠANAS:

- 30)** Pirms darba sākšanas, uzmanīgi izlasiet lietošanas instrukciju un saglabāiet to.
- 31)** DCX Xpert iekārtām ir fiksēts balsta galds flīžu pozicionēšanai. Šī sistēma ļauj iekārtas operatoram strādāt ar augstāku precizitāti un ērtību, apstrādājot visa veida keramikas izstrādājumus.
- 32)** Asmens slīdēšana tiek nodrošināta ar eļļotu un nodalītu gultņu palīdzību.
- 33)** Griešanas pozīcijas maiņa no griešanas taisnās līnijās uz leņķa griezumu vai otrādi, kā arī apturētāju pielāgošana atkārtotai griešanai ir jāveic ar izslēgtu iekārtas dzinēju, lai novērstu negadījumu risku.
- 34)** Ja iekārta tiek izmantota ārpus telpām, ir atļauts izmantot tikai tādus pagarinājuma vadus, kas ir paredzēti izmantošanai ārpus telpām. Ir jāņem vērā, ka pagarinājuma vadam ir jābūt pilnībā atītam maksimālās jaudas sasniegšanai.
- 35)** Pirms iekārtas izmantošanas tā ir rūpīgi jāpārbauda, lai pārliecinātos par to, ka tā ir atbilstoša darba stāvoklī un ir piemērota plānotās darbības veikšanai. Bojāti aizsargi vai jebkuras citas iekārtas daļas ir jāremontē vai jānomaina, un šos darbus ir atļauts veikt tikai sertificētam tehniskās apkopes veicējam, ja vien instrukcijā nav norādīts savādāk.
- 36)** Ja vides apgaismojums ir nepietiekams, darba vietās ir nepieciešams atbilstošs maksimālais apgaismojums.

PIEVIEŠANA:

- 37)** Pirms iekārtas ieslēgšanas noņemiet no iekārtas visas regulēšanai izmantotās uzgriežņa atslēgas un instrumentus.
- 38)** Pirms pieslēgt iekārtu pie strāvas, pārliecinieties par to, ka ieslēgšanas slēdzis ir pozīcijā "OFF" (izslēgts).
- 39)** Ieslēdziet iekārtu, nospiežot zaļo pogu vai pogu I (att. 17).
- 40)** Pēc iekārtas iedarbināšanas, uzgaidiet, kamēr nostabilizējas motora un ūdens padeves sūkņa darbība (4 vai 5 sekundes). Krānu A var izmantot, lai regulētu dzesēšanas ūdens padevi asmenim. (att. 18).

BRĪDINĀJUMS! Lai samazinātu nopietnu miesas bojājumu risku, atbalstiet griezamo materiālu pareizi, kā parādīts attēlā, un stingri turiet griezēju, lai izvairītos no vadības zaudēšanas un novērstu iespējamo atsitienu.

EKSPLOATĀCIJAS INSTRUKCIJAS:

- 41)** Turiet rokas un strāvas vadu prom no griešanas zonas, lai tas neieķertos un nesavērptos uz griezamā materiāla.
- 42)** Lai veiktu taisnus griezumus, asmens ir jāvirza ar nepārtrauktu kustību, neraustot to un nepārslodot motoru. Nepareizas darbības rezultātā var tikt bojāts griezamais elements un nopietni bojāts asmens.
- 43)** Iekārtas DCX Xpert ļauj veikt precīzus paralēlos griezumus ar maksimālu precizitāti, izmantojot flīžu fiksatoru atkārtotu griezumu veikšanai (att. 19, 20).
- 44)** Lai veiktu griezumus 45° leņķī (lietie griezumi), iekārta ir aprīkota ar mehānisko fiksācijas sistēmu, kas ļauj ar augstu precizitātes pakāpi pozicionēt griezēja galvu.
- 45)** Kvadrātveida balsta konstrukcija ir piestiprināta pie iekārtas šasijas un ir regulējama leņķa grādu diapazonā no 60° līdz 0°. Šis balsts ļauj iekārtas operatoram fiksēt griezamos materiālus un veikt atkārtotus griezumus (att. 21). Sāna ierobežotājs A ir piestiprināts pie kvadrātveida konstrukcijas. Tas ir

uzstādīts rūpnīcā un ļauj precīzi veikt atkārtotus griezumus 90° un 45° leņķī (att. 22).

- 46)** Iekārtas ir aprīkotas ar drošības sistēmu, kas neļauj pārkarst motoram.
- 47)** Ja motora darbība tiek pārtraukta bez acīmredzama iemesla, uzgaidiet dažas minētas, jo, visticamāk, dzinējs ir tika pārslodots, tāpēc jums ir jāsamazina griešanas ātrums.
- 48)** DCX Xpert iekārtas ir jāizmanto uz līdzenas virsmas.
- 49)** Ir aizliegts izmantot iekārtu uz bojātām dimanta asmeņiem.
- 50)** Ir aizliegts pielietot spēku no sāniem, lai samazinātu asmeņu kustības ātrumu.

ATVIEŅOŠANA:

- 51)** Lai izslēgtu iekārtu, nospiediet sarkano pogu vai pogu 0 (att. 17).
- 52)** Pēc tam, kad tas ir izslēgts, griezējs neilgu mirkli turpina griezties; pagaidiet, līdz iekārta ir pilnībā apstājusies, pirms noņemat to no griešanas pozīcijas.
- 53)** Atcerieties, ka, pārvietojot no vienas darba zonas uz citu un veicot regulēšanas un apkopes darbības, griezējs ir jāatvieno no strāvas padeves.

3.3 TĪRĪŠANA UN APKOPE

BRĪDINĀJUMS! Pirms jebkādas regulēšanas, remonta vai apkopes atvienojiet iekārtu no strāvas.

Pareiza mašīnas tīrīšana un apkope var pagarināt tās kalpošanas laiku.

Nekavējoties iztīriet mašīnu pēc lietošanas, kā arī ilgstošas nelietošanas laikā.

- 54)** Pirms iekārtas tīrīšanas, tehniskās apkopes vai remontdarbu veikšanas, kā arī transportēšanas, iekārta ir jāizslēdz un jāatslēdz no strāvas padeves.
- 55)** Iekārtas tīrīšanai ir aizliegts izmantot agresīvus tīrīšanas līdzekļus.
- 56)** Neieņemiet mašīnu ūdenī.
- 57)** Regulāri pārbaudiet mašīnas vadus un, ja tie ir bojāti, nogādājiet iekārtu pilnvarotam tehniskajam dienestam remonta veikšanai.
- 58)** Uzturiet rokturus sausus un tīrus, bez taukiem un eļļas.
- 59)** Lai saglabātu iekārtu labā darba stāvoklī, ir ieteicams to tīrīt ar ūdeni un ļaut tai nožūt, kā arī ieteicams skalot dzesēšanas sistēmu ar tīru ūdeni. Īpaši svarīgi ir tīrīt ūdens sūkni. Ūdens izraisa metāla detaļu rūšēšanu. Atbilstoša griezēja tehniskā apkope samazinās rūšas plankumu veidošanos.
- 60)** Ieteicams tīrīt vadotnes slīdes ar ūdeni samitrinātu kokvilnas audumu. Eļļošana nav nepieciešama.
- 61)** Mašīna ir jāizņem no ekspluatācijas un jāizjauc saskaņā ar norādījumiem katrā valstī, selektīvā savākšanas punktā, lai pareizi klasificētu un apstrādātu materiālus.

BRĪDINĀJUMS! Ilgstoša vai neatbilstoša izmantošana, bieža griezēja pozīcijas maiņa vai transportēšana var izraisīt neatbilstošu griezēja komponentu savietojumu.

Atbilstoši griezēja darbībai ir ieteicams veikt sekojošas pārbaudes un regulēšanas darbības:

MOTORA REGULĒŠANA:

Regulāri pārbaudiet asmens galvu un pielāgojiet to, ja nepieciešams (att. 23, 24):

- a)** Atbrīvojiet skrūves A un uzgriezni B, kā parādīts attēlā.
- b)** Viegli pievelciet skrūvi C, izmantojot 3 mm uzgriežņa atslēgu.
- c)** Pārbaudiet galvas brīvkustību un pievelciet fiksācijas sistēmas uzgriezni B, kā arī pievelciet skrūves A.

KVADRĀTVEIDA BALSTA REGULĒŠANA:

- 63)** Pārliecinieties par to, ka iekārtas kvadrātveida balsts ir novietots perpendikulāri asmenim. Tam ir jāatrodas precīzi 90° leņķī (att. 25,26):

- a)** Novietojiet kvadrātveida balstu 90° leņķī pret asmeni un pievelciet skrūves A tā, kā parādīts.
- b)** Kvadrātveida balstu ir iespējams pagriezt attiecībā pret vārpstu (B skrūve).
- c)** Labākai visas konstrukcijas pozicionēšanai, DCX Xpert iekārta ir aprīkota ar šķērseniskās pozicionēšanas skrūvi, kas ļauj pagriezt (rotēt) konstrukciju ar augstāku precizitātes pakāpi.
- d)** Atbrīvojiet skrūves A un pagrieziet kvadrātveida konstrukciju, izmantojot šķērseniskās pozicionēšanas skrūvi C, līdz tiks sasniegta 90° leņķa pozīcija attiecībā pret asmeni.
- e)** Pievelciet konstrukciju, lai nofiksētu to pozīcijā.

ASMENS REGULĒŠANA (PERPENDIKULĀRI UN PARALĒLI):

PERPENDIKULĀRI

- 64)** Lai iestatītu asmens disku 90° leņķī, noņemiet asmens aizsargu, atbrīvojiet rokturi A un bloķējošo uzgriezni, un novietojiet kvadrātveida balstu uz galda tā, lai tas pieskartos asmenim (att. 27).
- a)** Pielāgojiet asmens slīpumu, izmantojot 28. attēlā parādītās skrūves. Veiciet šīs darbības abās iekārtas pusēs, atkārtotot tās līdz brīdim, kad augšējais un apakšējais asmens vienlaicīgi pieskarsies pie kvadrātveida balsta.
- b)** Uzstādiet asmens aizsargu tam paredzētajā vietā un pievelciet uzgriezni un rokturi.

PARALĒLI

65) Lai regulētu asmens paralēlo pozīciju, ir jāizmanto asmens pozicionēšanas ierīce.

- a) Novietojiet komponentu tā, lai izvirkums uz pozicionēšanas ierīces pieskartos asmens priekšpusē ārējai virsmai. Lai to izdarītu, rotējiet asmeni līdz brīdim, kad tas saskarsies ar regulēšanas rīka izvirkumu (jūs dzirdēsiet skaņu saskaršanās brīdī). Atzīmējiet šo punktu kā atsauces punktu (att. 29).
- b) Virziet asmens galvu, nemainot regulēšanas ierīces pozīciju (att. 30), un pagrieziet asmeni vēlreiz tā, lai uzgrieztu atsauces atzīmi. Ja asmens tanī pašā punktā nesaskaras ar izvirkumu, tad ir jāregulē asmens paralēlajā plaknē.
- c) Motora pozīcijas regulēšana ir iespējama to nedaudz pagriežot.
- d) Atbrīvojiet skrūves A kā parādīts attēlā un rotējiet motoru, izmantojot šķērsenisko regulēšanas skrūvi B. Atkārtojiet šo procedūru, lai nodrošinātu to, ka asmens abās pozīcijās pieskaras regulēšanas ierīcei (att. 31, 32).
- e) Pēc asmens pozīcijas iestatīšanas, pievelciet skrūves A.

IEKĀRTAS REGULĒŠANA/LĪMENOŠANA:

66) DCX Xpert iekārtas ir aprīkotas ar līmeņošanas balstu, kas ļauj regulēt šasijas pozīciju. Tas ir jāizmanto, lai nostabilizētu un regulētu iekārtas pozīciju uz zemes. Ieteicams iekārtu izmantot uz plakanām virsmām.

- a) Atskrūvējiet uzgriezni A, lai atbrīvotu līmeņošanas balstu (att. 33)
- b) Regulējiet līmeņošanas balstu (atskrūvējot un pieskrūvējot uzgriezni B), lai novērstu jebkādu brīvgaitsu, kas veidojas citos iekārtas balstos. Pievelciet uzgriezni A, lai nofiksētu sistēmu (att. 34).

Ja jums ir jautājumi par iekārtas darbību vai regulēšanu, lūdzu, sazinieties ar mūsu pēcpārdošanas apkalpošanas dienestu.

GLABĀŠANA

Glabājiet instrumentu iepakojumā vēsā, sausā vietā, kas aizsargāta pret aukstumu un tiešiem saules stariem.

Mašīna ir jāizņem no ekspluatācijas un jāizjauc saskaņā ar norādījumiem katrā valstī, selektīvā savākšanas punktā, lai pareizi klasificētu un apstrādātu materiālus.

PĒCPĀRDOŠANAS APKALPOŠANA

Izmantojiet tikai oriģinālās rezerves daļas, ko piegādājis ražotājs. Remontu drīkst veikt tikai sertificētas darbnīcas vai RUBI tehniskais dienests:

GERMANS BOADA SANTA OLIVA

Ronda de l'Albornar, 24-26

43710 Santa Oliva, Tarragona (Spānija)

Tālr.: +34 977 16 90 50

Papildinformācija un RUBI oficiālo tehniskā atbalsta centru atrašanās vietas ir pieejamas:

<https://www.rubi.com/es/servicio-post-venta>

4. ATBILSTĪBAS DEKLARĀCIJA

Uzņēmums, Germans Boada S.A Avda. Olimpíades 89-91, P.O Box 14 -08191 Rubí (Barselona Spānija), paziņo, uzņemoties pilnu atbildību, ka iekārta:

Atbilst šādiem standartiem:

- o EN ISO 12100:2010; EN 12418:2000+A1:2009
- o EN 61029-1:2009+A11:2010; EN 60204-1:2006/AC:2010
- o EN 61000-6-4:2007+A1:2011; EN 61000-6-2:2005
- o EN 61000-3-3:2013; EN 61000-3-2:2014

Un atbilst šādu direktīvu pamatprasībām:

- o 2006/42/EK MAŠĪNU DIREKTĪVA /PIELIKUMS VIII
- o 2014/35/ES ZEMSPRIEGUMA DIREKTĪVA
- o 2014/30/ES ELEKTROMAGNĒTISKĀS SADERĪBAS DIREKTĪVA

Rubí, 15/01/2021



Carles Gamisans Berenguer

Pētniecības un izstrādes direktors

5. ATTĒLUS	LAPPUSE 100
6. TEHNISKIE PARAMETRI	LAPPUSE 104
7. DARBGALDS	LAPPUSE 105
8. ELEKTRĪBAS KABELI	LAPPUSE 105
9. PIERĪCES	LAPPUSE 105
10. ELEKTRĪBAS TĪKLS	LAPPUSE 106
11. VIBRĀCIJAS TESTĒŠANA	LAPPUSE 107
12. GARANTĪJA	LAPPUSE 109

Ir aizliegts pilnībā vai daļēji reproducēt darbu jebkādā formātā vai ar jebkādiem mehāniskiem, fotogrāfiskiem vai elektroniskiem līdzekļiem vai procedūrām bez uzņēmuma GERMANS BOADA, S.A. iepriekšējas atļaujas.

Jebkura no šīm darbībām var izraisīt attiecīgās juridiskās saistības un kriminālvajāšanu.

GERMANS BOADA, SA patur tiesības veikt tehniskus grozījumus bez iepriekšēja brīdinājuma.

TURINYS

1. ĮRENGINIO NAUDOJIMAS KOMponentai / ĮRENGINIO DALYS	4. ATITIKTIES DEKLARACIJA
2. SAUGOS ĮSPĖJIMAI	5. VAIZDUS
2.1 ŽENKLAI	6. TECHNINĖS SPECIFIKACIJOS
2.2 ATSARGUMO PRIEMONĖS	7. MAŠINA
2.3 DARBO VIETA	8. ELEKTROS KABELIAI
3. NAUDOJIMO INSTRUKCIJA	9. PRIEDAI
3.1 SURINKIMO INSTRUKCIJA	10. ELEKTROS ENERGIJOS TINKLAS
3.2 ĮRENGINIO PALEIDIMAS	11. VIBRACIJOS BANDYMAS
3.3 VALYMAS IR PRIEŽIŪRA	12. GARANTIJA

1. ĮRENGINIO NAUDOJIMAS

RUBI elektrinės pjaustyklės yra profesionalūs tikslieji įrenginiai, skirti pjaustyti plyteles, keramiką ir kitas medžiagas tiesiai arba nuožambiai naudojant laikomojo kreiptuvo sistemą.

Pjaunama vandeniu vėsinaimais deimantiniais diskais.

KOMPONENTAI / ĮRENGINIO DALYS

- | | |
|-----------------------------------|---------------------------|
| 1) Rankena | 8) Galinė galinė rankena |
| 2) Įjungimo / išjungimo jungiklis | 9) Variklio kronšteinas |
| 3) Važiukoėlė | 10) Vandens rezervuaras |
| 4) Priekinis disko gaubtas | 11) Aliuminis padėklas |
| 5) Galinis disko gaubtas | 12) Sukamasis stabdiklis |
| 6) Variklio kreiptuvas | 13) Ratai |
| 7) Priekinė rankena | 14) Eksploatavimo vadovas |

2. SAUGOS ĮSPĖJIMAI

2.1 ŽENKLAI

	SKAITYTI EKSPLOATAVIMO VADOVĄ
	ATSARGIAI!
	DISKO SUKIMOSI KRYPTIS
	DRAUDŽIAMA NAUDOTI SEGMENTUOTUS PJOVIMO DISKUS
	DĖVĖTI APSAUGINES PIRŠTINES
	DĖVĖTI APSAUGINIUS AKINIUS
	DĖVĖTI KLAUSOS APSAUGOS PRIEMONES
	ĮSPĖJIMAS DĖL PAVOJAUS ĮSIPJAUTI PJŪKLU
	CE ŽENKLAS
	ATITINKA EEĮ ATLIEKŲ DIREKTYVOS REIKALAVIMUS

2.2 ATSARGUMO PRIEMONĖS

Bendrieji įrankių naudojimo saugos įspėjimai.

ĮSPĖJIMAS! Perskaitykite visus saugos įspėjimus ir visus nurodymus.

Jei nesilaikysite visų toliau nurodytų įspėjimų ir nurodymų, gali kilti elektros smūgio, gaisro ir (arba) sunkių su(si)žalojimų pavojus.

Išsaugokite visus įspėjimus ir nurodymus, kad jais būtų galima naudotis ateityje.

SAUGA DARBO VIETOJE

- Darbo vieta turi būti švari ir gerai apšviesta.** Esant tamsiai ir netvarkingai vietai gali įvykti nelaimingas atsitikimas.
- Nenaudokite elektrinių įrankių sprogoje aplinkoje, pvz., netoliese esant degiems skysčiams, dujoms ar dulkėms.** Naudojant elektrinius įrankius susidaro kibirkštys, kurios gali uždegti dulkes ir garus.
- Dirbant elektriniu įrankiu šalia neturi būti vaikų ir pašalinių asmenų.** Atitraukus dėmesį galima prarasti kontrolę.

ELEKTROS SAUGA

- Elektrinio įrankio kištukas turi tiktai elektros lizdo pagrindui. Niekada nemodifikuokite kištuko.** Įžemintiems elektriniams įrankiams

nenaudokite kištukinių adapterių. Nemodifikuoti kištukai ir tinkami lizdai sumažins elektros smūgio pavojų.

- Venkite kūno sąlyčio su žemintais paviršiais, pavyzdžiui, vamzdžiais, radiatoriais, elektrinėmis viryklėmis ir šaldytuvais.** Jei jūsų kūnas įžeminamas, padidėja elektros smūgio pavojus.
- Nepalikite elektrinių įrankių lietuje ar drėgname ore.** Į įrankį patekęs vanduo padidins elektros smūgio pavojų.
- Atsargiai elkitės su maitinimo laidu. Elektrinio įrankio neneškite, nekelkite ir neatjunginėkite paėmę už maitinimo laido. Saugokite maitinimo laidą nuo karščio, alyvos, aštrių briaunų ir judančių dalių.** Pažeisti arba susinarpioję maitinimo laidai padidina elektros smūgio pavojų.
- Elektriniu įrankiu dirbdami lauke naudokite ilginamuosius laidus, tinkamus naudoti lauke.** Naudojant laukui tinkamus ilginamuosius laidus sumažėja elektros smūgio rizika.
- Jei įrankio naudojimas drėgnoje vietoje yra neišvengiamas, naudokite likutinės srovės įtaisą (RCD) apsaugotą maitinimo šaltinį.** Naudojant RCD sumažėja elektros smūgio pavojus.

ASMENINĖ SAUGA

- Būkite budrūs ir stelkite dėmesį j tai, ką darote, o naudodamiesi elektriniu įrankiu vadovaukitės sveiku protu. Nenaudokite elektrinių įrankių, kai esate pavargę ar pavartoję alkoholio, narkotinių medžiagų ar vaistų.** Nukreipus dėmesį dirbant elektriniu įrankiu galima smarkiai susižaloti.
- Naudokite asmenines saugos priemones. Visada dėvėkite akių apsaugą.** Naudojant atitinkamoms sąlygoms pritaikytas saugos priemones, pvz., kaukę nuo dulkių, nelystančią avalynę, šalną arba klausos apsaugą, sumažinama žala sau.
- Užkirskite kelią atsitiktiniam įrenginio paleidimui. Prieš įjungdami įrenginį į tinklą ir (arba) prijungdami akumuliatorių, imdami ar nešdami įrankį, įsitikinkite, kad jungiklis yra „laisvoje“ padėtyje.** Nešiojant elektrinius įrankius uždėjus pirštą ant jungiklio arba juos įjungiant į tinklą, kai jungiklis yra įjungtas, gali įvykti nelaimingas atsitikimas.
- Prieš paleisdami elektrinį įrankį veikti, nuimkite veržliarakčius ar reguliavimo įrankius.** Prie elektrinio įrankio besisukančios dalies pritvirtintas veržliarakstis ar kitas įrankis gali sužaloti.
- Nepersidirbkite. Kojomis tvirtai remkitės į grindis ir visada išlaikykite pusiausvyrą.** Tai leidžia geriau valdyti elektrinį įrankį netikėtose situacijose.
- Dėvėkite tinkamą aprangą. Negalima dėvėti palaidų drabužių ar papuošalų. Saugokite plaukus, drabužius ir pirštines nuo judančių dalių.** Palaidi drabužiai, papuošalai ir ilgi plaukai gali patekti į judančias dalis.
- Jei yra įtaisų, skirtų prijungti siurbimo ir dulkių surinkimo įrangą, įsitikinkite, kad jie yra tinkamai prijungti ir naudojami.** Naudojant šiuos įtaisus galima sumažinti dulkių keliamą pavojų.

ELEKTRINIŲ ĮRANKIŲ NAUDOJIMAS IR PRIEŽIŪRA

- Nedirbkite elektriniais įrankiais naudodami jėgą. Elektrinius įrankius naudokite tinkamai ir pagal paskirtį.** Tinkamas elektrinis įrankis veiks geriau ir saugiau tuo greičiu, kuriam jis buvo sukurtas.
- Nenaudokite elektrinių įrankių, jei neveikia jungiklio padėtis „įjungtas“ ir „išjungtas“.** Elektriniai įrankiai, kurių negalima valdyti jungikliais, yra pavojingi ir turi būti pataisyti.
- Prieš atlikdami bet kokius koregavimus, keisdami priedus ar laikydami įrankius, atjunkite elektrinį įrankį nuo maitinimo šaltinio ir (arba) akumuliatoriaus.** Šios prevencinės saugos priemonės sumažina atsitiktinio įrankio paleidimo pavojų.
- Nenaudojamus elektrinius įrankius laikykite vaikams nepasiekiamoje vietoje ir neleiskite žmonėms, kurie nėra susipažinę su įrankiais ar šiomis instrukcijomis, dirbti elektriniu įrankiu.** Nekvalifikuotų naudotojų rankose elektriniai įrankiai yra pavojingi.
- Pjovimo įrankius laikykite aštrius ir švarius.** Tinkamai prižiūrimi pjovimo įrankiai, aštriais pjovimo kraštais, yra mažiau linkę strigti ir yra lengviau valdomi.
- Elektrinius įrankius, priedus, įrankių ašmenis ir kt. naudokite pagal šias instrukcijas, atsižvelgdami į darbo sąlygas ir atliekamą darbą.** Elektrinių įrankių naudojimas kitiems tikslams nei tie, kuriems jie skirti, gali sukelti pavojingas situacijas.

TECHNINIS APTARNAVIMAS

- Savo elektrinį įrenginį nugabenkite patikrinti kvalifikuotai remonto tarnybai, kuri naudoja tik tokias pačias atsargines dalis.** Tai užtikrina, kad bus išlaikytas elektrinio įrankio saugumas.

Papildomi gamintojo įspėjimai dėl saugos

- ĮSPĖJIMAS!** Nenaudokite įrenginio kitiems tikslams, nei jis buvo skirtas.
- Jei aplinkos apšvietimas yra nepakankamas, darbo vietoje reikia tinkamo dirbtinio apšvietimo.
- Rekomenduojama darbinė temperatūra nuo 0 iki 40 °C ir nuo 0,8 iki 1,1 baro (maksimali drėgmė – 95 %).
- Prieš pradėdami eksploatuoti, dėvėkite apsaugines pirštines, klausos apsaugos priemones ir apsauginius akinius.
- Išpakuodami įrenginį ir po kiekvieno naudojimo patikrinkite, ar nėra įlenkimų, deformacijų ir sulūžusių dalių bei laidų. Jei aptinkate ką nors panašaus,

nenaudokite elektrinio įrankio ir nedelsdami susisieki su gamintoju.

- 6) Visada laikykite rankas toliau nuo pjovimo vietos ir ašmenų. Ranką, kurios nenaudojate, laikykite ant pagalbinės rankenėlės. Neįsijausite rankų, jei jomis abiem laikysite pjaustyklę.
- 7) Nekiškite rankos po gabalu, kurį pjaustote.
- 8) Visada naudokite diskus, kurių vidinis skersmuo atitinka įrenginio veleną. Esant didesniam vidiniam skersmeniui pjaustyklė suksis ekscentriškai, todėl galima nesuvaldyti įrenginio.
- 9) Niekada nenaudokite plokštelių ar tvirtinimo varžtų nuo pažeistų ar netinkamų diskų. Šios dalys specialiai skirtos šiai pjaustyklei, kad būtų užtikrintas geresnis veikimas ir saugumas.
- 10) Pjaustyklę laikykite tvirtai, o kūną ir rankas taip, kad galėtumėte nepasiduoti atatranks jėgai. Operatorius gali kontroliuoti atatranks jėgą, jei imamas tinkamų atsargumo priemonių.
- 11) Nenaudokite pažeistų ar atšipusių diskų.
- 12) Naudokite tik rekomenduojamus diskus, tinkamus apsisukimų dažniams, kurie yra didesni arba lygūs didžiausiam įrenginio apsisukimų dažniui, ir su velenui tinkamomis skylėmis.
- 13) Tinkamai uždėkite disko plokšteles ir užveržkite varžtą prieš paleisdami įrenginį.
- 14) Kad išvengtumėte bet kokių problemų, patikrinkite disko tvirtinimo plokštelių vidinius paviršius ir disko šonus.
- 15) Prieš naudodami patikrinkite, ar diske nėra įtrūkimų ar kitų pažeidimų. Nedelsdami pakeiskite pažeistus diskus. Prieš naudodami pjaustyklę, bent 30 sekundžių atlikite jos funkcinį bandymą be apkrovos.
- 16) Niekada nepaleiskite įrenginio pjaustomam ruošiniui liečiant disko ašmenis.
- 17) Prieš pjaustant, leiskite varikliui pasiekti maksimalų greitį.
- 18) Svarbu: atlikę pjovimą, išjunkite jungiklį ir palaukite, kol diskas visiškai sustos.
- 19) Nenaudokite įrenginio vietoje, kuriose yra degių kietųjų medžiagų, skysčių ar dujų. Šepetėliuose susidaranti kibirkštys gali sukelti gaisrą ar sproginimą.
- 20) Šis įrenginys skirtas konkrečioms taikymo sritims. Gamintojas primygtinai rekomenduoja jo nemodifikuoti ir (arba) nenaudoti kitiems tikslams, išskyrus tuos, kuriems jis yra skirtas. Jei turite kokių nors klausimų, susijusių su įrenginio naudojimu, nenaudokite jo, kol nepasikonsultavote su gamintoju ir negavote atitinkamos informacijos.
- 21) Maitinimo laidą laikykite atokiau nuo įrenginio pjovimo zonos. Maitinimo laidą visada laikykite atokiau nuo įrenginio už savęs.
- 22) Nedelsdami išjunkite įrenginį, jei pastebėsite neįprastą vibraciją ar kitą triukį. Patikrinkite įrenginį, kad nustatytumėte priežastį.
- 23) Naudokite tik gamintojo rekomenduojamus deimantinius diskus.
- 24) Atkreipkite dėmesį į diskų matmenis. Centrinė disko skylė turi užėiti ant veleno be jokio laisvumo. Jei ne, reikia reduktoriaus poveržlės (pateikiama su disku), kad būtų tinkamai pritvirtinta.
- 25) Dulkės, susidaranti dirbant šiuo įrankiu, gali pakenkti jūsų sveikatai. Naudokite absorbcinę sistemą ir dėvėkite tinkamą kaukę nuo dulkių. Baigę pjovimo operaciją, išvalykite dulkes siurbliu.

2.3 DARBO VIETA

Darbo vieta

- A. Darbo zona, skirta plytelėms, **didesnėms kaip 60 cm.**
- B. Darbo zona, skirta plytelėms **iki 60 cm.**

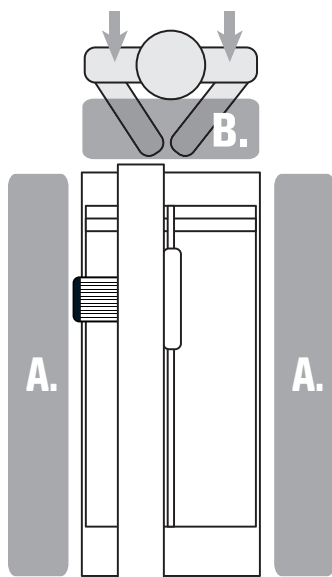

3. NAUDOJIMO INSTRUKCIJA

3.1 SURINKIMO INSTRUKCIJA

MONTAVIMAS

Išpakavę įrenginį atidžiai patikrinkite, ar nėra pažeistų ar sugadintų dalių. Jei aptinkate sugadintas ar netinkamai veikiančias dalis, pakeiskite jas gamintojo originaliomis atsarginėmis dalimis ir susisieki su RUBI aptarnavimo tarnyba.

Įrenginys yra su ratais, todėl jį gali pervežti vienas žmogus, tačiau rekomenduojama, kad pervežimą vykdytų du žmonės.

DCX įrenginiai pateikiami su atramine kojele, kuri įrengta tinkamoje vietoje transportavimo padėtyje ir ratams esant sumontuotiems.

VEIKSMAI, KURIUOS REIKIA ATLIKI PRIEŠ PALEIDŽIANT ĮRENGINĮ.

- 1) Įrenginio surinkimas ir nustatymas (1, 2 pav.).
- 2) Įrenginį pastačius, kojelę būtina nustatyti į apsauginę padėtį. Kad tai padarytumėte, pakelkite nurodytą svirtį ir strypą pasukite į kablo vidų (3 pav.). Kai kojelė bus tinkamoje padėtyje, svirtį priveržkite, kad ji užsikisų jai skirtoje vietoje. (4 pav.). Patikrinkite, ar visa sistema tvirtai suveržta. *Atkreipkite dėmesį, kad strypą galima reguliuoti ir jį nustatyti taip, kad tarp strypo ir kablo nebūtų tarpo.
- 3) Įrenginį rekomenduojama naudoti ant plokščio ir lygaus paviršiaus. Prieš pradėdami dirbti, patikrinkite, ar jis stabiliai stovi ant žemės, kad būtų užtikrintas saugios darbo sąlygos. Kad tai būtų galima atlikti lengviau, DCX įrenginiuose sumontuota išlyginamoji kojelė (5, 6 pav.).
- 4) Įrenginio judamoji galvutė pateikiama pritvirtinta prie kreiptuvo, kad ji nejudėtų transportuojant. Atlaisvinkite rankenėlę B, kad atlaisvintumėte (7 pav.).

DISKO MONTAVIMAS IR PAKEITIMAS

- 5) Norint sumontuoti arba pakeisti diską, būtina nuimti priekinį apsaugą. Bus matomas variklio velenas (8 pav.).
- 6) Diską sumontuokite tarp plokščių laikydamiesi ant įrenginio nurodytos sukimosi krypties.
- 7) Tvirtai priveržkite fiksuojamąją veržlę ją sukdami prieš laikrodžio rodyklę (9 pav.). Pridedami įrankiai, reikalingi šiai operacijai atlikti.

VANDENS TIEKIMO SISTEMA

- 8) DCX įrenginyje naudojamas išorinis vandens rezervuaras; jis turi būti montuojamas apačioje, kaip pavaizduota paveikslėlyje (10 pav.).
- 9) Labai svarbu vandens į rezervuarą įpilti tiek, kad vandens siurblys būtų visiškai apsemtas. Negalima viršyti ant rezervuaro nurodytos maksimalios talpos.
- 10) Vandeni reikia reguliariai keisti, nes naudojant švarų vandenį pailgėja disko eksploatavimo laikotarpis ir jis geriau atlieka savo funkciją.

VĒSINIMO TAŠKO REGULIAVIMAS

- 11) DCX įrenginyje įrengta vėsinimo sistema „C3 Python“, todėl galima reguliuoti vėsinimo atgalį ir taip nustatyti kritimo ant disko tašką (11 pav.).
- 12) Vamzdelio padėtį reikia nustatyti atsižvelgiant į plytelės, kuri bus pjaunama, storį. Jis gali sukelti disko sukimosi ašies atžvilgiu. Paveikslėlyje (12 pav.) parodyta optimali atgalio padėtis, kuriai esant tarpas tarp plytelės ir atgalio yra mažiausias, bet atgalis neliečia plytelės.

PJŪVIO KAMPO IR GYLIO REGULIAVIMAS

- 13) Nuožambus pjovimo mechanizmas leidžia reguliuoti pjovimo kampą nuo 0 iki 45°.
- 14) Kai pjaunama 45° kampu (nuožambus pjovimas), naudojama mechaninio užfiksavimo sistema, dėl kurios galvutę galima labai tiksliai nustatyti.
- 15) Pasukite pjovimo galvutę norimu pjovimo kampu (13 pav.). Nustatę pjovimo kampą, šią sistemą vėl užfiksokite, kad pjovimo padėtis nesikeistų. PASTABA. Norėdami padaryti tiesų pjūvį, pjaustyklės galvutę pasukite 0° kampu, kad disko ašmenys būtų statmeni pjūviui.
- 16) Pjaunamoji galvutė turi nuleidimo efekto funkciją, todėl galima reguliuoti pjaunamojo disko aukštį. Judėjimą atgal užtikrina spyruoklių kompleksas, kuris savo ruožtu kompensuoja variklio svorį, todėl užtikrinama geresnė ergonomika (14 pav.).
- 17) Norėdami užfiksuoti norimą pjūvio gylį, priveržkite svirtį A, kaip pavaizduota paveikslėlyje (15 pav.).

PRELIMINARŪS PATIKRINIMAI:

- 18) Prieš naudodami įrenginį patikrinkite, ar nesusidėvėjusios, nepažeistos ir nesugadintos jo dalys, ir nedelsdami sutaisykite arba pakeiskite tai, ką reikia.
- 19) Įrenginį išlyginkite.
- 20) Patikrinkite, ar įrenginio stabdikliai yra statmeni disko atžvilgiu. Jie nustatomi gamykloje (16 pav.).
- 21) Patikrinkite, ar elektros tinklo įtampa ir dažnis atitinka įtampą ir dažnį, nurodytus įrenginio techninių duomenų plokštelėje.

- 22)** Elektros tinklo lizdas turi būti įžemintas ir apsaugotas nuo srovės nuotėkio (diferencialo). Jei naudojamas ilgingtuvas, jo laidų skerspjūvio matmuo turi būti ne mažesnis kaip 2,5 mm².
- 23)** Disko apsaugas apsaugo naudotoją nuo sužalojimo plovimo metu. Todėl pjaunant apsaugas turi būti nustatytas atsižvelgiant į pjaunamo daikto storį.
- 24)** 230 V įtampos įrenginius taip pat galima prijungti prie 210V / 240V. 110 V įtampos įrenginius galima prijungti prie 100V / 120V.
- 25)** Prieš transportuodami maitinimo laidą susukite. Įrenginio jokių būdu netraukite traukdami maitinimo laidą.
- 26)** Jei diskas yra neteisingai pritvirtintas ir veikia netinkama kryptimi, sustabdykite įrenginį ir pataisykite pritvirtintą diską.
- 27)** Naudokite tik tokio skersmens diskus, kokie nurodyti šiame vadove.

3.2 ĮRENGINIO PALEIDIMAS

TINKAMA RANKŲ PADĖTIS

TIESUS PJOVIMAS

- 28)** Norėdami atlikti tiesius pjūvius, atsistokite už įrenginio. Vieną ranką uždėkite ant pagrindinės rankenos ir įstumkite pjaustyklę į kreiptuvą. Kad būtų patogiau, kitą ranką laikykite ant įrenginio važiuoklės. Tai užtikrina geresnę pusiausvyrą ir pjaustyklės slankiojimą.

NUOŽAMBUS PJOVIMAS

- 29)** Norėdami atlikti nuožambius pjūvius, atsistokite už įrenginio. Kairę ranką uždėkite ant pagrindinės rankenos ir įstumkite pjaustyklę į kreiptuvą. Kad būtų patogiau, kitą ranką laikykite ant įrenginio važiuoklės arba ja laikykite plytelę. Tada pjaustyklė geriau bus įstumama ir tikslumas bus didesnis.

PRADINĖS INSTRUKCIJOS

- 30)** Prieš naudodami šį produktą, atidžiai perskaitykite šias instrukcijas ir jų neišmeskite.
- 31)** Įrenginyje „DCX Xpert“ įrengtas fiksuotas atraminis padėklas, ant kurio dedamos plytelės. Dėl šios sistemos naudotojas gali dirbti labai tiksliai ir patogiai pjaustydamas visų rūšių keramikos dirbinius.
- 32)** Slankiojimo judesį užtikrina sutepti ir sandarūs rutuliniai guoliai.
- 33)** Padėties iš tiesaus plovimo į nuožambų ir atvirkščiai keitimas, taip pat stabdiklių reguliavimas, kai pjaunama pakartotinai, turi būti atliekamas varikliui esant išjungtam – taip išvengsite potencialaus nelaimingo atsitikimo.
- 34)** Kai įrenginys naudojamas lauke, būtina naudoti tik lauke skirtus naudoti ilginamuosius kabelius. Būtina pastebėti, kad ilginamaisiais kabeliais tiekiamas maksimali galia tik jiems esant visiškai išvyniotiems.
- 35)** Prieš įrenginį vėl naudodami, jį reikia kruopščiai patikrinti, ar jis tinkamai veikia ir ar juo galima dirbti darba, kuriam jis ir skirtas. Visus apsaugus ar kitas dalis, kurios pažeistos, turi tinkamai suremontuoti arba pakeisti įgaliotoji techninės priežiūros tarnyba, nebent šiame instrukcijų vadove nurodyta kitaip.
- 36)** Jei aplinkos apšvietimas yra nepakankamas, darbo vietoje reikia tinkamo dirbtinio apšvietimo.

PRIJUNGIMAS

- 37)** Prieš užvesdami įrenginį, nuimkite visus tarpiklius ir įrankius.
- 38)** Kai įrenginio laido kištuką įkišate į lizdą, įsitinkinkite, kad jungiklis yra padėtyje OFF (išjungta).
- 39)** Įrenginį užveskite paspausdami žalią mygtuką arba mygtuką I (17 pav.).
- 40)** Kai mašina veiks, palaukite, kol variklis ir vandens tiekimas per siurbį bus normalizuotas (4 arba 5 sekundes). Disko vėsinimo vandens srautą galima reguliuoti naudojant čiaupą A. (18 pav.).

ĮSPĖJIMAS! Kad sumažintumėte rimtų susižalojimų pavojų, tinkamai padėkite darbinį ruošinį, kaip parodyta, ir tvirtai laikykite pjaustyklę, kad neprarastumėte kontrolės ir išvengtumėte galimos atotrūkios.

NAUDOJIMO INSTRUKCIJA:

- 41)** Rankas ir maitinimo laidą laikykite atokiau nuo plovimo vietos, kad jis neužsikabintų ar nesusiptų ant pjaunamo ruošinio.
- 42)** Kai darote tiesų pjūvį, diskas turi judėti tolygiai, be trūkčiojimų ir nedidinančios apkrovos varikliui. Šią operaciją atliekant netinkamai, dalis gali sulūžti arba gali būti rimtai pažeistas diskas.
- 43)** Naudojant įrenginį „DCX Xpert“ lygiagrečiai pjauti galima maksimaliai tiksliai – pakartotinai daromiems pjūviams naudojamas plytelės priveržiamasis priedas (19, 20 pav.).
- 44)** Kai pjaunama 45° kampu (nuožambiai), naudojama mechaninio užfiksavimo sistema, dėl kurios galvutę galima tiksliai nustatyti.
- 45)** Prie važiuoklės yra pritvirtintas kampainio blokas, kuris svyruoja nuo 60° iki 0°. Jį naudodamas naudotojas gali atremti pjaunamą dalį į daryti pakartotinus pjūvius (21 pav.). Prie kampainio bloko pritvirtintas šoninis stabdiklis A. Jis nustatytas gamykloje. Jį naudojant galima daryti tikslus 90° ir 45° pakartotinus pjūvius (22 pav.).
- 46)** Elektriniuose įrenginiuose naudojama apsauginė sistema apsaugant nuo variklio perkaitimo.
- 47)** Jei variklis be aiškios priežasties išsijungia, turėtumėte palaukti kelias

minutes, nes labiausiai tikėtina, kad įvyko jo perkrova, todėl reiktų sumažinti plovimo greitį.

- 48)** Kad įrenginys „DCX Xpert“ tinkamai veiktų, dirbkite ant lygaus paviršiaus.
- 49)** Nenaudokite įtrūkusių arba ištrupėjusių deimantinių diskų.
- 50)** Nenaudokite šoninio spaudimo diskams sulėtinti.

ATJUNGIMAS

- 51)** Norėdami mechanizmą išjungti, paspauskite raudoną mygtuką arba mygtuką O (17 pav.).
- 52)** Išjungus pjaustyklę, keletą sekundžių ji suksis toliau; prieš nuimdami nuo plovimo vietos, palaukite, kol įrenginys visiškai sustos.
- 53)** Atminkite, kad pjaustyklė turi būti atjungta nuo maitinimo įrenginio, ją perkeltiant iš vienos darbo vietos į kitą ir atliekant reguliavimo bei priežiūros darbus.

3.3 VALYMAS IR PRIEŽIŪRA

ĮSPĖJIMAS! Prieš atlikdami bet kokius nustatymus, taisymus ar techninę priežiūrą, įrenginį atjunkite.

Tinkamas įrenginio valymas ir priežiūra gali pratęsti jo tarnavimo laiką.

Panaudoję įrenginį ar ilgai jo nenaudodami, nedelsdami jį išvalykite.

- 54)** Prieš atliekant įrenginio valymo, techninės priežiūros arba remonto darbus, taip pat prieš įrenginį transportuojant, įrenginį būtina išjungti ir atjungti nuo elektros tinklo.
- 55)** Įrenginio nevalykite naudodami stipraus poveikio valomųjų produktų.
- 56)** Nenardinkite įrenginio į vandenį.
- 57)** Reguliariai tikrinkite įrenginio laidus ir, jei jie sugadinti, tegu juos pataiso įgaliota techninės priežiūros tarnyba.
- 58)** Rankenos turi būti sausas ir švarios, neišteptos tepalu ar alyva.
- 59)** Kad įrenginys išliktų geros būklės, rekomenduojama po naudojimo jį nuplauti vandeniu bei nusausinti ir švariu vandeniu praskalauti vėsinimo sistemą. Ypatingai svarbu išvalyti vandens siurbį. Metalinių dalių rūdijimas yra tiesioginė vandens naudojimo pasekmė. Tinkamai atliekant pjaustyklės techninę priežiūrą, mažiau atsirastų rūdžių dėmių.
- 60)** Rekomenduojame nuvalyti kreiptuvo bėgelius vandeniu sudrėkintu medvilniniu audiniu. Tepalo naudoti nebūtina.
- 61)** Nebenaudojamas įrenginys turi būti išmontuotas pagal kiekvienos šalies nurodymus, kad pasirinktame surinkimo punkte būtų galima tinkamai paskirstyti ir apdoroti medžiagas.

ĮSPĖJIMAS! Dėl pjaustyklės nenutrūkstamo ar netinkamo naudojimo, nuolatinio vietos keitimo ir transportavimo gali atsirasti netinkamas komponentų sulgyvimas.

Kad pjaustyklė tinkamai veiktų, rekomenduojama patikrinti toliau nurodytus reguliavimo taškus.

VARIKLIO REGULIAVIMAS

Reguliariai patikrinkite disko tarpą ir, jei reikia, jį sureguliuokite (23, 24 pav.):

- a)** Atlaisvinkite sraigtus A ir veržlę B, kaip nurodyta.
- b)** Nestipriai priveržkite tvirtinimo sraigta C naudodami 3 mm veržliaraktį.
- c)** Patikrinkite galvutės tarpą ir priveržkite veržlę B, kad užfiksuotumėte sistemą, tada priveržkite sraigtus A.

KAMPAINIO REGULIAVIMAS

- 63)** Patikrinkite, ar kampainio blokas yra statmenas diskui. Kad nustatytumėte tiksliai 90° (25, 26 pav.):
- a)** Nustatytą kampainį sulgyjuokite su disku 90° ant kampainio ir reguliuokite sraigta A, kaip nurodyta.
- b)** Kampainio blokas gali sukelti veleno atžvilgiu (sraigta B).
- c)** Kad visas blokas būtų geriau nustatytas, įrenginyje „DCX Xpert“ yra skersinis sraigtas, kurį naudojant galima visą bloką tiksliau pasukti.
- d)** Atlaisvinkite sraigtus A ir kampainio bloką sukite naudodami skersinį sraigta C, kol jis pasieks 90° padėtį disko atžvilgiu.
- e)** Vėl priveržkite bloką, kad užfiksuotumėte šį nustatymą.

DISKO REGULIAVIMAS (STATMENUMAS IR LYGIAGRETUMAS)

STATMENUMAS

- 64)** Kad diską nustatytumėte 90°, nuimkite disko apsaugą, atlaisvinkite rankenėlę A bei fiksuojamąją veržlę ir nustatytą kampainį padėkite ant padėklo, kuris liečia diską (27 pav.)
- a)** Disko posvyrį reguliuokite sraigtais, kurie nurodyti paveikslėlyje (28 pav.). Šį veiksmą atlikite abiejose įrenginio pusėse, kol disko viršus ir apačia vienu metu lies nustatytą kampainį.
- b)** Uždėkite disko apsaugą ir priveržkite veržlę bei rankenėlę.

LYGIAGRETUMAS

- 65)** Norint reguliuoti disko lygiagretumą, kaip referencinę priemonę būtina naudoti išlyginimo įtaisą.

- a) Komponentą padėkite taip, kad išlyginimo įtaiso išsikišusi dalis liestų disko tolimiausią paviršių priekyje. Kad tai atliktumėte, diską sukite, kol jis palies išsikišusią dalį – kai tai nutiks, išgirsite nestiprų garsą. Šį tašką pažymėkite kaip referencinį tašką (29 pav.).
- b) Disko galvutę judinkite nekeisdami išlyginimo įtaiso padėties (30 pav.) ir diską vėl pasukite į nurodytą žymę. Jei diskas nesiliečia tame pačiame taške, būtina sureguliuoti disko lygiagretumą.
- c) Variklio padėtį galima reguliuoti jį šiek tiek pasukant.
- d) Atlaisvinkite sraigtus A, kaip nurodyta, ir pasukite variklį skersiniu varžtu B. Pakartokite tą pačią procedūrą ir įsitikinkite, kad diskas abiejose padėtyse liečia išlyginimo įtaisą (31, 32 pav.).
- e) Kai nustatysite disko padėtį, priveržkite sraigtus A.

ĮRENGINIO REGULIAVIMAS / IŠLYGINIMAS

- 66) Įrenginyje „DCX Xpert“ įrengta išlyginimo kojelė, kad būtų galima reguliuoti važiuoklės padėtį. Ją reikia naudoti norint įrenginį sureguliuoti ir stabilizuoti ant žemės. Kad rezultatai būtų geri, dirbkite ant plokščių paviršių.

- a) Atsukite fiksuojamąją veržlę A, kad atlaisvintumėte išlyginimo kojelę (33 pav.).
- b) Sureguliuokite (prisukdami arba atsukdami veržlę B) išlyginamąją kojelę, kad kojelėse nebūtų jokio laisvumo. Priveržkite fiksuojamąją veržlę A, kad užfiksuotumėte sistemą (34 pav.).

Jei kyla abejonų dėl įrenginio veikimo ar jos reguliavimo, susisiekite su mūsų aptarnavimo po pardavimo tarnyba.

SAUGOJIMAS

Laikykite įrankį pakuotėje vėsioje, sausoje vietoje, apsaugotoje nuo šalčio ir tiesioginių saulės spindulių.

Nebenaudojamas įrenginys turi būti išmontuotas pagal kiekvienos šalies nurodymus, kad pasirinktame surinkimo punkte būtų galima tinkamai paskirstyti ir apdoroti medžiagas.

APTARNAVIMAS PO PARDAVIMO

Naudokite tik originalias gamintojo tiekiamas atsargines dalis. Remonto darbus gali atlikti tik atestuotos dirbtuvės arba RUBI techninė tarnyba:

GERMANS BOADA SANTA OLIVA

Ronda de l'Albornar, 24-26
43710 Santa Oliva, Tarragona (Spain)
Tāl.: +34 977 16 90 50

Daugiau informacijos ir oficialių RUBI techninės pagalbos centrų adresus rasite šiuo čia:
<https://www.rubi.com/es/servicio-post-venta>

4. ATITIKTIES DEKLARACIJA

Įmonė „Germans Boada S.A.“, Avda. Olimpiades 89- 91, PO Box 14 -08191 Rubi (Barcelona, Ispanija), prisiimdama visą atsakomybę patvirtina, kad įrenginys

atitinka šiuos standartus:

- o EN ISO 12100:2010; EN 12418:2000+A1:2009
- o EN 61029-1:2009+A11:2010; EN 60204-1:2006/AC:2010
- o EN 61000-6-4:2007+A1:2011; EN 61000-6-2:2005
- o EN 61000-3-3:2013; EN 61000-3-2:2014

ir atitinka pagrindinius šių direktyvų reikalavimus:

- o 2006/42/EB MAŠINŲ DIREKTYVA / VIII PRIEDAS
- o 2014/35/EB/ ES ŽEMOSIOS ĮTAMPOS DIREKTYVĄ
- o 2014/30/ES ELEKTROMAGNETINIO SUDERINAMUMO DIREKTYVĄ

Rubyje 15/01/2021



Carles Gamisans Berenguer
MTP skyriaus direktorius

5. VAIZDUS	PUSLAPIS 100
6. TECHNINĖS SPECIFIKACIJOS	PUSLAPIS 104
7. MAŠINA	PUSLAPIS 105
8. ELEKTROS KABELIAI	PUSLAPIS 105
9. PRIEDAI	PUSLAPIS 105
10. ELEKTROS ENERGIJOS TINKLAS	PUSLAPIS 106
11. VIBRACIJOS BANDYMAS	PUSLAPIS 107
12. GARANTIJA	PUSLAPIS 109

Draudžiama visiškai ar iš dalies atgaminti gaminį bet kokiame mechaniniu, fotografiniame ar elektroniniame formate, priemonėmis ar procedūromis be išankstinio GERMANS BOADA, S.A. leidimo.

Bet kuri iš šių veiklų užtraukia atitinkamą teisinę atsakomybę ir gali būti taikomas baudžiamasis persekiojimas.

GERMANS BOADA, S.A. pasilieka teisę atlikti bet kokius techninius pakeitimus be išankstinio įspėjimo.

OBSAH

1. USO DE LA MAQUINA	4. DECLARACION DE CONFORMIDAD
COMPONENTES / ELEMENTOS DE LA MÁQUINA	5. SLIKE
2. ADVERTENCIAS DE SEGURIDAD	6. TEHNIČNE SPECIFIKACIJE
2.1 SÍMBOLOS	7. MONTAŽA STROJA
2.2 PRECAUCIONES	8. VTIČNI KABLI
2.3 ÁREA DE TRABAJO	9. DODATKI
3. INSTRUCCIONES DE USO	10. ELEKTRIČNI TOKOKROGA
3.1 INSTRUCCIONES DE MONTAJE	11. VIBRACIJSKI TEST
3.2 PUESTA EN MARCHA	12. GARANCIJA
3.3 LIMPIEZA Y MANTENIMIENTO	

1. UPORABA NAPRAVE

Električni rezalniki RUBI so profesionalne precizne obdelovalne naprave, primerne za rezanje ploščic, keramike in drugega materiala, in sicer z ravnimi ali zajeralnimi rezi s sistemom ležajnega vodila.



Za rezanje so uporabljena vodno hlajena diamantna rezila.

SESTAVNI DELI / DELI STROJA:

1) Ročaj	8) Zadnja roka
2) Stikalo za vklop/izklop	9) Nosilec motorja
3) Ogrodje	10) Posoda za vodo
4) Sprednji pokrov rezila	11) Aluminijasta miza
5) Zadnji pokrov rezila	12) Vrtljiva zapora
6) Vodilo motorja	13) Kolesa
7) Sprednja roka	14) Navodila za uporabo

2. BEZPEČNOSTNE VÝSTRAHY

2.1 SYMBOLY

	PREČÍTAJTE SI NÁVOD NA OBSLUHU
	BEZPEČNOSTNÉ OPATRENIE
	SMER OTÁČANIA KOTÚČA
	POUŽÍVANIE SEGMENTOVÝCH KOTÚČOV JE ZAKÁZANÉ
	POUŽÍVAJTE OCHRANNÉ RUKAVICE
	POUŽÍVAJTE OCHRANNÉ OKULIARE
	POUŽÍVAJTE CHRÁNIČE SLUCHU
	VÝSTRAHA RIZIKA POREZANIA PÍLOU
	ZNAČKA CE
	ZNAČKA CE

2.2 OPATRENIA

Všeobecné bezpečnostné výstrahy týkajúce sa náradia.

VÝSTRAHA! Prečítajte si všetky bezpečnostné výstrahy a všetky pokyny. Nedodržanie všetkých výstrah a pokynov uvedených nižšie by mohlo spôsobiť zasiahnutie elektrickým prúdom, požiar a/alebo vážne zranenie.

Uchovávajte všetky výstrahy a pokyny pre budúce použitie.

BEZPEČNOSŤ V PRACOVNOM PRIESTORE

- Pracovný priestor udržiavajte čistý a dobre osvetlený. Tmavé a neusporiadané priestory vedú k nehodám.
- Elektrické náradie neobsľuhujte v prostredí s nebezpečenstvom výbuchu, napríklad v prítomnosti horľavých kvapalín, plynov alebo prachu. Elektrické náradie vytvára iskry, ktoré môžu zapáliť prach a výpary.
- Pri manipulácii s elektrickým náradím dbajte na to, aby boli deti a iné osoby v bezpečnej vzdialenosti. Nepozornosť môže viesť k strate kontroly.

ELEKTRICKÁ BEZPEČNOSŤ

- Zástrčka elektrického náradia musí zodpovedať elektrickej zásuvke. Nikdy žiadny spôsobom zástrčku neupravujte. Nepoužívajte zástrčkové

adaptéry s uzemneným elektrickým náradím. Neupravené zástrčky a zodpovedajúce zásuvky znižujú riziko zasiahnutia elektrickým prúdom.

- Zabráňte kontaktu medzi telom a uzemnenými povrchmi, ako sú potrubia, radiátory, elektrické rozvody a chladničky. Existuje zvýšené riziko zasiahnutia elektrickým prúdom, ak je vaše telo uzemnené.
- Elektrické náradie nevystavujte dažďu ani vlhkému prostrediu. Akékoľvek množstvo vody, ktoré vnikne do náradia, zvýši riziko zasiahnutia elektrickým prúdom.
- So sieťovým napájacím káblom narábajte opatrne. Nepoužívajte sieťový napájací kábel na prenášanie, zdvíhanie alebo odpojenie elektrického náradia. Sieťový napájací kábel uchovávajte mimo pôsobenia tepla, oleja, ostrých hrán a pohyblivých častí. Poškodené alebo zamotané sieťové napájacie káble zvyšujú riziko zasiahnutia elektrickým prúdom.
- Pri manipulácii s elektrickým náradím vo vonkajšom prostredí používajte predĺžovacie káble vhodné na použitie vo vonkajšom prostredí. Použitie predĺžovacích káblov, ktoré sú vhodné na použitie vo vonkajšom prostredí, znižuje riziko zasiahnutia elektrickým prúdom.
- Ak je nevyhnutné použiť náradie vo vlhkom prostredí, použite napájací zdroj, ktorý je chránený prúdovým chráničom (RCD). Použitie RCD znižuje riziko zasiahnutia elektrickým prúdom.

OSOBNÁ BEZPEČNOSŤ

- Buďte opatrní a venujte pozornosť tomu, čo robíte, a pri manipulácii s elektrickým náradím používajte zdravý rozum. Nepoužívajte elektrické náradie, ak ste unavení alebo pod vplyvom alkoholu, návykových látok alebo liekov. Chvilková nepozornosť pri manipulácii s elektrickým náradím môže spôsobiť vážne zranenie.
- Používajte osobné ochranné prostriedky. Vždy používajte ochranu očí. Použitie osobných ochranných prostriedkov, ktoré vyhovujú daným podmienkam, ako sú protiprachová maska, nekĺzavá obuv, prilba alebo ochrana sluchu, znižuje riziko ujmy na zdraví.
- Zabráňte náhodnému uvedeniu do prevádzky. Presvedčte sa, že je hlavný vypínač v polohe „vypnutý“ pred pripojením zariadenia k elektrickej zásuvke a/alebo pripojením batérie, zdvihnutím alebo prenášaním náradia. Prenášanie elektrického náradia s prstom na hlavnom vypínači alebo zapojenie elektrického náradia do elektrickej zásuvky, ktoré má hlavný vypínač v polohe „zapnutý“, povedie k nehodám.
- Pred spustením elektrického náradia odstráňte všetky kľúče alebo nastavovacie nástroje. Kľúč alebo nástroj pripojený k otáčajúcej sa časti elektrického náradia môže spôsobiť zranenie osôb.
- Náradie nepreťažujte. Nohy uchovávajte pevne na podlahe a po celý čas udržiavajte rovnováhu. Poskytnite vám to lepšiu kontrolu nad elektrickým náradím v neočakávaných situáciách.
- Používajte vhodný odev. Nenoste voľný odev ani šperky. Uchovávajte svoje vlasy, oblečenie a rukavice mimo pohybujúcich sa častí. Voľné oblečenie, šperky a dlhé vlasy sa môžu zachytiť v pohyblivých častiach.
- Ak existujú pripojovacie zariadenia na odsávanie a zhromažďovanie prachu, zabezpečte, aby sa pripojili a používali správne. Použitie týchto zariadení môže znížiť riziká spojené s prachom.

POUŽÍVANIE A ÚDRŽBA ELEKTRICKÉHO NÁRADIA

- Na elektrické náradie nevyvíjajte silu. Používajte správne elektrické náradie na správnu aplikáciu. Správne elektrické náradie bude pracovať lepšie a bezpečnejšie pri rýchlosti, pre ktorú bolo navrhnuté.
- Nepoužívajte elektrické náradie, ak sa hlavný vypínač nezapína a nevypína. Elektrické náradie, ktoré nie je možné ovládať hlavným vypínačom, je nebezpečné a malo by sa opraviť.
- Pred vykonaním akýchkoľvek nastavení, výmeny príslušenstva alebo uskladnením náradia odpojte elektrické náradie od elektrického sieťového napájania a/alebo akumulátora. Tieto preventívne bezpečnostné opatrenia znižujú riziko náhodného spustenia náradia.
- Elektrické náradie, ktoré nepoužívate, skladujte mimo dosahu detí a nedovoľte, aby ľudia, ktorí nie sú oboznámení s náradím, alebo s týmito pokynmi, narábali s elektrickým náradím. Elektrické náradie je nebezpečné v rukách nevyškolených používateľov.
- Udržiavajte rezné nástroje ostré a čisté. Je menej pravdepodobné, že sa rezné nástroje, ktoré sú správne udržiavané, s ostrými reznými hranami, zaseknú, pričom sa môžu ľahšie ovládať.
- Používajte elektrické náradie, príslušenstvo, rezné nástroje atď. podľa týchto pokynov, pričom vezmite do úvahy pracovné podmienky a prácu, ktorú treba vykonať. Použitie elektrického náradia na iné aplikácie, než na ktoré sú určené, môže viesť k nebezpečným situáciám.

TECHNICKÝ SERVIS

- Elektrické náradie by malo kontrolovať iba kvalifikované servisné stredisko a používať iba rovnaké náhradné diely. Tým sa zaručí zachovanie bezpečnosti elektrického náradia.
- Dodatna varnostna opozorila proizvajalca**
- POZOR!** Naprave ne uporbajajte za dela, ki se razlikujejo od tistih, za katere je bila zasnovana naprava.
 - Na slabo osvetljenih delovnih območjih je potrebna ustrezna umetna razsvetljava.

- 3) Priporočena delovna temperatura je od 0 do 40 °C ter med 0,8 in 1,1 bara (najvišja vlažnost 95 %).
- 4) Pred začetkom dela nadenite zaščitne rokavice, opremo za varovanje sluha in zaščitna očala.
- 5) Napravo po razpakiranju in vsaki uporabi pregledite ter se prepričajte, da na njej niso opazni znaki udrtin ali deformacij, da deli niso polomljeni in da kabli niso pretrgani. Če opazite kar koli od tega, ne uporabljajte električnega orodja in se takoj obrnite na proizvajalca.
- 6) Z rokama nikoli ne segajte v območje rezanja in rezila. Roka, ki je ne uporabljate za delo, mora biti vedno na sekundarnem ročaju. Če rezalnik držite z obema rokama, se z rokama ne morete urezati ob rezilo.
- 7) Z roko ne segajte pod obdelovanec, ki ga režete.
- 8) Vedno uporabljajte rezila z notranjim premerom, ki ustreza gredi naprave. Večji notranji premer povzroči ekscentrično vrtenje rezalnika in s tem izgubo nadzora nad napravo.
- 9) Nikoli ne uporabljajte plošč ali sidrnih vijakov s poškodovanih ali nepravilnih rezil. Ti deli so bili zasnovani za posebej za ta rezalnik ter zagotavljajo najboljšo delovanje in najvišjo stopnjo varnosti med uporabo.
- 10) Rezilnik držite čvrsto in poskrbite, da bodo telo in roke v takem položaju, da boste lahko vzdržali sile povratnega udarca. Upravljavec lahko s pravnimi previdnostnimi ukrepi nadzira sile povratnega udarca.
- 11) Ne uporabljajte poškodovanih ali topih rezil.
- 12) Uporabljajte samo priporočena rezila, ki so primerna za število vrtljajev na minuto, večje ali enako največjemu številu vrtljajev na minuto naprave, in imajo luknje za pravilno gred.
- 13) Pred zagonom naprave pravilno namestite plošče rezila in privijte vijak.
- 14) Preglejte notranje površine sidrnih plošč rezila in stranske dele rezila, da preprečite morebitne težave.
- 15) Pred uporabo se prepričajte, da na rezilu ni vidnih znakov razpok ali drugih poškodb. Poškodovana rezila takoj zamenjajte. Pred uporabno rezalnika izvedite vsaj 30-sekundni preskus delovanja brez obremenitve.
- 16) Naprave nikoli ne zaženite, če se obdelovanec, ki ga boste odrezali, dotika rezila.
- 17) Pred rezanjem počakajte, da motor doseže največje število vrtljajev.
- 18) Pomembno: po končanem rezanju izpustite stikalo in počakajte, da se rezilo popolnoma zaustavi, preden odložite rezalnik.
- 19) Naprave ne uporabljajte na območjih z vnetljivi trdnimi snovmi, tekočinami ali plini. Iskre, ki jih ustvarjajo krtače, lahko povzročijo požar ali eksplozijo.
- 20) Ta naprava je zasnovana za posebne načine uporabe. Potrdilo proizvajalca priporoča, da naprave ne predelujete in/ali je ne uporabljate za namene, ki se razlikujejo od predvidenih načinov uporabe. Če imate kakršna koli vprašanja o uporabi naprave, je ne uporabljajte, dokler se ne posvetujete s proizvajalcem in prejmete ustrezne informacije.
- 21) Napajalni kabel držite stran od rezalnega območja naprave. Napajalni kabel vedno držite stran od naprave za sabo.
- 22) Takoj izklopite napravo, če opazite kakršne koli neobičajne tresljaje ali katere koli druge znake nepravilnega delovanja. Preverite napravo, da poiščete vzrok.
- 23) Uporabljajte samo diamantna rezila, ki jih priporoča proizvajalec.
- 24) Bodite pozorni na mere rezil. Odprtina na sredini se mora prilegati gredi brez kakršne koli zračnosti. Če se ne prilega, boste za pravilno prileganje morali uporabiti reducirano podložko (ki je priložena rezilu).
- 25) Prah, ki nastaja med delom s tem orodjem, je morda škodljiv za vaše zdravje. Uporabite absorpcijski sistem in nosite primerno zaščitno protiprašno masko. Po končanem rezanju očistite ves nakopičen prah s sesalnikom.

2.3 DELOVNO OBMOČJE

Delovni položaj

- A. Delovno območje, zasnovano za ploščice, **večje od 60 cm.**
- B. Delovno območje, zasnovano za ploščice **do največ 60 cm.**

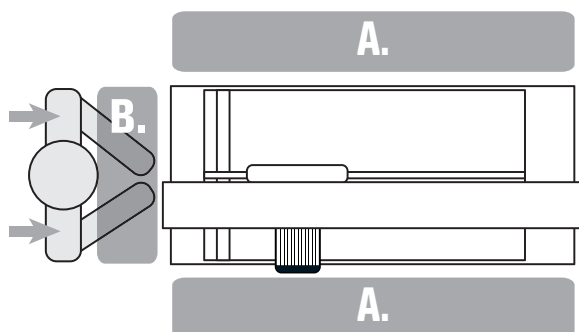

3. NAVODILA ZA UPORABO

3.1 NAVODILA ZA MONTAŽO

NAMESTITEV

Napravo po razpakiranju temeljito pregledite in se prepričajte, da noben del ni poškodovan ali polomljen. Če opazite kakršne koli poškodovane ali okvarjene dele, jih zamenjajte z originalnimi nadomestnimi deli proizvajalca in se obrnite na oddelek za poprodajne storitve družbe RUBI.

Čeprav kolesa omogočajo, da napravo prevažata samo ena some, priporočamo, da jo prevažata dve osebi.

Naprave DCX so dostavljene z opornimi nogami v pravilnem položaju za transport in z nameščenimi kolesi.

PRED ZAGONOM NAPRAVE:

- 1) Sestava in nastavev naprave (sliki 1 in 2).
- 2) Ko je enota v pokončnem položaju, je treba nastaviti varnostni položaj nog. To naredite tako, da dvignete označeno ročico in zavrtite drog navznoter proti kavlju (slika 3). Ko je v pravilnem položaju, privijte ročico, da blokirate in pritrdite položaj (slika 4). Preverite, ali je sistem čvrsto pritrjen. *Drog lahko nastavite tako, da prilagodite in odpravite zračnost med drogom in kavljem.
- 3) Priporočamo, da napravo uporabljate na ravnih in vodoravnih površinah. Pred začetkom dela preverite, ali je ustrezno poravnana na tleh, da omogočite varne delovne pogoje. Na napravah DCX lahko za lažjo poravnavo uporabite nogo za izravnavo (sliki 5 in 6).
- 4) Premikajoča se glava naprave je pritrjena na vodilo, kar preprečuje morebitne premike med transportom. Odvijte gumb B, da sprostite položaj (slika 7).

NAMESTITEV IN ZAMENJAVA REZILA:

- 5) Za namestitev in zamenjavo rezila morate odstraniti sprednji ščitnik. S tem omogočite dostop od motorne gredi (slika 8).
- 6) Rezilo namestite med plošči tako, da je obrnjeno proti pravilni smeri vrtenja, prikazani na napravi.
- 7) Čvrsto privijte pritrdilno matico v nasprotni smeri urinega kazalca (slika 9). Orodja za ta postopek so priložena napravi.

SISTEM DOVODA VODE:

- 8) Naprava je opremljena z zunanjo posodo za vodo, ki jo je treba namestiti na spodnji del naprave, kot je prikazano na sliki (slika 10).
- 9) V posodo morate obvezno doliti toliko vode, da je vodna črpalka popolnoma potopljena. Največje prostornine posode, prikazane na posodi, ne smete prekoračiti.
- 10) Redna menjava vode je bistvenega pomena, saj z uporabo naprave s čisto vodo podaljšate življenjsko dobo rezila in izboljšate njegovo delovanje.

NASTAVITEV TOČKE HLAJENJA:

- 11) Naprava DCX je opremljena s sistemom hlajenja C3 Python, ki omogoča prilagoditev hladilne šobe za nastavev mesta vpada rezila (slika 11).
- 12) Položaj cevi morate nastaviti glede na debelino ploščice, ki jo boste odrezali. Vrti se lahko glede na vrtilno os rezila.

Optimalni položaj šobe, prikazan na sliki 12, zagotavlja najmanjši razmik med ploščico in šobo, da se šoba ne drgne ob ploščico.

NASTAVITEV KOTA IN GLOBINE REZANJA:

- 13) Mehанизem za zajeralno rezanje vam omogoča nastavev kota rezalnika od 0° do 45°.
- 14) Za 45-stopinjske reze (zajeralni rezi) je na voljo sistem mehanske zapore, ki omogoča natančnejšo postavitev glave.
- 15) Glavno rezalnika zavrtite v želeni kot rezanja (slika 13).

Po nastavitvi kota rezanja znova zablokirajte sistem, da preprečite premikanje položaja rezanja.

OPOMBA: Za ravni rez zavrtite glavo rezalnika v 0-stopinjski položaj tako, da je rezilo pravokotno na obdelovanec, ki ga boste odrezali.

- 16) Rezalna glava ima funkcijo poglobitvenega reza, s katero je mogoče nastaviti višino rezila. Premikanje nazaj izvaja komplet vzmeti, ki izmenično uravnava težo motorja za boljše ergonomiko za uporabnika (slika 14).
- 17) Če želite blokirati želeno globino rezanja, privijte ročico A, kot je prikazano na sliki 15.

PREDHODNI PREGLEDI:

- 18) Napravo pred uporabo pregledite in se prepričajte, da na njej niso vidno znaki obrabljenih, poškodovanih ali polomljenih delov, ter takoj zamenjajte ali popravite vse take dele.
- 19) Napravo izravnajte.
- 20) Preverite, ali so zapore naprave pravokotne na rezilo. Zapore so nastavljene v tovarni (slika 16).
- 21) Preverite, ali omrežna napetost in frekvenca ustrežata podatkom, navedenim na ploščici s tehničnimi podatki naprave.

- 22)** Omrežna vtičnica mora biti ozemljena in zaščitena pred uhajavim tokom (diferencial). Pri uporabi podaljševalnega kabla naj bo premer kabla vsaj 2,5 mm².
- 23)** Ščitnik rezila štiti uporabnika pred poškodbami med rezanjem. Pri rezanju morate štčitnik zato nastaviti glede na debelino obdelovanca, ki ga boste odrezali.
- 24)** Stroje z napetostjo 230 V lahko priključite tudi na napetost 210 V / 240 V. Stroje z napetostjo 110 V lahko priključite tudi na napetost 100V / 120V.
- 25)** Med transportom pospravite napajalni kabel tako, da ga navijete. Naprave nikoli ne premikajte tako, da jo vlečete za napajalni kabel.
- 26)** Če rezilo ni nameščeno pravilno in deluje v napačni smeri, ustavite napravo in popravite namestitev rezila.
- 27)** Uporabljajte samo rezila s premeri, navedenimi v tem priročniku.

3.2 ZAGON NAPRAVE

PRAVILNI POLOŽAJ ROK:

RAVNI REZ

- 28)** Za izvajanje ravnih rezov se postavite za napravo. Z eno roko držite glavni ročaj in potisnite rezalnik v vodilu. Za večje udobje položite drugo roko na ogrodje naprave. S tem poskrbite za boljše ravnotežje in lažje potiskanje rezalnika.

ZAJERALNI REZ

- 29)** Za izvajanje zajeralnih rezov se postavite za napravo. Z levo roko držite glavni ročaj in potisnite rezalnik vzdolž vodila. Za večje udobje položite drugo roko na ogrodje naprave ali pridržite ploščico. S tem omogočite lažje potiskanje rezalnika in večjo natančnost.

UVODNE UGOTOVITVE:

- 30)** Pred uporabo tega izdelka temeljito preberite ta navodila in jih ne zavrzite.
- 31)** Naprave DCX Xpert so opremljene z nepremično oporno mizo za pozicioniranje ploščic. Sistem omogoča uporabniku visokonatančno in udobno delo z vsemi vrstami keramičnih ploščic.
- 32)** Drsenje omogočajo namazani in zatesnjeni kroglični ležaji.
- 33)** Spremembo položaja iz ravnega rezanja v zajeralno rezanje in obratno ter nastavitev zapor za ponovljeno rezanje morate izvesti pri izklopljenem motorju, da preprečite morebitne nesreče.
- 34)** Če napravo uporabljate na prostem, lahko uporabljate samo podaljške, predvidene za uporabo v zaprtih prostorih. Upoštevajte, da morate za zagotovitev največje moči podaljška popolnoma odvitvi podaljšek.
- 35)** Napravo morate pred ponovno uporabo temeljito pregledati in se prepričati, da bo delovala pravilno in bo primerna za način uporabe, za katerega je bila zasnovana. Morebitne poškodovane štčitnike ali druge dele morajo ustrezno popraviti ali zamenjati na pooblaščenem tehničnem servisu, razen če je v teh navodilih za uporabo navedeno drugače.
- 36)** Na slabo osvetljenih delovnih območjih je potrebna ustrezna umetna razsvetljava.

PRIKLJUČITEV:

- 37)** Pred zagonom naprave odstranite nastavljive ključke za vijake in orodja.
- 38)** Pred priključitvijo naprave na omrežno vtičnico se prepričajte, da je stikalo v položaju »OFF« (Izklop).
- 39)** Napravo zaženite tako, da pritisnete zeleni gumb ali gumb I (slika 17).
- 40)** Ko se naprava zažene, počakajte na stabilno delovanje motorja in dovoda vode skozi črpalko (4 ali 5 sekund). S pipo A lahko uravnavate pretok vode za hlajenje rezila. (slika 18).
- POZOR!** Pravilno podprite obdelovanec, kot je prikazano na sliki, da zmanjšate tveganje za hude telesne poškodbe, in trdno držite rezalnik, da ne izgubite nadzora nad njim in preprečite morebitne povratne udarce.

NAVODILA ZA UPORABO:

- 41)** Roke in napajalni kabel držite stran od rezalnega območja, da se ne bo ujel ali zapletel v obdelovanec, ki ga režete.
- 42)** Za ravne reze se mora rezilo premikati naprej neprekinjeno brez sunkovitih premikov in brez prekomernih obremenitev motorja. Del se lahko ob nepravilnem delovanju zlomi in resno poškoduje rezilo.
- 43)** Naprave DCX Xpert so opremljene z dodatkom za vpenjanje ploščic za ponovljene reze (sliki 19 in 20), ki omogočajo točne vzporedne reze z najvišjo stopnjo natančnosti.
- 44)** Za 45-stopinjske (zajeralne) reze je na voljo sistem mehanske zapore, ki omogoča natančno postavitev rezalne glave.
- 45)** Sklop kotnika je nameščen na ogrodje ter se vrti pod kotom med 60° in 0°. Uporabnikom omogoča izvajanje ponovljenih rezov, saj lahko podprejo obdelovance, ki jih bodo odrezali (slika 21). Na sklop kotnika je nameščena stranska zapora A. Nastavljena je v tovarni in omogoča natančne ponovljene reze pod kotom med 90° in 45° (slika 22).
- 46)** Električne naprave so opremljene z varnostnim sistemom, ki preprečujejo pregrevanje motorja.

- 47)** Če se motor ustavi iz neznanega razloga, počakajte nekaj minut, saj ga boste v nasprotnem primeru najverjetneje preobremenili, zato morate hitrost rezanja zmanjšati na zmerno hitrost.
- 48)** Delo opravljajte na ravnih tleh, da poskrbite za pravilno delovanje naprav DCX Xpert.
- 49)** Ne uporabljajte počenih ali odkrušenih diamantnih rezil.
- 50)** Rezil ne zaustavljajte tako, da na njih pritisnete s strani.

PREKINITEV POVEZAVE:

- 51)** Za izklop naprave pritisnite rdeči gumb ali gumb O (slika 17).
- 52)** Rezalnik se vrti še nekaj trenutkov po izklopu, zato počakajte, da se naprava popolnoma ustavi, preden jo odstranite iz položaja za rezanje.
- 53)** Rezalnik vedno izklopite iz vira napajanja, kadar se gibljete iz enega delovnega območja v drugo oz. kadar izvajate prilagoditvena in vzdrževalna dela na stroju.

3.3 ČIŠČENJE IN VZDRŽEVANJE

POZOR! Pred kakršnimi koli prilagoditvami, popravili ali vzdrževanjem izključite napravo iz električne vtičnice.

Življenjsko dobo naprave lahko podaljšate s pravilnim čiščenjem in vzdrževanjem.

Napravo očistite takoj po uporabi in med daljšimi obdobji neuporabe.

- 54)** Napravo morate pred čiščenjem, vzdrževanjem ali popravili ter pred transportom izklopiti in izključiti iz električne vtičnice.
- 55)** Za čiščenje naprave ne uporabljajte agresivnih čistilnih sredstev.
- 56)** Naprave ne potaplajte v vodo.
- 57)** Redno pregledujte kable naprave in jih popravite na pooblaščenem tehničnem servisu, če so poškodovani.
- 58)** Ročaji morajo biti vedno suhi ter brez sledi maščobe in olja.
- 59)** Priporočamo, da za ohranitev ustreznega stanja naprave napravo čistite z vodo in jo po uporabi posušite ter da omogočite obtok čiste vode skozi sistem hlajenja. Posebej pomembno je čiščenje vodne črpalke. Rjavenje kovinskih delov je neposredna posledica uporabe vode. Z ustreznim vzdrževanjem rezalnika zmanjšate možnost nastanka zarjavelih mest.
- 60)** Priporočamo, da kotalne steze vodila očistite z bombažno krpo, navlaženo z vodo. Mazanje ni potrebno.
- 61)** Napravo morate iz uporabe umakniti v skladu z navodili v posamezni državi in jo zavreči na izbranem zbirnem mestu za ustrezno razvrstitev ter obdelavo materialov.
- POZOR!** Nadaljnja ali nepravilna uporaba, stalne spremembe lokacije in transport naprave lahko povzročijo nevarnost sestavnih delov.
- Priporočamo, da za pravilno delovanje rezalnika preverite te nastavitvene točke:

NASTAVITEV MOTORJA:

Redno preverjajte zračnost glave rezila in jo po potrebi nastavite (sliki 23 in 24).

- a)** Odvijte vijake A in matico B, kot je prikazano na sliki.
- b)** S 3-milimetrskim inbus ključem nežno privijte nastavitveni vijak C.
- c)** Preverite zračnost glave in znova privijte matico B, da blokirate sistem, ter nato znova privijte vijake A.

NASTAVITEV KOTNIKA:

- 63)** Preverite, ali je sklop kotnika pravokoten na rezilo. Če ga želite nastaviti točno na 90° (sliki 25 in 26):
- a)** Kotnik poravnajte z rezilom pod kotom 90° na kotniku in prilagodite vijake A, kot je prikazano na sliki.
- b)** Sklop kotnika se lahko vrti glede na gred (vijak B).
- c)** Naprava DCX Xpert je za boljše postavitev celotnega sklopa opremljena s prečnim vijakom, ki omogoča natančnejše vrtenje celotnega sklopa.
- d)** Odvijte vijake A in vrtite sklop kotnika s prečnim vijakom C toliko časa, da doseže položaj 90° glede na rezilo.
- e)** Znova privijte sklop, da blokirate položaj.

NASTAVITEV REZILA (PRAVOKOTNOST IN VZPOREDNOST):

PRAVOKOTNOST

- 64)** Za nastavitev diska pod kotom 90° odstranite štčitnik rezila, odvijte gumb A in varovalno matico in odložite kotnik na mizo tako, da se rezilo dotika mize (slika 27).
- a)** Nastavite naklon rezila z vijaki, prikazanimi na sliki 28. Ta postopek izvedite na obeh straneh naprave tako, da se zgornji in spodnji del rezila hkrati dotikata kotnika.
- b)** Zamenjajte štčitnik rezila ter nato privijte matico in gumb.

VZPOREDNO

- 65)** Za nastavitev vzporednosti rezila morate za referenco uporabiti napravo pripravo za poravnavo.

- a) Komponento postavite tako, da se štrleči del priprave za poravnavo dotika skrajne zunanje površine na sprednjem delu rezila. To naredite tako, da vrtite rezilo toliko časa, da se dotakne štrlečega dela. Ko se rezilo dotakne štrlečega dela, boste zaslišali rahel zvok. Označite točko kot referenco (slika 29).
- b) Premaknite glavo rezila in pazite, da ne spremenite položaja priprave za poravnavo (slika 30), nato pa znova zavrtite rezilo do narisane oznake. Če se rezilo ne dotakne iste točke, morate nastaviti vzporednost rezila.
- c) Položaj motorja lahko nastavite tako, da ga nekoliko obrnete.
- d) Odvijte vijake A, kot je prikazano na sliki, in zavrtite motor s prečnim vijakom B. Ponovite isti postopek in se prepričajte, da se rezilo v obeh položajih dotakne priprave za poravnavo (sliki 31 in 32).
- e) Ko je rezilo v pravilnem položaju, znova privijte vijake A.

NASTAVITEV/IZRAVNAVA NAPRAVE:

- 66) Naprava DCX Xpert je opremljena z nogo za izravnavo za nastavev položaja ogrodja. Uporabite jo za nastavev in stabilizacijo naprave na tleh. Za kakovostne reze delajte na ravnih površinah.
- a) Odvijte varovalno matico A, da sprostite nogo za izravnavo (slika 33).
- b) Nastavite (s privijanjem in odvijanjem matice B) nogo za izravnavo, da odpravite morebitno zračnost na nogah. Znova privijte varovalno matico A, da pritrdite sistem (slika 34).

V primeru kakršnih koli dvomov o delovanju naprave ali njeni nastavitvi se obrnite na naš oddelek za poprodajne storitve.

SKLADIŠČENJE

Napravo hranite v embalaži v hladnem in suhem prostoru, ki je zaščiten pred mrazom in neposredno sončno svetlobo.

Napravo morate iz uporabe umakniti v skladu z navodili v posamezni državi in jo razstaviti na izbranem zbirnem mestu za ustrezno razvrstitev ter obdelavo materialov.

POPRODAJNE STORITVE

Uporabljajte samo originalne nadomestne dele, ki jih dobavlja proizvajalec. Popravila lahko izvaja samo osebje v pooblaščenih delavnicah ali tehničnih službah družbe RUBI:

GERMANS BOADA SANTA OLIVA

Ronda de l'Albornar, 24-26
43710 Santa Oliva, Tarragona (Španija)
Tel.: +34 977 16 90 50

Za več informacij in lokacije uradnih centrov za tehnično podporo družbe RUBI obiščite spletno mesto:
<https://www.rubi.com/es/servicio-post-venta>

4. IZJAVA O SKLADNOSTI

Podjetje Germans Boada S.A Avda. Olimpiades 89-91, P.O Box 14 -08191 Rubi (Barcelona, Španija) na lastno odgovornost izjavlja, da je naprava:

Skladna s temi standardi:

- o EN ISO 12100:2010; EN 12418:2000+A1:2009
- o EN 61029-1:2009+A11:2010; EN 60204-1:2006/AC:2010
- o EN 61000-6-4:2007+A1:2011; EN 61000-6-2:2005
- o EN 61000-3-3:2013; EN 61000-3-2:2014

In izpolnjuje bistvene zahteve teh direktiv:

- o DIREKTIVA O STROJIH 2006/42/ES/PRILOGA VIII
- o DIREKTIVA 2014/35/EU O NIZKI NAPETOSTI
- o DIREKTIVA 2014/30/EU O ELEKTROMAGNETNI ZDRUŽLJIVOSTI

V podjetju Rubi, dne 15/01/2021



Carles Gamisans Berenguer
Direktor razvoja in raziskav

5. SLIKE	STRANA 100
6. TEHNIČNE SPECIFIKACIJE	STRANA 104
7. MONTAŽA STROJA	STRANA 105
8. VTIČNI KABLI	STRANA 105
9. DODATKI	STRANA 105
10. ELEKTRIČNI TOKOKROGA	STRANA 106
11. VIBRACIJSKI TEST	STRANA 107
12. GARANCIJA	STRANA 109

Reprodukcija dela, úplne alebo čiastočne, v akomkoľvek formáte alebo akýmkoľvek spôsobom alebo postupom, či už mechanickým, fotografickým alebo elektronickým, bez predchádzajúceho súhlasu spoločnosti GERMANS BOADA, SA, je zakázaná.

Každá z týchto činností môže mať zodpovedajúce právne dôsledky, čo môže viesť k trestnému stíhaniu.

GERMANS BOADA, SA si vyhradzuje právo vykonať akékoľvek technické zmeny bez predchádzajúceho upozornenia.

SISU

1. MASINA KASUTAMINE	4. VASTAVUSDEKLARATSIOON
KOMPONENDID / MASINA ELEMENDID	5. PILTE
2. OHUTUSHOIATUSED	6. TEHNILISED ANDMED
2.1 SÜMBOLID	7. MASINA KOKKUPANEK
2.2 ETTEVAATUSABINÕUD	8. PISTIKKAABLID
2.3 TÖÖALA	9. TARVIKUD
3. SUTUSJUHISED	10. ELEKTRIAHEL
3.1 MONTEERIMISJUHISED	11. VIBRATSIOONI KATSE REZGÉSVIZGÁLAT
3.2 MASINA KÄIVITAMINE	12. GARANTII
3.3 PUHASTAMINE JA HOOLDUS	

1. MASINA KASUTAMINE

RUBI elektrilõikurid on professionaalidele mõeldud täppiseadmed keraamiliste ja muust materjalist plaatide sirgese ja nurga all lõikamiseks laagritega juhitava süsteemi abil.



Need lõiked tehakse vesijahutusega teemanteradega.

KOMPONENDID / MASINA ELEMENDID:

1) Käepide	8) Tagatelg
2) Toitelüliti	9) Mootori kinnitusdetail
3) Šassii	10) Veepaak
4) Esitera kate	11) Alumiiniumlaud
5) Tagatera kate	12) Pöörlev stopp
6) Mootorijuhik	13) Rattad
7) Esitelg	14) Kasutusjuhend

2. OHUTUSHOIATUSED

2.1 SÜMBOLID

	LUGEGE KASUTUSJUHENDET
	ETTEVAATUSABINÕUD
	TERA PÖÖRLEMISUUND
	SEGMENTIDUD TERADE KASUTAMINE ON KEELATUD
	KANDKE KAITSEKINDAID
	KANDKE KAITSEPRILLE
	KANDKE KUULMISKAITSEVAHENDeid
	HOIATUS SAE LÕIKAMISEGA KAASNEVA OHU EEST
	CE-MÄRK
	VASTAB ELEKTRI- JA ELEKTROONIKASEADMETE JÄÄKE PUUDUTAVATE REGULATSIOONIDE NÕUETELE

2.2 ETTEVAATUSABINÕUD

Tööriistade üldised ohutushoiatused

HOIATUS! Lugege läbi kõik ohutusalsed hoiatused ja kõik juhised

. Allesitatud hoiatuste ja juhiste eiramine võib põhjustada elektrilöögi, süttimise ja/või raskeid vigastusi.

Salvestage kõik hoiatused ja juhised edaspidiseks kasutamiseks.

OHUTUS TÖÖALAL

- Hoidke tööala puhtana ja hästi valgustatuna. Pimedad ja korratud alad põhjustavad õnnetusi.
- Ärge käsitsege elektrilisi tööriistu plahvatusohtlikus keskkonnas, milles on näiteks tuleohtlike vedelikke, gaase või tolmu. Elektrilised tööriistad tekitavad sädemid, mis võivad süüdata tolmu ja suitsu.
- Hoidke lapsed ja kõrvalseisjad eemal, kui käsitate tööriistu. Tähelepanu kõrvalejuhtimine võib põhjustada kontrolli kadumise.

ELEKTRIOHUTUS

- Elektrilise tööriista pistik peab vastama pistikupesa alusele. Pistikut ei tohi mingil viisil muuta. Ärge kasutage pistikadapteereid maandatud elektriliste tööriistadega. Muutmata pistikud ja nendega sobivad pistikud

vähendavad elektrilöögi ohtu.

- Vältige kokkupuudet keha ja maandatud pindade vahel, nt torud, radiaatorid, elektrijuallikad ja külmikud. Kui teie keha on maandatud, on elektrilöögi oht suurem.
- Ärge jätke elektrilisi tööriistu vihma ega niiskuse kätte. Tööriista sisenev mis tahes vesi suurendab elektrilöögi ohtu.
- Käsitsege toitejuhet ettevaatlikult. Ärge kasutage toitejuhet elektrilise tööriista kandmiseks, tõstmiseks või lahti ühendamiseks. Hoidke toitejuhet eemal kuumusest, õlist, teravatest servadest ja liikuvatest osadest. Kahjustatud või takerdunud toitejuhtmed suurendavad elektrilöögi ohtu.
- Elektrilise tööriistaga töötamisel kasutage välitingimustes sobivaid pikendusjuhtmeid. Välitingimustes kasutamiseks sobivate pikendusjuhtmete kasutamine vähendab elektrilöögi ohtu.
- Kui tööriista kasutamine niiskes piirkonnas on vältimatut, kasutage toiteallikat, mis on kaitstud jääkvoolu seadmega (RCD). RCD kasutamine vähendab elektrilöögi ohtu.

ISIKLIK TURVALISUS

- Olge tähelepanelik ja pöörake tähelepanu sellele, mida te teete ja kasutage elektrilist tööriista käsitsedes tervet mõistust. Ärge kasutage elektrilisi tööriistu, kui olete väsinud või alkoholist või narkootikumidest põhjustatud joobeseisundis või ravimite mõju all. Hetkeline tähelepanu kõrvalejuhtimine elektriliste tööriistade käsitselisel võib põhjustada raskeid vigastusi.
- Kasutage isikukaitsevahendeid. Kandke alati kaitseprille. Tingimustelevastav turvaravustus nagu näiteks tolumask, libisemiskindlad jalatsid, kiiveri või kuulmekaitseid vähendavad tervisekahjustusi.
- Vältige juhuslikku käivitamist. Enne masina sisse lülitamist ja/või aku ühendamist, tööriista üles korjamist või kandmist veenduge, et lüliti oleks avatud asendis. Elektriliste tööriistade kandmine, kui sõrm on lülilil või elektriliste tööriistade ühendamine, kui tööriista lüliti on sisselülitatud asendis, põhjustab õnnetusi.
- Enne elektrilise tööriista käivitamist eemaldage kõik mutrivõtmed või reguleerimistööriistad. Elektrilise tööriista pöörleva osaga ühendatud mutrivõti või tööriist võib põhjustada kehavigastuse.
- Vältige üleulatamist. Hoidke jalad kindlalt põrandal ja säilitage alati tasakaal. See annab ootamatutes olukordades parema kontrolli elektrilise tööriista üle.
- Kandke sobivat riietust. Ärge kandke laiu riideid ega ehteid. Hoidke juuksed, rõivad ja kindad seadme liikuvatest osadest eemal. Lahtised rõivad, ehted ja pikad juuksed võivad liikuvate osade vahele kinni jääda ja rebeneda.
- Kui on olemas seadised imi- ja tolmuogumisseadmete ühendamiseks, veenduge, et need oleks ühendatud ja et neid kasutatakse õigesti. Nende seadiste kasutamine võib vähendada tolmu seotud riske.

ELEKTRILISTE TÖÖRIISTADE KASUTAMINE JA HOOLDAMINE

- Vältige jõu rakendamist elektriliste tööriistade kasutamisel. Kasutage elektrilisi tööriistu sihtotstarbeliselt ja nõuetekohaselt. Õige elektriline tööriist töötab paremini ja ohutumalt kiirusel, mille jaoks see on kavandatud.
- Ärge kasutage elektrilisi tööriistu, kui lüliti ei saa seada asendisse Sees ja Väljas. Elektrilised tööriistad, mida ei saa lülititega juhtida, on ohtlikud ja vajavad parandamist.
- Enne seadistuste tegemist, tarvikute vahetamist või tööriista ladustamist lahutage elektriline tööriist toitevõrgust ja/või akust. Need ennetavad ohutusmeetmed vähendavad tööriista juhusliku käivitamise ohtu.
- Hoidke elektrilisi tööriistu laste käeulatusest eemal, kui neid ei kasutata, ja ärge laske käsitseda elektrilist tööriista inimestel, kes tööriista ei tunne või pole selle juhendiga tutvunud. Elektrilised tööriistad on väljaõppeta kasutajate kätes ohtlikud.
- Hoidke lõiketööriistad teravad ja puhtad. Nõuetekohaselt hooldatud lõiketerad, millel on teravad lõiketerad, kiiluvad harvemini kinni ja on lihtsamini juhitud.
- Kasutage elektrilisi tööriistu, tarvikuid, puurterasid jne selle juhendi järgi ning võtke arvesse töötingimusi ja tehtavat tööd. Elektriliste tööriistade kasutamine muudes rakendustes kui need, mille jaoks need on kavandatud, võivad põhjustada ohtlikke olukordi.

TEHNILINE HOOLDUS

- Laske oma elektrilist tööriista kontrollida kvalifitseeritud remonditeenuse osutajal, kasutades ainult identseid varuosi. See tagab elektrilise tööriista ohutuse.

Täiendavad ohutusalsed hoiatused tootjalt

- HOIATUS!** Ärge kasutage masinat muul kui ettenähtud otstarbel.
- Töökohal on vajalik piisav kunstlik valgustus, kui ümbritsev valgus on ebapiisav.
- Soovitav töötemperatuur on vahemikus 0 kuni 40 °C ja tööõhk vahemikus 0,8 kuni 1,1 baari (maksimaalne niiskus 95%).
- Enne töö alustamist kandke kaitsekindaid, kuulmekaitseid ja kaitseprille.
- Masina lahtipakkimisel ja ka pärast iga kasutuskorda kontrollige seda mõlkide või deformatsioonide ning purunenud osade ja katkiste juhtmete osas. Kui leidub mõni neist defektidest, ärge elektrilist tööriista kasutage ja pöörduge

kohe tootja poole.

- 6) Hoidke käed alati lõikepiirkonnast ja -terast eemal. Hoidke kätt, mida ei kasutata, sekundaarsel käepidemel. Kui mõlemad käed hoiavad lõikurit, ei saa lõiketera teie käsi lõigata.
- 7) Ärge asetage kätt lõigatava detaili alla.
- 8) Kasutage alati lõiketerasid, mille siseläbimõõt vastab masina völli. Suurem siseläbimõõt põhjustaks lõikuri eksentrilise pöörlemise, tuues kaasa kontrolli kaotamise.
- 9) Ärge kunagi kasutage plaate ega ankrupolte, mis on pärit kahjustatud või ebaõigest lõiketeradelt. Need osad on mõeldud spetsiaalselt sellele lõikurile, et tagada parem toimivus ja ohutus töötamise ajal.
- 10) Hoidke lõikurit kindlalt ja asetage keha ja käed nii, et saaksite TAGASILÖÖGIJÕULE vastu seista. Tagasilöögi jõudu saab operaator kontrollida, kui selleks rakendatakse asjakohaseid ettevaatusabinõusid.
- 11) Ärge kasutage kahjustatud ega nõrgad lõiketerasid.
- 12) Kasutage ainult soovitatavaid lõiketerasid, mis sobivad pöörete arvu jaoks, mis on suurem või võrdne masina maksimaalse pöörete arvuga ja õigete völli aukudega.
- 13) Paigutage lõiketera plaadid õigesti ja pingutage kruvi korralikult enne masina käivitamist.
- 14) Probleemide vältimiseks kontrollige nii lõiketera kinnitusplaatide sisepindu kui ka lõiketera külgi.
- 15) Veenduge enne lõiketera kasutamist, et sellel ei ole pragusid ega muid kahjustusi. Vahetage kahjustatud lõiketerad kohe välja. Enne lõikuri kasutamist tehke vähemalt 30-sekundiline koormuseta funktsionaalsustest.
- 16) Ärge kunagi käivitage masinat, kui lõigatav detail on lõiketeraga kokkupuutes.
- 17) Enne lõikamist laske mootoril saavutada maksimaalne kiirus.
- 18) Oluline: pärast lõiketööde lõpetamist vabastage lüliti ja oodake, kuni lõiketera täielikult peatub, enne kui lõikuri maha panete.
- 19) Ärge kasutage masinat süttivate tahkete ainete, vedelike või gaasidega kohtades. Harjades tekkivad sädemed võivad põhjustada süttimise või plahvatuse.
- 20) See masin on mõeldud konkreetseteks rakendusteks. Tootja soovib seda mitte muuta ega kasutada muudes kui nende jaoks kavandatud rakendustes. Kui teil on masina kasutamist puudutavaid küsimusi, ärge kasutage masinat enne, kui olete tootjaga konsulteerinud ja saanud vastava teabe.
- 21) Hoidke toitejuhe masina lõiketsoonist eemal. Hoidke toitejuhe alati masina taga.
- 22) Lülitage masin kohe välja, kui märkate ebatavalist vibratsiooni või mis tahes tõrkeid. Kontrollige masinat, et leida põhjus.
- 23) Kasutage ainult tootja soovitatud teemantlõiketerasid.
- 24) Pöörake tähelepanu lõiketerade mõõtmetele. Lõiketera keskel olev auk peab sobituma völli ilma lõtkuta. Muidu tuleb kasutada piiravat seibi (kaasneb lõiketeraga), et tagada nõuetekohane paigaldus.
- 25) Selle tööriistaga töötamisel tekkiv tolm võib olla teie tervisele kahjulik. Kasutage absorptsioonisüsteemi ja kandke sobivat tolumaski. Lõikamisprotsessi lõppedes puhastage tolmuimejaga kogu sadestunud tolm.

2.3 TÖÖALA

Tööasend

- A. Tööala detailidele, mille suurus on üle 60 cm.
- B. Tööala detailidele, mille suurus on kuni 60 cm.

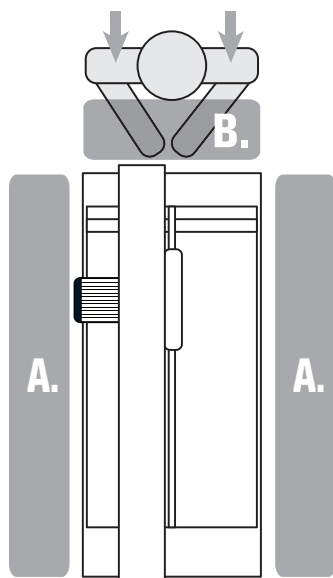

3. SUTUSJUHISED

3.1 MONTEERIMISJUHISED

PAIGALDAMINE

Pärast masina lahtipakkimist kontrollige seda hoolikalt kahjustatud või purunenud osade suhtes. Kui leiate kahjustatud või defektseid osi, asendage need originaalvaruosadega tootjalt ja võtke ühendust RUBI müüjijärgse teenindusega.

Kuigi tänu ratastele saab masinat transportida ka üksi, on soovitatav transportida masinat kahekesi.

DCX-masina pakendatud nii, et tugijalad on korrektses transpordiasendis ja rattad on kinnitatud.

ENNE MASINA KÄIVITAMIST:

- 1) Masina monteerimine ja seadistamine (joon. 1, 2).
- 2) Kui seade on püstises asendis, tuleb tugijalad seada turvasendis. Selle tegemiseks tõstke näidatud hooba ja pöörake parrast konksu siseosa poole (joon. 3). Pärast korrektset paigaldamist tihendage hoob asendi lukustamiseks (joon. 4). Kontrollige, et süsteemi komponendid oleks tugevalt üksteise külge kinnitatud. *Arvestage, et varrast saate varda ja konksu vahelise loksuse muutmiseks kohandada.
- 3) Seadet tuleks kasutada siledal ja tasasel pinnal. Enne töö alustamist kontrollige ohutute töötingimuste tagamiseks, et seade oleks stabiilses asendis. DCX-seadmetel on selle toiminguga lihtsustamiseks loodimisjalad (joon. 5, 6).
- 4) Masinal liikuv pea on kinnitatud suuna, mis takistab pea liikumist transpordi ajal. Asendi vabastamiseks keerake lahti nupp B (joon. 7).

LÕIKETERA PAIGALDAMINE JA ASENDAMINE:

- 5) Tera paigaldamiseks või vahetamiseks tuleb eemaldada eesmine piire. Mootorivõlli muutub nähtavaks (joon. 8).
- 6) Kinnitage tera plaatide vahele, jälgides masina liikumissuunda.
- 7) Keerake kinnitusmutrit vastupäeva, kuni see on tugevalt kinnitatud (joon. 9). Selle töö jaoks vajalikud tööriistad sisalduvad komplektis.

VEETOITESÜSTEEM:

- 8) DCX-seadmel on väline veepaak, mis tuleks paigaldada joonisel näidatud viisil seadme põhja (joon. 10).
- 9) Paak tuleb täita veega nii, et veepump oleks täielikult vee all. Paagil näidatud maksimaalset mahtuvust ei tohi ületada.
- 10) Vett tuleks regulaarselt vahetada, sest puhta veega töötamine pikendab tera tööiga ja suurendab seadme tõhusust.

JAHUTUSPUNKTI KOHANDAMINE:

- 11) DCX-masinal on C3 Python jahutussüsteem, mis võimaldab jahutusotsakut tera langemisnurga seadmiseks kohandada (joonis 11).
- 12) Toru asend tuleb kohandada lõigatava detaili paksusega vastavaks. Selle pöörlemine sõltub tera pöördelele pöörlemisest. Otsaku optimaalne asend on näidatud joonisel (joon. 12). Selle asendi puhul on detaili ja otsaku vahel alati piisavalt suur vahe, et vältida detaili kokkupuude otsakuga.

LÕIKENURGA JA -SÜGAVUSE KOHANDAMINE:

- 13) Nurklõikamise mehhanism võimaldab reguleerida nurka vahemikus 0 kuni 45°.
- 14) 45°-lõigete (nurklõigete) tegemiseks on seadmel mehhaaniline lukustussüsteem, mille abil saate seadme pea väga täpselt positioneerida.
- 15) Keerake lõikuri pea soovitud lõikenurga alla (jn. 13). Kui lõikenurk on seatud, lukustage süsteem lõikeasendi fikseerimiseks uuesti. MÄRKUS Ruudukujulise lõikamise korral keerake lõikuripea 0°-ni, nii et tera jääb lõigatava detaili suhtes risti.
- 16) Lõikepeal on sukeldumise efekti funktsioon, mis võimaldab kohandada lõikepea kõrgust. Tagasilükkumine toimub vedrukomplekti toel. See vedrukomplekt kompenseerib mootori massi ja muudab seadme kasutaja jaoks ergonomilisemaks (joon. 14).
- 17) Soovitud lõikesügavuse lukustamiseks keerake hoob A tugevamalt kinni (vt joonist 15).

ESIALGSED KONTROLLIMISED:

- 18) Enne masina kasutamist kontrollige, kas sellel on kulunud, kahjustatud või purunenud osi ning vajadusel asendage need.
- 19) Loodige seade.
- 20) Kontrollige, et seade oleks seiskudes tera suhtes risti. Need seatakse tehases (joon. 16).
- 21) Kontrollige, et toitevõrgu pinget ja sagedust vastaksid masina tehnilisel andmeplaadil olevatele näitudele.
- 22) Toiteühenduse väljund peab olema maandatud ja lekkevoolu vastu kaitstud

(diferentsiaalne). Pikendusjuhtme kasutamisel veenduge, et kaabli ristlõike läbimõõt on vähemalt 2,5 mm².

- 23)** Tera kaitse kaitseb kasutajad löikamise käigus tekkida võivate vigastuste eest. Seepärast tuleks juhikut löikamise ajal löigatava detaili paksuse järgi kohandada.
- 24)** 230 V masinaid võib ühendada ka 210 V / 240 V võrku. 110 V masinaid võib ühendada 100 V / 120 V võrku.
- 25)** Transpordi ajaks kerige toitejuhe kokku. Ärge tõmmake masina liigutamiseks toitejuhet.
- 26)** Kui löiketera on valesti paigaldatud ja töötab vales suunas, peatage masin ja paigaldage löiketera õigesti.
- 27)** Kasutage ainult löiketerasid, mille läbimõõt jääb selles juhendis nimetatud vahemikku.

3.2 MASINA KÄIVITAMINE

KÄTE ÕIGE ASUKOHT

RUUDUKUJULINE LÖIKAMINE

- 28)** Ruudukujuliste lõigete tegemiseks seiske masina taha. Pange üks käsi põhikäepidemele ja lükake lõikur juhikusse. Suurema mugavuse tagamiseks pange teine käsi seadme šassiile. See tagab parema tasakaalu ja lõikuri libisemise.

NURGA ALL LÖIKAMINE

- 29)** Nurga all löikamiseks seiske masina taha. Pange vasak käsi põhikäepidemele ja lükake lõikurit mööda juhikut. Suurema mugavuse tagamiseks pange teine käsi seadme šassiile või hoidke detaili kinni. Selle tulemusel libiseb lõikur paremini ja seade töötab täpsemalt.

MIDA TULEKS EELNEVALT ARVESTADA?

- 30)** Enne seadme kasutamist lugege juhend hoolikalt läbi. Säilitage juhend tulevaseks kasutamiseks.
- 31)** DCX Xpert seadmetel on detailide positsioneerimiseks mõeldud fikseeritud alus. See süsteem muudab kasutaja töö mistahes tüüpi keraamiliste detailide töötlemisel väga täpseks ja mugavaks.
- 32)** Libisemise tagamiseks peavad kuullaagrid määritud ja tihendatud olema.
- 33)** Seadme asendi muutmine sirgest löikamisest nurgalõikamisasendisse või vastupidi ning korduviõikamiseks vajalike stoppdetailide kohandamine tuleb võimalike õnnetuste ärahoidmiseks teostada seisatud mootoriga.
- 34)** Kui seadet kasutatakse välitingimustes, tuleks kasutada vaid välitingimustesse sobivaid pikenduskaableid. Maksimumvõimsuse saavutamiseks tuleb pikenduskaabel täielikult lahti kerida.
- 35)** Enne kui masinat uuesti kasutate, tuleks seda põhjalikult kontrollida ning veenduda, et see töötab tõrgeteta ja oleks soovitud töö teostamiseks sobiv. Kahjustatud piirid ja muud kahjustatud komponendid tuleb volitatud tehnilises teeninduses remontida või asendada, kui selles juhendis pole teisiti märgitud.
- 36)** Töökohal on vajalik piisav kunstlik valgustus, kui ümbristev valgus on ebapiisav.

ÜHENDUS

- 37)** Enne masina käivitamist eemaldage kohandusvõtmed ja -tööriistad.
- 38)** Seadet vooluvõrgust lahti ühendades kontrollige, et lüliti oleks asendis "OFF" (VÄLJAS).
- 39)** Masina käivitamiseks vajutage rohelist nuppu või nuppu I (joon. 17).
- 40)** Kui seade töötab, oodake kuni mootor töötab ja vesi liigub läbi pumba takakiirusel (4 kuni 5 sekundiga). Kraani A abil saate reguleerida jahutusvee voolu terale. (joon. 18).
- HOIATUS!** Raske kehavigastuse ohu vähendamiseks toetage töödeldavat detaili õigesti, nagu on näidatud joonisel, ja hoidke lõikurit kindlalt, et vältida kontrolli kaotamist ja võimalikku tagasilööki.

KASUTUSJUHISED:

- 41)** Hoidke oma käed ja toitejuhe lõiketsoonist eemal, et vältida selle kinnijäämist ja rebenemist.
- 42)** Sirgete lõigete tegemiseks tuleb tera pidevalt, jónksutamata ja mootorile survet avaldamata, edasi lükata. Ebakorrektsel kasutamisel võib detail murduda ja terale olulisi kahjustusi põhjustada.
- 43)** DCX Xpert masinad võimaldavad teostada maksimaalse täpsusega paralleelseid täppislõikeid. Korduviõigeteks kasutatakse komponendiklambreid (joonised 19, 20).
- 44)** 45°-lõigete (nurklõigete) tegemiseks on seadmel mehhaaniline lukustussüsteem, mille abil saate seadme lõikepea väga täpselt positsioneerida.
- 45)** Ruudukujuline seade paigaldatakse šassii külge ja selle liikumisnurk on vahemikus 60° kuni 0°. Tänu sellele saavad kasutajad lõigatavaid detaile toetada ja korduvaid lõikeid teha (joon. 21). Külgstoppdetail A kinnitatakse ruutdetaili külge. See on määratud tehases ja võimaldab 90°- ja 45°-lõigete korduvat teostamist (joon. 22).

- 46)** Elektriseadmetel on ohutussüsteem, mis kaitseb mootorit ülekuumenemise eest.
- 47)** Kui mootor näilise põhjusega seiskub, tuleks mõni minut oodata, sest tõenäoliselt on põhjuseks mootori ülekoormus. Lisaks tuleks sel juhul piirata ka lõikekiirust.
- 48)** DCX Xpert seadmete nõuetekohaseks kasutamiseks töötage tasasel pinnal.
- 49)** Ärge kasutage mõranenud ega täketega teemantterasid.
- 50)** Ärge rakendage terade aeglustamiseks külgsuunalist survet.

ÜHENDUSEST EEMALDAMINE

- 51)** Masina väljalülitamiseks vajutage punast nuppu või nuppu 0 (joon. 17).
- 52)** Lõikur jätkab pöörlemist mõne minuti pärast välja lülitamist; oodake, kuni masin on täielikult peatunud, enne kui eemaldate selle lõikamisasendist.
- 53)** Pidage meeles, et lõikur tuleb ühest töötsoonist teise viimisel ning reguleerimis- ja hooldustööde tegemisel vooluvõrgust lahti ühendada.

3.3 PUHASTAMINE JA HOOLDUS

HOIATUS! Enne mis tahes seadistuste, remonditööde või hooldustööde teostamist ühendage seade vooluvõrgust lahti.

Masina nõuetekohane puhastamine ja hooldus võib selle eluiga pikendada. Puhastage masin kohe pärast kasutamist, samuti pärast pikemaajalist pausi.

- 54)** Enne seadme puhastamist, hooldamist, remontimist või transportimist tuleb see välja lülitada ja vooluvõrgust lahti ühendada.
- 55)** Ärge kasutage masina puhastamiseks tugevatoimelisi puhastusvahendeid.
- 56)** Ärge sukeldage masinat vette.
- 57)** Kontrollige regulaarselt masina juhtmeid ja kui need on kahjustatud, laske need volitatud tehnikul ära parandada.
- 58)** Hoidke käepidemed kuiva ja puhtana ning rasvast ja õlist vabana.
- 59)** Masina hea töökorra säilitamiseks tuleks seda pärast kasutamist veega puhastada ja kuivatada. Samuti tuleks masina jahutussüsteemis puhast vett tsirkuleerida. Eriti oluline puhastada veepumpa. Metallosade roostetamine on vee kasutamise otsene tagajärg. Lõikuri korrektne hooldamine vähendab roostetäppide ilmutumist.
- 60)** Soovitame puhastada juhiku veererööpuid vees niisutatud puuvillase lapiga. Seadet pole vaja määrada.
- 61)** Masin tuleb kasutuselt kõrvaldada ja demonteerida selleks ette nähtud kogumispunktis vastavalt igas riigis kohalduvatele juhistele, et tagada materjalide nõuetekohane klassifitseerimine ja töötlemine.

HOIATUS! Pidev või ebakorrekne kasutamine, lõikuri asukoha pidev muutmine või sage transportimine võib muuta komponentide asendi ebakorrektses.

Lõikuri korrektse töö tagamiseks tuleks kontrollida järgmisi kohandusaspekte:

MOOTORI KOHANDAMINE:

Kontrollige tera pea liikuvust pidevalt ja vajadusel tehke kohandusi (joonised 23, 24).

- a)** Keerake lahti kruvid A ja mutter B, nagu näidatud.
- b)** Keerake kruvi C 3 mm Alleni võtme abil õrnalt kinni.
- c)** Kontrollige pea liikuvust ja tihendage süsteemi lukustamiseks mutrit B. Seejärel keerake kruvid A tugevamini kinni.

RUUDU KOHANDAMINE:

- 63)** Kontrollige, et ruuduseade oleks tera suhtes risti. Selleks, et määrata nurga suuruseks täpselt 90° (joonised 25, 26):
- a)** Paigaldage ruut tera kohale, tera suhtes 90°-nurga all ja kohandage kruvisid A näidatud viisil.
- b)** Ruut seade võib võlli suhtes (kruvi B) pöörelda.
- c)** Kogu masina paremaks positsioneerimiseks on DCX Xpertil põikkruvi, mis võimaldab kogu seadme täpsemat kallutamist (pöörlemist).
- d)** Avage kruvid A ja pöörake ruutseadet põikkruvi C abil kuni ruutseade on tera suhtes 90°-nurga all.
- e)** Asendi lukustamiseks tihendage veelkord seadme kinnitusi.

TERA KOHANDAMINE (RISTIASEND JA PARALLEELSUS):

RISTIASEND

- 64)** Ketta 90°-nurga alla seadmiseks eemaldage tera piire, keerake lahti nupp A ja lukustusmutter ning asetage ruut alusele nii, et see puudutaks tera (joonis 27)
- a)** Kohandage tera kallet pildil näidatud kruvide abil (joonis 28). Teostage see toiming masina mõlemal küljel, kuni tera üla- ja alaosa paigaldatud ruutu samaaegselt puudutavad.
- b)** Paigaldage terapiire tagasi ja seejärel keerake mutter ja nupp kinni.

PARALLEELSUS

- 65)** Tera paralleelsuse kohandamisel tuleb kontrollimiseks kasutada joondusseadet.

- a) Paigaldage komponent nii, et joondusseadme eend puutuks kokku seadme esiosas oleva tera välisküljega. Selleks tuleb tera pöörata, kuni kokkupuute tunnetamiseni. Tera kokkupuutel eendiga kuulete nõrka heli. Märkige see punkt viitepunktina ära (joonis 29).
- b) Liigutage tera pead joondamiseadme (joon. 30) asendit muutmata ja pöörake tera uuesti näidatud märgise juurde. Kui tera kokkupuutepunkt pole sama, tuleb tera paralleelsust kohandada.
- c) Mootori asendi korrigeerimiseks pöörake seda veidi.
- d) Avage kruvid A, nagu näidatud, ja pöörake mootorit ristpeakruvi B abil. Korrake toimingut ja veenduge, et tera oleks mõlemas asendis joondusseadmega kontaktis (joon. 31, 32).
- e) Pärast tera asendi korrigeerimist tihendage kruvid A uuesti.

MASINA KOHANDAMINE/LOODIMINE:

- 66) DCX Xpert seadmel on loodimisjalg šassii asendi kohandamiseks. Seda tuleks kasutada masina kohandamiseks ja stabiliseerimiseks tööpinnal. Hea lõpptulemuse saamiseks töötage tasastel pindadel.

- a) Loodimisjala vabastamiseks keerake lahti lukustusmutter A (joon. 33)
- b) Kohandage loodimisjalga nii (kruvides mutrit B kinni või lahti), et seadme tugijalad oleksid kindlalt maapinnal. Süsteemi asendi fikseerimiseks keerake lukustusmutter A uuesti kinni (joon. 34).

Kui teil on seadme funktsionaalsuse või kohandamise suhtes kahtlusi, võtke palun ühendust meie järelteenindusega.

HOIUNDAMINE

Hoidke tööriista pakendis jahedas, kuivas kohas, kaitstuna külma ja otsese päikesevalguse eest.

Masin tuleb kasutuselt kõrvaldada ja demonteerida selleks ette nähtud kogumispunktis vastavalt igas riigis kohalduvatele juhistele, et tagada materjalide nõuetekohane klassifitseerimine ja töötlemine.

MÜÜGIJÄRGNE TEENINDUS

Kasutage ainult tootja poolt tarnitud originaalvaruosi. Remonditöid tohivad teha ainult sertifitseeritud töökojad või RUBI tehniline teenistus:

GERMANS BOADA SANTA OLIVA

Ronda de l'Albornar, 24-26

43710 Santa Oliva, Tarragona (Spain)

Tel: +34 977 16 90 50

Täpsema teabe ja RUBI ametlikud tehnilise toe keskused leiate aadressilt:

<https://www.rubi.com/es/servicio-post-venta>

4. VASTAVUSDEKLARATSIOON

Ettevõtte Germans Boada S.A Avda. Olimpiades 89-91, PO Box 14 -08191 Rubi (Barcelona, Hispaania) deklareerib oma ainuvastutusel, et masin:

vastab järgmistele standarditele:

- o EN ISO 12100:2010; EN 12418:2000+A1:2009
- o EN 61029-1:2009+A11:2010; EN 60204-1:2006/AC:2010
- o EN 61000-6-4:2007+A1:2011; EN 61000-6-2:2005
- o EN 61000-3-3:2013; EN 61000-3-2:2014

Ja vastab järgmiste direktiivide olulistele nõuetele:

- o 2006/42/EÜ MASINADIREKTIIV/LISA VIII
- o 2014/35/EL MADALPINGEDIREKTIIV
- o 2014/30/EL ELEKTROMAGNETILISE ÜHILDUVUSE DIREKTIIV

Rubi, 15/01/2021



Carles Gamisans Berenguer

Teadus- ja arendustegevuse direktor

5. PILTE	LEHEKÜLG 100
6. TEHNILISED ANDMED	LEHEKÜLG 104
7. MASINA KOKKUPANEK	LEHEKÜLG 105
8. PISTIKKAABLIID	LEHEKÜLG 105
9. TARVIKUD	LEHEKÜLG 105
10. ELEKTRIAHEL	LEHEKÜLG 106
11. VIBRATSIOONI KATSE REZGÉSVIZSGÁLAT	LEHEKÜLG 107
12. GARANTII	LEHEKÜLG 109

Keelatud on teksti reprodutseerimine, tervikuna või osaliselt, mis tahes vormis või mis tahes mehaanilise, fotograafilise või elektroonilise vahendi või protseduuri abil ilma GERMANS BOADA, S.A. eelneva loata.

Kõik need tegevused kannavad vastavaid juriidilisi kohustusi ja võivad kaasa tuua kriminaalmenetluse.

GERMANS BOADA, S.A. jätab endale õiguse teha mis tahes tehnilisi muudatusi ilma nendest ette teatamata.

TARTALOMJEGYZÉK

1. A GÉP HASZNÁLATA	4. MEGFELELŐSÉGI NYILATKOZAT
<i>ALKATRÉSZEK / A GÉP ELEMEI</i>	5. KÉPEK
2. ABIZTONSÁGI FIGYELMEZTETÉSEK	6. MŰSZAKI ADATOK
2.1 SZIMBÓLUMOK	7. GÉP ÖSSZESZERELÉSE
2.2 ÓVINTÉZKEDÉSEK	8. PLUG-IN KÁBELEK
2.3 MUNKATERÜLET	9. TARTOZÉKOK
3. HASZNÁLATI UTASÍTÁSOK	10. ELEKTROMOS ÁRAMKÖR
3.1 SZERELÉSI UTASÍTÁSOK	11. REZGÉSVIZSGÁLAT
3.2 ÜZEMBE HELYEZÉS	12. GARANCIA
3.3 TISZTÍTÁS ÉS KARBANTARTÁS	

1. A GÉP HASZNÁLATA

A RUBI elektromos vágógépek professzionális precíziós eszközök, amelyek burkolólapok, kerámialapok és egyéb anyagok vágására szolgálnak, akár egyenes vagy gérvágáshoz, irányított csapágyrendszerrel.

Ezek a vágások vízhűtéses gyémánt tárcsákkal valósulnak meg.

ALKATRÉSZEK / A GÉP ELEMEI:

- | | |
|----------------------------|-------------------------|
| 1) Fogantyúk | 8) Hátulsó kar |
| 2) Be- /kikapcsoló gomb | 9) Motor támaszték |
| 3) Váz | 10) Víztartály |
| 4) Elülső korong burkolat | 11) Alumínium asztal |
| 5) Hátulsó korong burkolat | 12) Forgó ütköző |
| 6) Motorvezető | 13) Kerekek |
| 7) Elülső kar | 14) Használati utasítás |

2. BIZTONSÁGI FIGYELMEZTETÉSEK

2.1 SZIMBÓLUMOK

	OLVASSA EL A HASZNÁLATI UTASÍTÁST
	VIGYÁZAT!
	VÁGÓTÁRCSA FORGÁSIRÁNYA
	SZEGMENTÁLT TÁRCSÁK HASZNÁLATA TILOS.
	VISELJEN VÉDŐKESZTYŰT.
	VISELJEN VÉDŐSZEMÜVEGET
	VISELJEN FÜLVÉDŐT
	FIGYELMEZTETÉS A FÜRÉSZ VÁGÁSVESZÉLYÉRE
	CE JELÖLÉS
	MEGFELEL A WEEE-NEK

2.2 ÓVINTÉZKEDÉSEK

Általános biztonsági figyelmeztetések szerszámokhoz

FIGYELEM! Olvassa el az összes biztonsági figyelmeztetést és az összes utasítást. Az alábbi figyelmeztetések és utasítások be nem tartása áramütést, tüzet és/vagy súlyos sérülést okozhat.

Kérjük, hogy a jövőbeni használat érdekében őrizze meg az összes figyelmeztetést és utasítást.

BIZTONSÁG A MUNKATERÜLETEN

- a. **Tartsa a munkaterületet tisztán és jól megvilágítva.** A sötét és rendezetlen területek balesetekhez vezetnek.
- b. **Ne használja az elektromos szerszámokat robbanásveszélyes környezetben, például gyúlékony folyadékok, gázok vagy por jelenlétében.** Az elektromos szerszámok szikrákat hoznak létre, amelyek meggyújthatják a port és a füstöt.
- c. **Az elektromos szerszámot gyermekektől és illetéktelen személyektől távol használja.** A zavaró tényezők a gép feletti ellenőrzés elvesztésével járhatnak.

ELEKTROMOS BIZTONSÁG

- a. **Az elektromos szerszám csatlakozódugójának illenie kell az elektromos csatlakozóaljzatba. Soha ne módosítsa a csatlakozódugót. Ne használjon adapterdugót földelt elektromos szerszámokhoz.** Az eredeti csatlakozódugó és a hozzá illeszkedő aljzat használata csökkenti az áramütés kockázatát.
- b. **Kerülje a test és a földelt felületek, például csövek, radiátorok, elektromos hőszugárzók és hűtőszekrények érintkezését.** Ha testünk földelt, fokozottan fennáll az áramütés veszélye.
- c. **Ne tegye ki az elektromos szerszámokat esőnek vagy nedvességnek.** A szerszámba bekerülő víz növeli az áramütés kockázatát.
- d. **Óvatosan kezelje a tápkábelt. Ne használja a tápkábelt az elektromos szerszám szállításához, emeléséhez vagy kihúzásához. Tartsa távol a tápkábelt hőtől, olajtól, éles szélektől és mozgó alkatrészeketől.** A sérült vagy összegubancolódott tápkábelek növelik az áramütés veszélyét.
- e. **Elektromos szerszám kültéri használatához használjon kültéri használatra alkalmas hosszabbító kábelt.** A kültéri használatra alkalmas hosszabbító használata csökkenti az áramütés kockázatát.
- f. **Ha a szerszám nedves területen történő használata elkerülhetetlen, akkor használjon maradékáram-eszközzel (RCD) védett áramforrást.** Az RCD használata csökkenti az áramütés kockázatát.

SZEMÉLYES BIZTONSÁG

- a. **Az elektromos szerszámok használata során legyen körültekintő, figyeljen arra, amit csinál, és támaszkodjon a józan észre. Ne használjon elektromos szerszámokat, ha fáradt vagy alkohol, kábítószer vagy gyógyszer hatása alatt áll.** Az elektromos szerszámok kezelése közben a figyelem pillanatnyi elterelődése is súlyos személyi sérülést okozhat.
- b. **Használjon személyi védőfelszereléseket. Mindig viseljen szemvédőt.** A személyi sérülést csökkenti az adott körülményekhez alkalmas védőeszközök, mint a porvédő maszk, a csúszásmentes lábbeli, a sisak vagy a fülvédő használata.
- c. **Kerülje a véletlen indítást. A gép és/vagy az akkumulátor csatlakoztatása, a szerszám felvétele vagy mozgatása előtt győződjön meg arról, hogy a kapcsoló „nyitott” állásban van.** Balesetveszélyes az elektromos szerszámokat úgy szállítani, hogy az ujj a kapcsolón van, illetve olyan elektromos szerszámot csatlakoztatni a hálózathoz, amelynek a kapcsolója „bekapcsolt” állásban van.
- d. **Az elektromos szerszám elindítása előtt távolítsa el a csavarkulcsokat vagy a beállító szerszámokat.** Az elektromos szerszám forgó részéhez csatlakoztatott csavarkulcs vagy szerszám személyi sérülést okozhat.
- e. **Ne lépjen túl közel a géphez! Tartsa a lábát szilárdan a padlón, és őrizze meg az egyensúlyát.** Ez lehetővé teszi az elektromos szerszám jobb irányítását váratlan helyzetekben.
- f. **Viseljen megfelelő ruházatot. Ne viseljen laza ruhát vagy ékszert. Tartsa távol a haját, ruhát és kesztyűt a mozgó alkatrészeketől.** A mozgó alkatrészek becsíphetik a laza ruházatot, az ékszereket és a hosszú haját.
- g. **Ha rendelkezésre állnak csatlakoztatható szívó- és porgyűjtő berendezések, győződjön meg azok megfelelő csatlakoztatásáról és használatáról.** Az ilyen eszközök használata csökkentheti a por okozta kockázatokat.

ELEKTROMOS SZERSZÁMOK HASZNÁLATA ÉS GONDOZÁSA

- a. **Ne erőltesse az elektromos szerszámokat. Az elektromos szerszámokat a megfelelő célra, rendeltetésszerűen használja.** A megfelelő elektromos szerszám jobban és biztonságosabban fog működni a tervezett sebességgel.
- b. **Ne használja az elektromos szerszámokat, ha a kapcsoló nem kapcsol „be” és „ki”.** A kapcsolókkal nem szabályozható elektromos szerszámok veszélyeseek, és meg kell javítani őket.
- c. **Beállítások elvégzése, tartozékok cseréje vagy a szerszám tárolása előtt húzza ki az elektromos szerszámot az áramforrásból és/vagy vegye le az akkumulátort.** Ezek a megelőző biztonsági intézkedések csökkentik az eszköz véletlen elindításának kockázatát.
- d. **Az elektromos szerszámokat használaton kívül gyermekektől elzárva tárolja, és ne engedje meg, hogy olyan személyek használják az elektromos szerszámokat, akik nem ismerik a szerszámokat vagy a jelen utasításokat.** Az elektromos eszközök a képzetlen felhasználók kezében veszélyeseek lehetnek.
- e. **Tartsa élesen és tisztán a vágószerszámokat.** A megfelelően karbantartott, éles vágóelekekkel rendelkező vágószerszámok kevésbé akadnak el, és könnyebben irányíthatók.
- f. **Használja az elektromos szerszámokat, tartozékokat, szerszám biteket stb. a jelen utasítások szerint, figyelembe véve a munkakörülményeket és az elvégzendő munkát.** Az elektromos szerszámok nem rendeltetésszerű célra történő használata veszélyes helyzeteket eredményezhet.

MŰSZAKI SZOLGÁLAT

- a. **Ellenőriztesse az elektromos szerszámot egy szakképzett javítószolgálat segítségével, ahol csak eredeti tartalék alkatrészeket használnak.** Ez garantálja az elektromos szerszám biztonságának megőrzését.

A gyártó által megadott kiegészítő biztonsági figyelmeztetések

- 1) **FIGYELMEZTETÉS!** Ne használja a gépet a megadott rendeltetéstől eltérő módon.
- 2) Elengedhetetlenül fontos a megfelelő mesterséges megvilágítás használata a munkaterületeken, amikor a természetes fény nem elegendő.
- 3) A munkavégzés során javasolt hőmérséklet 0 és 40°C, valamint 0,8 és 1,1 bar között van (maximum 95% páratartalommal).
- 4) A műveletek megkezdése előtt vegyen fel védőkesztyűt, fülvédőt és védőszemüveget.
- 5) A gép kicsomagolásakor, valamint minden egy használat után ellenőrizze, hogy ne legyenek ütődések vagy deformációk, sem pedig törött alkatrészek, vagy szakadt kábelek. Amennyiben ilyet talál, ne használja a gépet és azonnal vegye fel a kapcsolatot a gyártóval.
- 6) A kezét mindig tartsa távol a vágási területtől és a tárcsától. Azt a kezét, amelyiket nem használja, tegye egy kiegészítő fogantyúra. Ha mindkét kezét a vágógépen tartja, akkor a tárcsa nem tudja megütni azokat.
- 7) Ne tegye a kezét az elvárandó munkadarab alá.
- 8) Mindig olyan tárcsát használjon, amelynek a belső átmérője megfelelő a gép tengelyéhez. A nagyobb belső átmérő miatt a vágógép excentrikusan működne, így pedig elvesztenénk felette az irányítást.
- 9) Soha ne használjon szorító lemezt vagy szorítócsavart a sérült vagy nem megfelelő tárcsákhoz. Ezeket kifejezetten ehhez a vágógéphez tervezték, hogy az jobban működjön és biztonságos legyen a használat során.
- 10) Rögzítse szilárdan a vágógépet és a házat és a karokat olyan pozícióban tartsa meg, amelyek révén képes lesz ellenállni a VISSZARÚGÁS erejének. A VISSZARÚGÁS erejét a gépkezelő is tudja kontrollálni, ha megteszi a megfelelő óvintézkedéseket.
- 11) Ne használjon sérült vagy tompa tárcsát.
- 12) Csak a javasolt tárcsákat használja, amelyek fordulatszáma egyenértékű vagy meghaladja a gép maximális fordulatszámát (RPM) és a megfelelő tengely furattal rendelkezik.
- 13) Helyezze el megfelelően a tárcsa szorító lemezt és húzza meg a csavart elegendő mértékben, mielőtt elindítja a gépet.
- 14) Ellenőrizze a tárcsa rögzítő lemez belső felületein, valamint a tárcsa oldalait is, hogy elkerülje a problémákat.
- 15) A gép működtetése előtt ellenőrizze, hogy a tárcsán ne legyenek repedések vagy más sérülések. A sérült tárcsákat azonnal cserélje ki. Használat előtt, végezzen el egy legalább 30 másodperces terhelés nélküli próbaüzemet.
- 16) Soha ne működtesse a gépet úgy, hogy a vágandó munkadarab hozzáér a tárcsához.
- 17) Várja meg, hogy a motor elérje a maximális sebességét, mielőtt elkezdi a vágást.
- 18) Fontos! Miután befejezte a vágást, oldja ki a kapcsolót, és várja meg, hogy a tárcsa teljesen megálljon, mielőtt ott hagyja a vágógépet.
- 19) Ne használja a gépet olyan területen, ahol gyúlékony szilárd, folyékony vagy gáz halmazállapotú anyagok vannak. A tárcsáknál esetlegesen keletkező szikrák tüzet vagy robbanást okozhatnak.
- 20) A gépet meghatározott felhasználásra tervezték. A gyártó határozottan azt javasolja, hogy ezt ne módosítsa és/vagy ne használja a rendeltetéstől eltérő alkalmazásokra. Ha bármely kétsége van a gép használatával kapcsolatban, akkor ne használja azt addig, amíg nem egyeztetett a gyártóval, és nem kapott erre vonatkozó tanácsokat.
- 21) A tápkábelt tartsa távol a gép vágóterületétől. A kábelt tartsa mindig távol a géptől, Ön mögött.
- 22) Azonnal kapcsolja ki a gépet, ha szokatlan vibrációt vagy bármely más rendellenes működést tapasztal. Ellenőrizze a gépet, hogy kiderítse a hiba okát.
- 23) Csak a gyártó által javasolt gyémánt tárcsákat használja.
- 24) Ügyeljen a tárcsák méreteire. A tárcsa középső furatának tökéletesen illeszkednie kell a tengelyre, nem lötyöghet. Ellenkező esetben helyezzen egy be szűkítő alátétet (a tárcsához mellékelve), hogy biztosítsa a megfelelő meghúzást.
- 25) A géppel történő munkavégzés során keletkező por az egészségre ártalmas lehet. Használjon elszívó rendszert és viseljen a pornak megfelelő maszkot. Miután befejezte a vágási műveletet, egy porszívóval takarítsa fel a lerakódott port.

2.3 MUNKATERÜLET

Munkavégzési pozíció

- A. **60 cm-nél nagyobb** burkolólapokhoz tervezett munkaterület.
- B. **Max. 60 cm-es** burkolólapokhoz tervezett munkaterület.

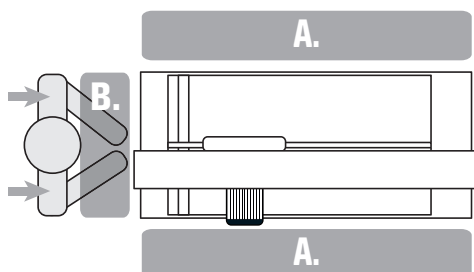

3. HASZNÁLATI UTASÍTÁSOK

3.1 SZERELÉSI UTASÍTÁSOK

SZERELÉS

A gép kicsomagolásakor alaposan ellenőrizze, hogy ne legyen sérült vagy törött alkatrészek. Ha sérült vagy megrongálódott alkatrészt talál, akkor cserélje ki azokat a gyártó eredeti csere alkatrészeivel, és vegye fel a kapcsolatot a RUBI Ügyfélszolgálatával.

Annak ellenére, hogy a kerekek révén egyetlen ember is képes a gépet szállítani, azt javasoljuk, hogy ezt két ember végezze.

A DCX gépeket a szállítási pozícióhoz megfelelően pozicionált támasztólábakkal és felszerelt kerekkel csomagolva szállítjuk.

AZ ÜZEMBE HELYEZÉS ELŐTT:

- 1) A gép összeszerelése és szétzerelése (1, 2 ábra).
- 2) Miután felállította az egységet, rögzíteni kell a lábak biztonságos pozícióját. Ehhez emelje meg a jelzett kart és tekerje a rudat kampó belseje felé (3. ábra). Miután megfelelően pozicionálta, szorítsa meg a kart, hogy blokkolja és rögzítse a pozíciót. (4. ábra). Ellenőrizze, hogy a rendszer szilárdan rögzítve van-e. *Ne feledje, hogy a rudat lehet állítani a közte és a kampó közötti illeszkedés rögzítéséhez és a lötyögés elkerülése érdekében.
- 3) Javasoljuk, hogy egyenes és színtezett felületen kezelje a terméket, ellenőrizve, hogy a gép megfelelően felfeküdjön a padlóra, mielőtt megkezdi a munkát, így biztonságos munkafeltételeket teremthet. A DCX gépeken szintező láb található, amely megkönnyíti ezt a beállítást (5, 6 ábra).
- 4) A gép mozgófeje rögzítve van a vezetőhöz, hogy elkerüljük az esetleges elmozdulást a szállítás során. Lazítsa meg a B gombot, hogy kioldja a pozíciót (7. ábra).

TÁRCSA BESZERELÉSE ÉS CSERÉJE:

- 5) A tárcsa beszereléséhez vagy kicseréléséhez le kell venni az elülső védőburkolatot. Láthatóvá válik a motor tengelye (8. ábra).
- 6) Szerelje be a tárcsát a korongok közé úgy, hogy a forgás iránya megegyezzen a gépen jelölt iránnyal.
- 7) Húzza meg alaposan a rögzítő csavart az óramutató járásával ellentétes irányban (9. ábra). Ehhez a művelethez a kulcsokat mellékeljük.

VÍZELLÁTÓ RENDSZER:

- 8) A DCX gép rendelkezik egy külső víztartállyal, amelyet az alsó részre kell helyezni a képen jelölt módon (10. ábra).
- 9) A tartályt úgy kell feltölteni vízzel, hogy a vízszivattyút teljesen elfedje. Nem szabad túllépni a tartályon jelzett maximális kapacitást.
- 10) Fontos, hogy rendszeres időközönként cserélje le a vizet, mivel a gép tiszta vízzel történő használata meghosszabbítja a tárcsa élettartamát és javítja annak teljesítményét.

HŰTÉSI PONT BEÁLLÍTÁSA:

- 11) A DCX gép C3 Python hűtési rendszerrel van felszerelve, amely lehetővé teszi a hűtőfűvóka szabályozását, így pedig be lehet állítani a tárcsára történő beadagolási pontot (11. ábra).
- 12) A fűvóka pozícióját az elvárandó kerámialap vastagságától függően kell beállítani. A fűvóka képes forgogni a tárcsa forgástengelyéhez képest. A fűvóka optimális pozíciója a képen (12. ábra) látható, ebben a helyzetben biztosítható a legkisebb rés a kerámialap és a fűvóka között úgy, hogy ne sűrűlődjön.

VÁGÁSI SZÖG ÉS MÉLYSÉG BEÁLLÍTÁSA:

- 13) A gérvágáshoz rendelkezésre álló mechanizmus lehetővé teszi a vágógép 0 és 45° közötti szögben történő beállítását.
- 14) A 45o-os vágáshoz (gérvágás) van egy mechanikus rögzítőrendszer, amely lehetővé teszi a fej precíz elhelyezését.
- 15) Forgassa el a vágógép fejét a kívánt vágási szögig (13. ábra). Miután meghatározta a vágási szöget, blokkolja ismét a rendszert a vágási pozíció rögzítéséhez.

MEGJEGYZÉS: Az egyenes vágáshoz forgassa el a vágógép fejét a 0° pozícióig oly módon, hogy a tárcsa merőleges legyen a vágandó munkadarabra.

- 16) A vágófej rendelkezik csiszoló funkcióval; ez lehetővé teszi a vágótárcsa magasságának beállítását. A visszarúgás egy rugóegység révén történik, amelyek kompenzálják a motor súlyát, javítva ezzel az ergonómiát a felhasználó számára (14. ábra).
- 17) A kívánt vágási mélység rögzítéséhez szorítsa meg az A kart a képen látható módon (15. ábra).

ELŐZETES ELLENŐRZÉSEK:

- 18) A gép használata előtt ellenőrizze, hogy ne legyenek kopott, sérült vagy törött alkatrészek; ha ilyet talál, javítsa meg vagy cserélje ki azonnal.
- 19) A gép színtezése.

- 20)** Ellenőrizze, hogy gép ütközői merőlegesek legyenek a tárcsára. Ezeket gyári beállítással szállítjuk (16. ábra).
- 21)** Ellenőrizze, hogy a hálózati feszültség és a frekvencia megfeleljen a gép adattábláján jelezett értékeknek.
- 22)** A hálózati csatlakozásnak rendelkeznie kell földelt csatlakozóval és áramszivárgás esetére védelemmel (differenciál). Ha hosszabbítót használ, ellenőrizze, hogy a kábel átmérője legalább 2,5 mm² legyen.
- 23)** A tárcsa védőburkolata megóvja a felhasználót a vágás közbeni esetleges sérülésektől. Így a vágás pillanatában a burkolatot a vágandó munkadarab vastagsága szerint állítja.
- 24)** A 230 V-os gépeket lehet csatlakoztatni 210 V / 240 V feszültségre is. A 110V-os gépeket lehet csatlakoztatni 100V / 120V feszültségre.
- 25)** A szállításhoz tekerje fel a tápkábelt. Soha ne mozgassa a gépet a kábelnél húzva.
- 26)** Ha a tárcsát hibásan szereli fel és ellentétes irányban forog, állítsa le a gépet és végezze el a tárcsa helyes beszerelését.
- 27)** Kizárólag a jelen útmutatóban megadott átmérőjű tárcsát használja.

3.2 ÜZEMBE HELYEZÉS

A KÉZ MEGFELELŐ POZÍCIÓJA:

EGYENES VÁGÁS

- 28)** Egyenes vágáshoz helyezkedjen a gép hátsó része mögé. Helyezze a kezét a fő fogantyúra és csúsztassa a vágógépet a vezető mentén. A nagyobb kényelem érdekében a másik kezét helyezze a gép vázára. Így jobban egyensúlyban lesz és a vágógép is könnyebben csúszik.

GÉRVÁGÁS

- 29)** Gérvágáshoz helyezkedjen a gép hátsó része mögé. Helyezze a bal kezét a fő fogantyúra és csúsztassa a vágógépet a vezető mentén. A nagyobb kényelem érdekében a másik kezét helyezze a gép vázára vagy a rögzítse vele a kerámialapot. Így a vágógép jobban csúszik és pontosabb lesz.

ELŐZETES TEENDŐK:

- 30)** Olvassa el figyelmesen és őrizze meg a jelen használati utasítást, mielőtt a terméket használni kezdi.
- 31)** A DCX Xpert gépek rögzített támasztó asztallal rendelkeznek a kerámialap elhelyezéséhez. Ez a rendszer lehetővé teszi, hogy pontosan és kényelmesen dolgozhasson bármilyen típusú kerámia munkadarabbal.
- 32)** A csúszás zsirozott és lezárt golyóscsapágyakon keresztül történik.
- 33)** Az egyenes vágásról gérvágásra vagy vissza történő pozíció váltás, valamint az ismétlődő vágásokhoz az ütközők beállítását leállított motorral kell elvégezni, hogy elkerüljük az esetleges baleseteket.
- 34)** Ha a gépet kültéren használja, akkor csak kültéri használatra szánt hosszabbító kábelt használjon. Ne feledje, hogy a hosszabbító kábelt teljesen ki kell tekerni, hogy maximális teljesítményt érjünk el.
- 35)** Mielőtt ismét használná a gépet, alaposan ellenőrizni kell azt, hogy megállapítsa, hogy megfelelően fog-e működni és alkalmas lesz-e a kívánt funkcióra. A sérült védőburkolatot vagy egyéb alkatrészt megfelelően erre felhatalmazott műszaki szervizzel kell megjavíttatni vagy kicseréltetni, hacsak a használati utasítás másként nem rendelkezik.
- 36)** Elengedhetetlenül fontos a megfelelő mesterséges megvilágítás használata a munkaterületeken, amikor a természetes fény nem elegendő.

CSATLAKOZTATÁS:

- 37)** Vegye ki a beállító kulcsokat és eszközöket, mielőtt üzembe helyezi a gépet.
- 38)** Győződjön meg arról, hogy a kapcsoló „OFF”, azaz kikapcsolva pozícióban legyen, amikor bedugja a gépet az aljzatba.
- 39)** Az üzembe helyezést a a zöld gomb vagy az I gomb megnyomásával végezheti el (17. ábra).
- 40)** Miután a gépet elindította, várja meg, hogy a motor és a vízellátás a szivattyún keresztül rendeződjön (4-5 másodperc). Az A csap segítségével lehet szabályozni a tárcsahűtés vízhozamát. (18. ábra).

FIGYELMEZTETÉS! A súlyos személyi sérülések kockázatának csökkentése érdekében a jelölt módon megfelelően támassza meg a gépet és tartsa erősen a vágógépet, hogy ne veszítse el a gép feletti irányítást és elkerülje az esetleges visszarúgást.

HASZNÁLATI UTASÍTÁSOK:

- 41)** A kezét, valamint a tápkábelt tartsa távol a vágási területtől, elkerülve ezzel, hogy a keze vagy a kábel beszoruljon vagy beakadjon a vágandó munkadarabba.
- 42)** Egyenes vágáshoz a tárcsa haladásának folyamatosnak kell lennie, ütések és a motor erőltetése nélkül. A helytelen műveletek eltörhetik a munkadarabot vagy súlyosan megrongálhatják a tárcsát.
- 43)** A DCX Xpert gépek lehetővé teszik a pontosan párhuzamos vágást maximális precízióval az ismétlődő vágásokhoz való kerámialap rögzítő eszköz segítségével (19, 20. ábra).
- 44)** A 45°-os vágáshoz (gérvágás) van egy mechanikus rögzítőrendszer, amely lehetővé teszi a vágófej precíz elhelyezését.

- 45)** A vázhoz rögzítve csatlakoztatható a keretegység, amely 60° és 0° között forog. Ez lehetővé teszi a vágandó munkadarabok megtámasztását és az ismétlődő vágások elvégzését (21. ábra). A keretegységhez rögzítve található az A oldalsó ütköző, ez gyárilag be van állítva és a 90° és 45° fok közötti ismétlődő vágások pontos elvégzését teszi lehetővé (22. ábra).
- 46)** Az elektromos gépek rendelkeznek a motor túlhevülése elleni biztonsági rendszerrel.
- 47)** Ha a motor látszólag ok nélkül áll le, akkor várni kell néhány percet, mivel valószínűleg túlöröltettük azt, a továbbiakban pedig csökkenteni kell a vágási sebességet.
- 48)** A DCX Xpert gépek megfelelő működése érdekében színtezett padlón dolgozzon.
- 49)** Ne használjon töredezett vagy repedezett gyémánt tárcsát.
- 50)** A tárcsát ne fékezze oldalsó nyomással.

KIKAPCSOLÁS:

- 51)** A gép kikapcsolásához nyomja meg a piros vagy 0 gombot (17. ábra).
- 52)** A vágógép a kikapcsolás után még néhány pillanatra forog. Várja meg, hogy a gép teljesen megálljon, mielőtt kivenné a vágási pozícióból.
- 53)** Ne feledje, hogy ki kell húzni a berendezés vágógépét, amikor különböző munkaterületek között mozog, beállítási műveleteket és karbantartást végez.

3.3 TISZTÍTÁS ÉS KARBANTARTÁS

FIGYELMEZTETÉS! Húzza ki a csatlakozódugót, mielőtt bármilyen beállítást, javítást vagy karbantartást végez.

A gép megfelelő tisztítása és karbantartása meghosszabbítja annak élettartamát.

A gépet a használata után azonnal tisztítsa meg, valamint hosszan tartó leállás után is.

- 54)** Mielőtt tisztítást, karbantartást vagy javítást végez a gépen, valamint szállítás előtt a gépet ki kell kapcsolni és ki kell húzni a csatlakozó aljzatból.
- 55)** Ne használjon agresszív tisztítószereket a gép tisztításához.
- 56)** A gépet nem szabad víz alá meríteni.
- 57)** Rendszeresen ellenőrizze a gép kábeleit, és ha sérültek, akkor a szakképzett műszaki szervizzel javíttassa meg.
- 58)** A fogantyúkat tartsa szárazon, tisztán, zsírtól és olajtól mentesen.
- 59)** A gép állapotának megfelelő megőrzése érdekében javasoljuk, hogy vízzel tisztítsa meg és szárítsa meg használat után, valamint a hűtőrendszerben keringessen át tiszta vizet. Különösen tisztítsa meg a vízszivattyút. A fém részek oxidációja a víz közvetlen használatának következménye. A vágógép megfelelő fenntartása csökkenti a rozsdafoltok megjelenését.
- 60)** Javasoljuk, hogy a gép görgővezető felületét egy nedves pamut ronggyal tisztítsa meg. Semmilyen kenés nem szükséges.
- 61)** A gép üzemben kívül helyezését és szétszerelését az adott ország előírásainak megfelelően kell elvégezni szelektív gyűjtőponton történő leadással. Az anyagok megfelelő besorolása és kezelése érdekében ennek megfelelően járjon el.
- FIGYELMEZTETÉS!** A vágógép folyamatos vagy helytelen használata, az elhelyezés állandó változtatása és a szállítás a gép alkatrészeinek elállítását eredményezhetik.
- A vágógép megfelelő működése érdekében javasoljuk, hogy az alábbi beállítási pontokat ellenőrizze:

MOTOR BEÁLLÍTÁSOK:

Rendszeresen ellenőrizze, hogy a tárcsa és a fej ne lötyögjön, szükség esetén állítsa be (23, 24. ábra).

- a)** Lazítsa meg a jelölt A csavarokat és B csavaranyát.
- b)** Óvatosan húzza meg a C csapot egy 3 mm-es kulcs segítségével.
- c)** Ellenőrizze, hogy lötyög-e a fej, és húzza meg ismét a B anyát, hogy rögzítse a rendszert, majd húzza meg az A csavarokat is.

KERET BEÁLLÍTÁSA:

- 63)** Ellenőrizze, hogy a keretegység merőleges legyen a tárcsához képest. A pontosan 90°-ra történő beállításához (25, 26. ábra):
- a)** Helyezzen egy háromszög vonalzót a tárcsához igazítva 90°-ban a keretre támasztva, és állítsa be a jelzett A csavarokat.
- b)** A keretegység fogogni tud a tengelyhez képest (B csavar).
- c)** Az egész egység megfelelő pozicionálása érdekében a DCX Xpert gép rendelkezik egy keresztirányú csavarral, amely lehetővé teszi a teljes egység nagyobb pontossággal történő forgatását (forgását).
- d)** Lazítsa meg az A csavarokat és forgassa a keretegységet a C keresztirányú csavar használatával, amíg el nem éri a 90°-os pozíciót a tárcsához képest.
- e)** Húzza meg ismét az egységet, hogy rögzítse a pozíciót.

TÁRCSA BEÁLLÍTÁS (MERŐLEGES ÉS PÁRHUZAMOS POZÍCIÓ):

MERŐLEGES POZÍCIÓ

- 64)** A tárcsa 90°-ban történő beállításához vegye le a tárcsa védő burkolatát,

lazítsa meg az A gombot és az ellenanyát, majd helyezze a háromszög vonalzó az asztalra úgy, hogy hozzáérjen a tárcsához (27. ábra).

- a) Állítsa be a tárcsa dőlésszögét a képen jelölt csavarok segítségével (28. ábra). Végezze el ezt a műveletet a gép mindkét oldalán, amíg a tárcsa felső és alsó része egyszerre nem érinti a háromszög vonalzó.
- b) Helyezze vissza a tárcsa védő burkolatot. Húzza meg az anyát, majd a gombot is.

PÁRHUZAMOS POZÍCIÓ

- 65) A tárcsa párhuzamos pozíciójának beállításához egy levegőben lévő referenciapontot kell használni.
- a) Helyezze el az alkatrészt úgy, hogy a levegőben lévő pont kiálló része előlről érje a lemez legkülső felületét. Ehhez forgassa el a tárcsát addig, amíg hozzá nem ér a felülethez, enyhe zajt fog hallani, amikor a tárcsa érintkezik a kiálló résszel. Jelölje meg ezt a pontot referenciapontként (29. ábra).
- b) Mozgassa a tárcsa fejet anélkül, hogy megváltoztatná a levegőben lévő pont helyzetét (30. ábra), és forgassa el újra a tárcsát a jelzésig. Abban az esetben, ha a tárcsa nem érintkezik ugyanezen a ponton, akkor be kell állítani a tárcsa párhuzamos pozícióját.
- c) A motor pozícióját annak enyhe elforgatásával tudja beállítani.
- d) Lazítsa meg a jelölt A csavarokat és forgassa el a motort a B keresztirányú csavar használatával. Ismétlje meg ugyanezt az eljárást és győződjön meg arról, hogy mindkét pozícióban a tárcsa hozzáérjen a levegőben lévő ponthoz (31, 32. ábra).
- e) Miután pozicionálta a tárcsát, húzza meg ismét az A csavarokat.

A GÉP BEÁLLÍTÁSA/SZINTEZÉSE:

- 66) A DCX Xpert gép egy színtező lábbal rendelkezik a váz pozíciójának beállításához. Ennek használatával állítsa be és állítsa a padlóra a gépet. A megfelelő eredmény eléréséhez sík felületeken dolgozzon.
- a) Csavarja ki az A ellenanyát a színtező láb kioldásához (33. ábra).
- b) Állítsa be a színtező lábat (a B anya becsavarozásával vagy kicsavarozásával), hogy elkerülje a lábak lötyögését. Húzza meg ismét az A ellenanyát a rendszer rögzítéséhez (34. ábra).

A gép működésére vagy annak beállítására vonatkozó kérdések esetén vegye fel a kapcsolatot az ügyfélszolgálatunkkal.

TÁROLÁS

Az eszközt a csomagolásában hűvös, száraz helyen, fagytól és közvetlen napsugárzástól védve tárolja.

A gép üzemen kívül helyezését és szétszerelését az adott ország előírásainak megfelelően kell elvégezni szelektív gyűjtőponton történő leadással az anyagok megfelelő besorolása és kezelése érdekében.

ÜGYFÉLSZOLGÁLAT

Csak a gyártó által biztosított eredeti kiegészítőket és cserealkatrészeket használjon. A javításokat csak szerződött szervizműhely vagy a RUBI műszaki szakszerve végezheti el:

GERMANS BOADA SANTA OLIVA

Ronda de l'Albornar, 24-26
43710 Santa Oliva, Tarragona (Spanyolország)
Tel.: +34 977 16 90 50

További információért és a hivatalos RUBI Műszaki segítségnyújtó szervizek elhelyezkedésére vonatkozó adatokért látogasson el az alábbi weboldalra:

<https://www.rubi.com/es/servicio-post-venta>

4. MEGFELELŐSÉGI NYILATKOZAT

A Germans Boada S.A. Avda. Olimpiades 89-91, P.O Box 14 -08191 Rubi (Barcelona, Spanyolország) társaság saját kizárólagos felelősségére kijelenti, hogy a gép:

Megfelel az alábbi szabványoknak:

- o EN ISO 12100:2010; EN 12418:2000+A1:2009
- o EN 61029-1:2009+A11:2010; EN 60204-1:2006/AC:2010
- o EN 61000-6-4:2007+A1:2011; EN 61000-6-2:2005
- o EN 61000-3-3:2013; EN 61000-3-2:2014

Továbbá megfelel az alábbi Irányelvek alapvető követelményeinek:

- o 2006/42/EK GÉPEKRŐL SZÓLÓ IRÁNYELV/VIII MELLÉKLET
- o 2014/35/EU ALACSONY FESZÜLTSGŰ BERENDEZÉSEKRŐL SZÓLÓ IRÁNYELV
- o 2014/30/EU ELEKTROMÁGNESES ÖSSZEFÉRHEŐSÉGRŐL SZÓLÓ IRÁNYELV

Kelt a Rubinál, 15/01/2021



Carles Gamisans Berenguer
K+F igazgató

5. KÉPEK	OLDAL 100
6. MŰSZAKI ADATOK	OLDAL 104
7. GÉP ÖSSZESZERELÉSE	OLDAL 105
8. PLUG-IN KÁBELEK	OLDAL 105
9. TARTOZÉKOK	OLDAL 105
10. ELEKTROMOS ÁRAMKÖR	OLDAL 106
11. REZGÉSVIZSGÁLAT	OLDAL 107
12. GARANCIA	OLDAL 109

A jelen kiadvány bármilyen formában (így mechanikus, fényképeszeti vagy elektronikus formában), bármilyen eszközzel vagy eljárással történő teljes vagy részleges sokszorosítása kizárólag a GERMANS BOADA, S.A. előzetes engedélyével lehetséges.

E tevékenységek bármelyike a megfelelő jogi felelősségre vonással jár, és büntetőeljáráshoz vezethet.

A GERMANS BOADA, S.A. fenntartja a jogot, hogy előzetes értesítés nélkül bármilyen műszaki módosítást végezzen.

CUPRINS

1. UTILIZAREA ECHIPAMENTULUI	4. DECLARAȚIE DE CONFORMITATE
COMPONENTE / ELEMENTELE MAȘINII	5. IMAGINI
2. AVERTISMENTE DE SIGURANȚĂ	6. SPECIFICAȚII TEHNICE
2.1 SIMBOLURI	7. ASAMBLARE A MAȘINII
2.2 MĂSURI DE PRECAUȚIE	8. CABLU CU MUFĂ
2.3 ZONA DE LUCRU	9. ACCESORII
3. INSTRUCȚIUNI DE UTILIZARE	10. CIRCUIT ELECTRIC
3.1 INSTRUCȚIUNI DE MONTARE	11. TESTUL DE VIBRAȚII
3.2 PORNIRE	12. GARANȚIE
3.3 CURĂȚENIE ȘI ÎNTREȚINERE	

1. UTILIZAREA ECHIPAMENTULUI

Mașinile de tăiat electrice RUBI sunt mașini profesionale de mare precizie, recomandate pentru tăierea plăcilor, a ceramicii și a altor materiale, în unghi drept sau în unghi de 45 de grade, cu ajutorul unui sistem ghidat de rulmenți.

Aceste tăieri se realizează cu discuri diamantate răcite cu apă.

COMPONENTE / ELEMENTELE MAȘINII:

- | | |
|-------------------------|----------------------------|
| 1) Mâner | 8) Braț posterior |
| 2) Întrerupător On/Off | 9) Suport motor |
| 3) Șasiu | 10) Rezervor de apă |
| 4) Capac disc anterior | 11) Masă din aluminiu |
| 5) Capac disc posterior | 12) Limitator rotativ |
| 6) Ghidaj motor | 13) Roți |
| 7) Braț anterior | 14) Manual de instrucțiuni |

2. AVERTISMENTE DE SIGURANȚĂ

2.1 SIMBOLURI

	CITIȚI MANUALUL DE UTILIZARE A PRODUSULUI
	MĂSURI DE PRECAUȚIE
	DIRECȚIA DE ROTAȚIE A LAMEI
	ESTE INTERZISĂ FOLOSIREA DE LAME SEGMENTATE.
	PURTAȚI MĂNUȘI DE PROTECȚIE
	PURTAȚI OCHELARI DE PROTECȚIE
	PURTAȚI DISPOZITIVE DE PROTECȚIE AUDITIVĂ
	ATENȚIE LA RISCUL DE VĂTĂMARE PRIN TĂIEREA CU FIERĂȘTRĂUL
	MARCAJ CE
	CONFORM PREVEDERILOR DEEE

2.2 MĂSURI DE PRECAUȚIE

Avertismente generale de siguranță în utilizarea sculelor.

AVERTIZARE! Citiți toate avertismentele de siguranță și toate instrucțiunile. Nerespectarea tuturor avertismentelor și instrucțiunilor de mai jos poate provoca șocuri electrice, incendii sau vătămări grave.

Păstrați toate avertismentele și instrucțiunile pentru a fi consultate ulterior.

SIGURANȚA ÎN ZONA DE LUCRU

- a. **Păstrați zona de lucru curată și bine luminată.** Zonele întunecate și dezordonate duc la accidente.
- b. **Nu manipulați sculele electrice în atmosfere explozive, cum ar fi în prezența lichidelor, gazelor sau a prafurilor inflamabile.** Unelele electrice generează scântei care pot aprinde praful și vaporii de gaz.
- c. **Când manipulați o sculă electrică, țineți copii și persoanele din jur la o distanță adecvată.** Distragerea atenției poate duce la pierderea controlului.

SIGURANȚA ELECTRICĂ

- a. **Ștecărul sculei electrice trebuie să se potrivească cu baza prizei electrice. Nu modificați niciodată ștecărul, în nici un fel. Nu utilizați**

adaptoare pentru ștecăr la uneltele electrice cu împământare. Ștecării nemodificate și prizele corespunzătoare vor reduce riscul de electrocutare.

- b. **Evitați contactul dintre corp și suprafețele împământate, cum ar fi conducte, radiatoare, plite electrice și sisteme de răcire.** Există un risc crescut de șoc electric dacă corpul dvs. este legat la pământ.
- c. **Nu lăsați sculele electrice în ploaie sau în condiții de umiditate.** Pătrunderea apei în sculă crește riscul de electrocutare.
- d. **Manipulați cablul de alimentare electrică cu grijă. Nu utilizați cablul de alimentare pentru a transporta, ridica sau deconecta scula electrică. Țineți cablul de alimentare departe de orice sursă de căldură, pete de ulei, muchii ascuțite și componente în mișcare.** Cablurile de alimentare deteriorate sau încurcate cresc riscul de electrocutare.
- e. **Atunci când manevrați o sculă electrică în exterior, utilizați cabluri prelungitoare speciale pentru utilizare la exterior.** Folosirea cablurilor prelungitoare speciale pentru exterior reduce riscul de electrocutare.
- f. **Dacă nu poate fi evitată utilizarea sculei într-o zonă cu umiditate crescută, utilizați o sursă de alimentare protejată de un dispozitiv de curent rezidual (dispozitiv RCD).** Utilizarea unui dispozitiv RCD reduce riscul de electrocutare.

SIGURANȚA PERSONALĂ

- a. **Aveți grijă și acordați atenție la ceea ce faceți, și folosiți bunul-simț atunci când manevrați o sculă electrică. Nu utilizați scule electrice când sunteți sub influența oboselii sau a alcoolului, drogurilor sau medicamentelor.** Un moment de distragere a atenției în timpul manipulării sculelor electrice poate duce la vătămări corporale grave.
- b. **Folosiți echipament de protecție personală. Purtați întotdeauna dispozitive de protecție pentru ochi.** Folosirea unor echipamente de protecție personală adecvate condițiilor de lucru, cum ar fi o mască de praf, încălțăminte antiderapantă, casca sau protecția auditivă, va reduce gradul de risc de vătămare personală.
- c. **Evitați pornirea accidentală. Asigurați-vă că întrerupătorul se află în poziția „deschis” înainte de conectarea mașinii și/sau conectarea acumulatorului, ori ridicarea sau transportul sculei.** Transportul sculelor electrice cu degetul pe comutator sau conectarea sculelor electrice care au comutatorul în poziția „pornire” duce la accidente.
- d. **Îndepărtați cheile sau sculele de reglare înainte de a porni scula electrică.** Cheile sau sculele rămase conectate la o componentă rotativă a unei scule electrice pot duce la vătămări corporale.
- e. **Nu extindeți prea mult. Țineți picioarele ferm pe podea și păstrați-vă echilibrul în orice moment.** Acest lucru vă oferă un control mai bun asupra sculei electrice în situații neașteptate.
- f. **Purtați haine adecvate. Nu purtați haine largi sau bijuterii. Țineți-vă părul, îmbrăcămintea și mânușile departe de componentele aflate în mișcare.** Îmbrăcămintea largă, bijuteriile și părul lung pot fi ușor prinse în componentele aflate în mișcare.
- g. **Dacă există dispozitive pentru conectarea echipamentelor de aspirație și de colectare a prafului, asigurați-vă că acestea sunt conectate și utilizate corect.** Utilizarea acestor dispozitive poate reduce riscurile cauzate de praf.

UTILIZAREA ȘI ÎNGRIJIREA SCULELOR ELECTRICE

- a. **Nu forțați sculele electrice. Utilizați corect sculele electrice pentru o aplicație corectă.** O sculă electrică va funcționa mai bine și mai sigur dacă este folosită la viteza pentru care a fost proiectată.
- b. **Nu utilizați scule electrice dacă comutatorul nu se poate pune în poziția „pornire” și „oprire”.** Sculele electrice care nu pot fi controlate de la comutatoare sunt periculoase și trebuie reparate.
- c. **Deconectați scula electrică de la sursa de alimentare sau acumulator înainte de a efectua reglaje, de a schimba accesoriile sau de a depozita sculele.** Aceste măsuri de siguranță preventive reduc riscul de pornire accidentală a sculei.
- d. **Nu depozitați sculele electrice în locuri aflate la îndemâna copiilor atunci când nu le folosiți și nu permiteți persoanelor care nu sunt familiarizate cu sculele sau cu aceste instrucțiuni să manipuleze scula electrică.** Sculele electrice sunt periculoase în mâinile utilizatorilor neinstruiți.
- e. **Păstrați instrumentele de tăiere ascuțite și curate.** Sculele de tăiere care sunt bine întreținute, cu muchiile de tăiere ascuțite, sunt mai puțin susceptibile de a se bloca și pot fi controlate mai ușor.
- f. **Utilizați sculele electrice, accesoriile, cuțitele etc. în conformitate cu aceste instrucțiuni și ținând cont de condițiile de lucru și lucrările care trebuie realizate.** Utilizarea sculelor electrice pentru alte aplicații decât cele pentru care sunt proiectate poate duce la situații periculoase.

SERVICIU TEHNIC

- a. **Asigurați-vă că scula electrică este verificată de un serviciu de reparații calificat care utilizează numai piese de schimb identice.** Acest lucru garantează menținerea siguranței sculei electrice.

Atenționări suplimentare din partea producătorului privind siguranța

- 1) **ATENȚIE!** Nu folosiți mașina în alte scopuri decât cele pentru care a fost proiectată.
- 2) Este absolut necesar să dispuneți de iluminare artificială adecvată în zonele

de lucru atunci când lumina naturală nu este suficientă.

- 3) Temperatura de lucru recomandată este cuprinsă între 0 și 40°C și presiunea între 0.8 și 1.1 bar (umiditate maximă 95%).
- 4) Înainte de a începe operațiunile, folosiți mănuși de protecție, echipamente de protecție auditivă și ochelari de protecție.
- 5) Când dezambalați mașina și după fiecare folosire, verificați să nu existe lovituri sau deformări și nici piese sau cabluri rupte. Dacă este așa, nu folosiți mașina de tăiat și luați imediat legătura cu producătorul.
- 6) Mențineți în permanență mâinile la distanță de zona de tăiere și de disc. Țineți mâna pe care nu o folosiți pe un mâner auxiliar. Dacă susțineți mașina de tăiat cu ambele mâini, nu vă puteți tăia cu discul.
- 7) Nu puneți mâna sub piesa pe care doriți să o tăiați.
- 8) Folosiți întotdeauna discuri cu diametrul interior corespunzător axului mașinii. Un diametru interior mai mare ar face ca mașina de tăiat să funcționeze excentric, ducând la pierderea controlului.
- 9) Nu folosiți niciodată plăcuțe sau șuruburi de susținere a discurilor deteriorate sau nepotrivite. Acestea au fost proiectate special pentru această mașină de tăiat, pentru o mai bună funcționare și pentru mai multă siguranță în timpul utilizării mașinii.
- 10) Țineți ferm mașina de tăiat și luați o poziție a corpului și a mâinilor care să vă permită să opuneți rezistență forțelor de RECUL. Forțele de RECUL pot fi controlate de operator dacă se iau măsurile de precauție adecvate.
- 11) Nu folosiți discuri deteriorate sau tocite.
- 12) Folosiți doar discurile recomandate, adecvate pentru turații egale sau mai mari decât turația maximă a mașinii și cu orificiul potrivit pentru ax.
- 13) Poziționați corect plăcuțele discului și strângeți bine șurubul înainte de a porni mașina.
- 14) Verificați suprafețele interioare ale plăcuțelor de fixare a discului, precum și fețele discului, pentru a evita orice problemă.
- 15) Verificați ca discul să nu fie zgâriat sau deteriorat înainte de realizarea operației. Înlocuiți imediat discurile deteriorate. Realizați o probă de funcționare în gol timp de cel puțin 30 de secunde înainte de folosire.
- 16) Nu porniți niciodată mașina dacă piesa care urmează a fi tăiată atinge discul.
- 17) Lăsați motorul să ajungă la viteza maximă înainte de a tăia.
- 18) Important: după terminarea tăierii, eliberați întrerupătorul și așteptați ca discul să se oprească de tot înainte de a lăsa mașina de tăiat.
- 19) Nu folosiți mașina în zone în care se află solide, lichide sau gaze inflamabile. Scânteele care se produc la perii ar putea provoca un incendiu sau o explozie.
- 20) Această mașină a fost proiectată pentru anumite aplicații. Producătorul recomandă categoric ca aceasta să nu fie modificată și/sau folosită pentru alte aplicații decât cele pentru care a fost proiectată. Dacă aveți vreo nelămurire în legătură cu folosirea mașinii, nu o folosiți până când nu consultați producătorul și până când nu ați fost îndrumat.
- 21) Țineți cablul de curent departe de zona de tăiere a mașinii. Țineți întotdeauna cablul departe de mașină, în spatele dumneavoastră.
- 22) Opriti imediat mașina dacă observați vibrații neobișnuite sau orice altă funcționare defectuoasă a acesteia. Verificați mașina pentru a descoperi care este cauza.
- 23) Folosiți doar discurile diamantate recomandate de producător.
- 24) Fiți atent la dimensiunile discurilor. Orificiul central al discului trebuie să intre pe ax fără joc. În caz contrar este nevoie de o șabă reductoare (livrată împreună cu discul) pentru a asigura o fixare corespunzătoare.
- 25) Praful care se produce când se lucrează cu această unealtă poate dăuna sănătății. Folosiți un sistem de absorbție și purtați o mască adecvată pentru praf. Când terminați operația de tăiere, curățați praful depus cu un aspirator.

2.3 ZONA DE LUCRU

Poziția de lucru

- A. Zonă de lucru prevăzută pentru plăci mai mari de 60 cm.
- B. Zona de lucru prevăzută pentru plăcimi mici de 60 cm.

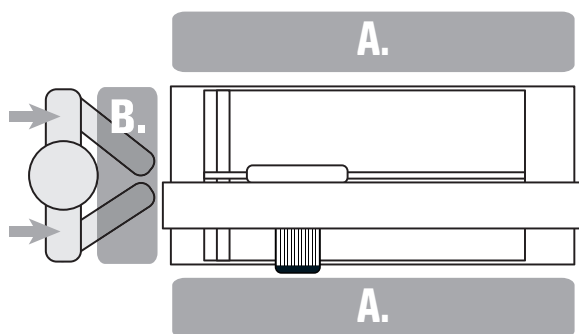

3. INSTRUCȚIUNI DE UTILIZARE

3.1 INSTRUCȚIUNI DE MONTARE

MONTARE

Când dezambalați mașina, verificați atent să nu existe piese deteriorate sau rupte. Dacă găsiți vreo piesă deteriorată sau avariată, înlocuiți-o cu piese de schimb originale de la producător și luați legătura cu serviciul post-vânzare al RUBI.

Deși roțile fac ca mașina să poată fi transportată de o singură persoană, se recomandă ca aceasta să fie transportată de două persoane.

Mașinile DCX sunt livrate ambalate, cu picioarele de sprijin așezate corespunzător în poziția de transport și cu roțile montate.

ÎNAINTE DE PUNEREA ÎN FUNCȚIUNE:

- 1) Montajul și desfacerea mașinii (fig. 1, 2).
- 2) Odată ridicat ansamblul, trebuie fixată poziția de siguranță a picioarelor. Pentru aceasta ridicați maneta indicată și rotiți tija până în interiorul cârligului (fig. 3). După ce ați poziționat-o corect, strângeți maneta pentru a bloca și fixa poziția. (figura 4). Verificați dacă sistemul a rămas îmbinat rigid. *Țineți cont de faptul că tija se poate regla pentru a ajusta și elimina jocul dintre aceasta și cârlig.
- 3) Se recomandă manipularea mașinii pe suprafețe plane și nivelate, verificând dacă aceasta este bine așezată pe sol înainte de a începe să lucrați, astfel fiind create niște condiții de lucru sigure. Mașinile DCX dispun de un picior reglabil pentru a înlesni această sarcină. (fig. 5, 6).
- 4) Capul mobil al mașinii este fixat pe ghidaj pentru a evita posibilele deplasări în timpul transportului. Slăbiți mânerul B pentru a elibera poziția (fig. 7).

INSTALAREA ȘI SCHIMBAREA DISCULUI:

- 5) Pentru a instala sau reinstala discul, va trebui să scoateți capacul de protecție frontal. Va rămâne descoperit axul motorului (fig. 8).
- 6) Montați discul între plăcuțe, în așa fel încât să coincidă sensul de rotație indicat pe mașină.
- 7) Strângeți tare piulița de fixare în sensul invers acelor de ceasornic (fig.9). Sunt incluse cheile pentru realizarea acestei operațiuni.

SISTEMUL DE ALIMENTARE CU APĂ:

- 8) Mașina DCX conține un rezervor extern de apă, care va trebui poziționat în partea de jos, așa cum se indică în imagine (fig. 10).
- 9) Este absolut necesar ca rezervorul să fie umplut cu apă până la nivelul la care pompa de apă este scufundată în întregime. Nu trebuie depășită capacitatea maximă indicată în rezervor.
- 10) Este important să înlocuiți periodic apa, deoarece folosirea mașinii cu apă curată prelungeste viața utilă a acesteia și îi îmbunătățește randamentul.

REGLAREA PUNCTULUI DE RĂCIRE:

- 11) Mașina DCX încorporează sistemul de răcire C3 Python, care permite reglarea duzei de răcire pentru a putea ajusta punctul de incidență pe disc (fig. 11).
- 12) Poziția tubului trebuie ajustată în funcție de grosimea plăcii de ceramică de tăiat. Acesta se poate roti în raport cu axa de rotație a discului. Poziția optimă a duzei este cea indicată în imagine (fig. 12), garantând un spațiu minim între placa de ceramică și duză, pentru a nu se freca de aceasta.

AJUSTAREA UNGHIIULUI ȘI A ADÂNCIMII DE TĂIERE:

- 13) Mecanismul pentru tăierea în unghi de 45 de grade permite reglarea unghiului mașinii de tăiat de la 0 la 45°.
- 14) Pentru tăieri la 45° (tăieri în unghi), există un sistem de blocare mecanică, care permite poziționarea foarte precisă a capului.
- 15) Rotiți capul mașinii de tăiere până în unghiul de tăiere dorit (fig. 13). Odată stabilit unghiul de tăiere, blocați din nou sistemul, pentru a imobiliza poziția de tăiere. NOTĂ: Pentru tăierea în unghi drept, rotiți capul mașinii de tăiere până în poziția de 0°, în așa fel încât discul să fie perpendicular pe piesa de tăiat.
- 16) Capul de tăiere dispune de funcția efect debitare, ceea ce permite reglarea în înălțime a discului de tăiere. Revenirea se va realiza printr-un ansamblu de arcuri care compensează și greutatea motorului, îmbunătățind ergonomia utilizatorului (fig. 14).
- 17) Pentru a bloca adâncimea de tăiere dorită, strângeți maneta A așa cum se indică în imagine (fig. 15).

VERIFICĂRI ANTERIOARE:

- 18) Înainte de a utiliza mașina, verificați să nu existe piese uzate, deteriorate sau rupte; dacă există vreuna, reparați-o sau înlocuiți-o imediat.
- 19) Nivelati mașina.
- 20) Asigurați-vă că limitatoarele mașinii sunt perpendiculare pe disc. Acestea sunt reglate din fabrică (fig. 16).

- 21) Verificați dacă tensiunea și frecvența rețelei coincid cu cele indicate pe plăcuța de identificare a mașinii.
- 22) Priza rețelei trebuie să dispună de împământare și protecție în cazul scurgerilor de curent (Diferențial). Când veți folosi un prelungitor, asigurați-vă că secțiunea cablului nu este mai mică de 2,5 mm².
- 23) Capacul de protecție al discului protejează utilizatorul de posibilele leziuni produse în timpul tăierii. Astfel, în momentul tăierii se va ajusta capacul în funcție de grosimea piesei de tăiat.
- 24) Mașinile de 230 V se pot conecta și la 210V / 240V. Mașinile de 110V se pot conecta și la 100V / 120V.
- 25) În timpul transportului, adunați cablul de alimentare înfășurându-l. Nu mișcați niciodată mașina trăgând de cablu.
- 26) În cazul în care ați montat greșit discul și acesta se rotește în sens invers, opriți mașina și montați-l corect.
- 27) Folosiți doar discuri care au diametrele indicate în acest manual.

3.2 PORNIRE

POZIȚIA ADECVATĂ A MÂINILOR:

TĂIERE ÎN UNGHI DREPT

- 28) Pentru realizarea tăierilor în unghi drept, poziționați-vă în spatele părții posterioare a mașinii. Puneți mâna pe mânerul principal și culsați mașina de tăiat pe ghidaj. Pentru mai multă comoditate, puneți cealaltă mână pe șasiul mașinii. În acest fel se obține mai mult echilibru și mașina de tăiat culisează mai bine.

TĂIERE ÎN UNGHI DE 45 DE GRADE

- 29) Pentru realizarea tăierilor în unghi de 45 de grade, poziționați-vă în spatele părții posterioare a mașinii. Puneți mâna stângă pe mânerul principal și culsați mașina de tăiat pe ghidaj. Pentru mai multă comoditate, puneți cealaltă mână pe șasiul mașinii sau țineți placa de ceramică. În acest fel mașina culisează mai bine și se obține mai multă precizie.

CONSIDERAȚII PRELABILE:

- 30) Citiți cu atenție aceste instrucțiuni înainte de a utiliza acest produs și păstrați-le.
- 31) Mașinile DCX Xpert dispun de o masă de suport fixă, pentru poziționarea plăcilor de ceramică. Acest sistem permite tăierea comodă și cu mare precizie a tuturor tipurilor de piese ceramice.
- 32) Culisarea se va realiza cu ajutorul unor rulmenți cu bile gresăți și închiși.
- 33) Schimbarea poziției de la tăiere în unghi drept la tăiere în unghi de 45 de grade sau invers, precum și ajustarea limitatoarelor pentru tăieri repetitive, trebuie realizate cu motorul oprit, pentru a evita posibilele accidente.
- 34) Când mașina se folosește în exterior, folosiți doar cabluri extensibile destinate folosirii în spații exterioare. Țineți cont de faptul că cablul extensibil trebuie să fie desfășurat de tot pentru a obține putere maximă.
- 35) Înainte de a folosi din nou mașina, aceasta trebuie verificată atent pentru a determina dacă va funcționa corespunzător și dacă va fi aptă de a realiza funcția pentru care a fost proiectată. Dacă o protecție sau altă parte a mașinii este deteriorată, aceasta va trebui reparată corespunzător sau înlocuită de serviciul tehnic autorizat, dacă nu se indică altceva în acest manual de instrucțiuni.
- 36) Este absolut necesar să dispuneți de iluminare artificială adecvată în zonele de lucru atunci când lumina naturală nu este suficientă.

CONECTARE:

- 37) Scoateți cheile de ajustare și uneltele înainte de a pune mașina în funcțiune.
- 38) Asigurați-vă că întrerupătorul se află în poziția „OFF” când conectați mașina la priză.
- 39) Pornirea se va realiza apăsând pe butonul de culoare verde sau I (fig. 17).
- 40) Odată pusă mașina în funcțiune, așteptați ca motorul și alimentarea cu apă prin pompă să se normalizeze (4 sau 5 secunde). De la robinetul A veți putea regla debitul de apă de răcire a discului. (fig. 18).

ATENȚIE! Pentru a reduce riscul de leziuni grave, susțineți corect piesa de lucru, conform indicațiilor, și susțineți ferm mașina de tăiere pentru a evita pierderea controlului și posibilele reculuri.

INSTRUCȚIUNI DE UTILIZARE:

- 41) Țineți mâinile departe de zona de tăiere și țineți cablul de alimentare departe de aceasta, pentru a evita prinderea sau încălcirea cablului în piesa de tăiat.
- 42) Pentru a realiza tăieri în unghi drept, avansarea discului trebuie să fie continuă, fără sacadări și fără a forța motorul. O acțiune incorectă poate sparge piesa și poate deteriora grav discul.
- 43) Mașinile DCX Xpert permit realizarea de tăieri paralele exacte cu precizie maximă, cu ajutorul accesoriului de fixare a plăcii ceramice pentru tăieri repetitive (fig. 19, 20).
- 44) Pentru tăiere la 45° (în unghi) există un sistem de blocare mecanică, care permite poziționarea cu precizie a capului de tăiere.
- 45) Fixat pe șasiu se cuplează ansamblul echer care se rotește între 60° y 0°.

Permite susținerea pieselor de tăiat și realizarea tăierilor repetate (fig. 21). Pe ansamblul echer este fixat limitatorul lateral A, care este reglat din fabrică și care permite realizarea cu precizie a tăierilor repetitive la 90° și 45° (fig. 22).

- 46) Mașinile electrice dispun de un sistem de siguranță împotriva supraîncălzirii motorului.
- 47) Dacă motorul se oprește fără o cauză aparentă, va trebui să așteptați câteva minute, deoarece este foarte probabil să fi fost suprasolicitat și, în continuare, va trebui să moderați viteza de avansare a tăierii.
- 48) Pentru o bună funcționare a mașinilor DCX Xpert, lucrați pe suprafețe nivelate.
- 49) Nu folosiți discuri diamantate fisurate sau zgâriate.
- 50) Nu frânați discurile prin aplicarea de presiune laterală.

DECONNECTARE:

- 51) Pentru a deconecta mașina va trebui apăsat pe butonul de culoare roșie sau O (fig. 17).
- 52) Mașina de tăiat se va mai roti câteva momente după ce a fost oprită; așteptați până când mașina este oprită de tot înainte de a o scoate din poziția de tăiere.
- 53) Nu uitați că este necesar să scoateți din priză mașina de tăiat când vă deplasați între diferite zone de lucru, în timpul operațiilor de reglare și întreținere.

3.3 CURĂȚENIE ȘI ÎNTREȚINERE

ATENȚIE! Scoateți ștecherul din priză înainte de a efectua orice reglaj, reparație sau operațiune de întreținere.

Curățarea și întreținerea corectă a mașinii pot prelungi viața utilă a acesteia.

Curățați mașina imediat după utilizare, precum și în perioade mai lungi de inactivitate.

- 54) Înainte de a trece la curățarea, întreținerea sau repararea mașinii, precum și înainte de transport, mașina trebuie deconectată și scoasă din priză.
- 55) Nu folosiți produse de curățare agresive pentru curățarea mașinii.
- 56) Mașina nu trebuie scufundată în apă.
- 57) Verificați periodic cablurile mașinii și dacă sunt deteriorate reparați-le prin intermediul serviciului tehnic autorizat.
- 58) Păstrați mânerul uscat și curat, fără vaselină și ulei.
- 59) Pentru o mai bună păstrare a mașinii se recomandă curățarea cu apă și ștergerea acesteia după folosire, precum și circulația de apă curată prin sistemul de răcire. Curățați în special pompa de apă. Oxidarea părților metalice este o consecință directă a folosirii apei. Întreținerea corectă a mașinii de tăiat va reduce la minim apariția punctelor de rugină.
- 60) Se recomandă curățarea pistolului de rulare ale ghidajului cu o cârpă din bumbac umezită în apă. Nu este necesară niciun fel de lubrifiere.
- 61) Scoaterea din serviciu și casarea mașinii vor trebui realizate în conformitate cu instrucțiunile din fiecare țară, la un punct de colectare selectivă. Pentru corecta clasificare și prelucrare a materialelor.

ATENȚIE! Folosirea continuă sau necorespunzătoare, schimbarea constantă a poziției și transportul mașinii de tăiat pot genera dereglări ale componentelor acesteia.

Pentru o funcționare corectă a mașinii de tăiat, se recomandă verificarea următoarelor puncte de ajustare:

AJUSTAREA MOTORULUI:

Verificați regulat jocul capului disc și reglați-l dacă este necesar (fig. 23, 24):

- a) Slăbiți șuruburile A și piulița B indicate.
- b) Strângeți ușor prizonul C cu ajutorul unei chei de 3 mm.
- c) Verificați jocul capului și strângeți din nou piulița B pentru a bloca sistemul; apoi șuruburile A.

AJUSTAREA ECHELULUI:

- 63) Verificați perpendicularitatea ansamblului echer față de disc. Pentru a-l regla cu exactitate la 90° (fig. 25,26):
 - a) Puneți un echer cu laturile inegale alineat față de disc la 90° sprijinit pe echer și ajustați șuruburile A indicate.
 - b) Ansamblul echer poate pivota în raport cu axul (șurubul B).
 - c) Pentru o mai bună poziționare a întregului ansamblu, mașina DCX Xpert dispune de un șurub transversal care permite pivotarea (rotirea) întregului ansamblu cu mai multă precizie.
 - d) Slăbiți șuruburile A și rotiți ansamblul echer folosindu-vă de șurubul transversal C până când atingeți poziția de 90° în raport cu discul.
 - e) Strângeți din nou ansamblul pentru a bloca poziția.

AJUSTAREA DISCULUI (PERPENDICULARITATE ȘI PARALELISM):

PERPENDICULARITATE

- 64) Pentru a regla discul la 90°, deschideți capacul de protecție al discului, slăbiți mânerul A și contrapiulița și puneți echerul cu laturile inegale pe masă, atingând discul (fig. 27)

- a) Reglați înclinația discului de la șuruburile indicate în imagine (fig. 28). Faceți această operațiune în ambele părți ale mașinii, până când partea superioară și partea inferioară a discului ating echerul în același timp.
- b) Puneți la loc capacul de protecție al discului. Apoi strângeți piulița și mânerul.

PARALELISM

- 65) Pentru a ajusta paralelismul discului, trebuie folosit ca referință un punct în aer.
- a) Poziționați componenta în așa fel încât proeminența punctului din aer să atingă partea exterioară a feței discului prin partea din față. Pentru aceasta, pivotați discul până când acesta intră în contact, veți observa un zgomot ușor când discul intră în contact cu proeminența. Marcați acest punct ca referință (fig. 29).
- b) Deplasați capul discului, fără a modifica poziția punctului din aer (fig. 30) și rotiți din nou discul până la semnul de referință indicat. În cazul în care discul nu face contact în același punct, va trebui reglat paralelismul discului.
- c) Puteți ajusta poziția motorului rotindu-l ușor.
- d) Slăbiți șuruburile A indicate și rotiți motorul folosind șurubul transversal B. Repetați din nou aceeași procedură și asigurați-vă că în ambele poziții discul face contact cu punctul din aer (fig. 31, 32).
- e) Odată poziționat discul, strângeți din nou șuruburile A.

AJUSTAȚI/NIVELAȚI MAȘINA:

- 66) Mașina DCX Xpert dispune de un picior reglabil pentru ajustarea poziției șasiului, folosiți-l pentru a regla și pentru a așeza bine mașina pe sol. Pentru a obține un finisaj bun, lucrați pe suprafețe plane.
- a) Deșurubați contrapiulița A pentru a elibera piciorul reglabil (fig. 33)
- b) Reglați (înșurubând sau deșurubând piulița B) piciorul reglabil pentru a elimina jocul care ar putea exista la picioarele mașinii. Strângeți din nou contrapiulița A pentru a fixa sistemul (fig. 34).

În caz de nelămuriri legate de funcționarea mașinii sau de reglarea acesteia, contactați serviciul nostru post-vânzare.

DEPOZITARE

Depozitați unealta în ambalajul său, într-un loc răcoros, uscat și ferit de frig și de lumina directă a soarelui.

Scoaterea din serviciu și casarea mașinii vor trebui realizate în conformitate cu instrucțiunile din fiecare țară, la un punct de colectare selectivă, în vederea corectei sortări și prelucrării a materialelor.

SERVICII POST-VÂNZARE

Folosiți doar accesorii și piese de schimb originale, furnizate de producător. Reparațiile trebuie realizate doar de un atelier acreditat sau de serviciul tehnic al RUBI:

GERMANS BOADA SANTA OLIVA

Ronda de l'Albornar, 24-26
43710 Santa Oliva, Tarragona (Spania)
Tel: +34 977 16 90 50

Pentru mai multe informații și pentru localizarea Serviciilor de Asistență Tehnică oficiale ale RUBI vizitați:
<https://www.rubi.com/es/servicio-post-venta>

4. DECLARAȚIE DE CONFORMITATE

Societatea Germans Boada S.A Avda. Olimpiades 89-91, P.O Box 14 -08191 Rubi (Barcelona, Spania), declară pe proprie răspundere că mașina:

Respectă următoarele standarde:

- o EN ISO 12100:2010; EN 12418:2000+A1:2009
- o EN 61029-1:2009+A11:2010; EN 60204-1:2006/AC:2010
- o EN 61000-6-4:2007+A1:2011; EN 61000-6-2:2005
- o EN 61000-3-3:2013; EN 61000-3-2:2014

Și îndeplinește cerințele esențiale din Directivele:

- o 2006/42/EC MACHINERY DIRECTIVE/ANNEX VIII
- o 2014/35/EU LOW VOLTAGE DIRECTIVE
- o 2014/30/EU ELECTROMAGNETIC COMPATIBILITY DIRECTIVE

La Rubi, 15/01/2021



Carles Gamisans Berenguer
Director I+D

5. IMAGINI	PAGINĂ 100
6. SPECIFICAȚII TEHNICE	PAGINĂ 104
7. ASAMBLARE A MAȘINII	PAGINĂ 105
8. CABLU CU MUFĂ	PAGINĂ 105
9. ACCESORII	PAGINĂ 105
10. CIRCUIT ELECTRIC	PAGINĂ 106
11. TESTUL DE VIBRAȚII	PAGINĂ 107
12. GARANȚIE	PAGINĂ 109

Reproducerea acestui manual, integral sau parțial, în orice format sau prin orice mijloace sau procedură, fie mecanică, fotografică sau electronică, fără autorizația prealabilă a GERMANS BOADA, SA, este interzisă.

Oricare dintre aceste activități va atrage după sine obligațiile legale corespunzătoare și ar putea conduce la urmărirea penală.

GERMANS BOADA, SA își rezervă dreptul de a efectua orice modificare tehnică fără notificare prealabilă.

SADRŽAJ

1. KORIŠTENJE STROJA DIJELOVI / ELEMENTI STROJA	4. IZJAVA O SUKLADNOSTI
2. SIGURNOSNA UPOZORENJA 2.1 SIMBOLI	5. SLIKE
2.2 MJERE OPREZA	6. TEHNIČKE SPECIFIKACIJE
2.3 RADNO PODRUČJE	7. STROJNI SKLOP
3. UPUTE ZA UPORABU 3.1 UPUTE ZA MONTAŽU	8. PLUG-IN KABELE
3.2 POKRETANJE STROJA	9. DODATNI PRIBOR
3.3 ČIŠĆENJE I ODRŽAVANJE	10. ELEKTRIČNI KRUG
	11. ISPITIVANJE VIBRACIJA
	12. JAMSTVO

1. KORIŠTENJE STROJA

Električni rezači RUBI su profesionalni precizni strojevi pogodni za rezanje pločica, keramike i drugih materijala, bilo ravnim rezovima ili rezovima pod kutom, pomoću sustava nosive vodilice.

Ti se rezovi izvode dijamantnim oštricama hlađenim vodom.

DIJELOVI / ELEMENTI STROJA:

- | | |
|---|--------------------------|
| 1) Ručka | 8) Stražnji krak |
| 2) Prekidač za uključivanje/isključivanje | 9) Nosač motora |
| 3) Kućište | 10) Spremnik za vodu |
| 4) Prednji poklopac oštrice | 11) Aluminijski stol |
| 5) Stražnji poklopac oštrice | 12) Rotirajući graničnik |
| 6) Vodilica motora | 13) Kotači |
| 7) Prednji krak | 14) Upute za uporabu |

2. SIGURNOSNA UPOZORENJA

2.1 SIMBOLI

	PROČITAJTE UPUTE ZA UPORABU
	MJERE OPREZA
	SMJER VRTNJE OŠTRICE
	ZABRANJENO JE KORIŠTENJE SEGMENTIRANIH OŠTRICA
	NOSITE ZAŠTITNE RUKAVICE
	NOSITE ZAŠTITNE NAOČALE
	NOSITE ŠTITNIKE ZA UŠI
	UPOZORENJE OD OPASNOSTI REZANJA PILOM
	CE OZNAKA
	U SKLADU S WEEE

2.2 MJERE OPREZA

Opća sigurnosna upozorenja za alate.

UPOZORENJE! Pročitajte sva sigurnosna upozorenja i sve upute.

Nepoštovanje svih upozorenja i uputa navedenih u nastavku može prouzročiti strujni udar, požar i/ili ozbiljne ozljede.

Sva upozorenja i upute čuvajte za buduću uporabu.

SIGURNOST U RADNOM PODRUČJU

- a. Radno područje održavajte čistim i dobro osvijetljenim. Tamna i neuredna područja dovode do nesreća.
- b. Nemojte rukovati električnim alatima u eksplozivnoj atmosferi, kao primjerice u prisustvu zapaljivih tekućina, plinova ili prašine. Električni alati stvaraju iskre koje mogu zapaliti prašinu i pare.
- c. Dok rukujete električnim alatom udaljite djecu i druge osobe. Smetnje mogu prouzročiti gubitak kontrole.

ELEKTRIČNA SIGURNOST

- a. Utikač električnog alata mora odgovarati obliku električne utičnice. Nikada ni na koji način ne mijenjajte utikač. S uzemljenim električnim alatima ne koristite adaptere utikača. Neizmijenjeni utikači i odgovarajuće

utičnice smanjuju rizik od električnog udara.

- b. Izbjegavajte kontakt između tijela i uzemljenih površina kao što su cijevi, radijatori, električni uređaji i hladnjaci. Postoji povećani rizik od strujnog udara ako je vaše tijelo uzemljeno.
- c. Nemojte izlagati električne alate kiši ili vlažnim uvjetima. Voda koja prodre u alat povećava rizik od strujnog udara.
- d. Pažljivo rukujte kablom za napajanje. Nemojte koristiti kabl za napajanje za nošenje, podizanje ili isključivanje električnog alata. Držite kabl napajanja dalje od izvora topline, ulja, oštrih rubova i pokretnih dijelova. Oštećeni ili zapetljani kabeli napajanja povećavaju rizik od električnog udara.
- e. Kada rukujete električnim alatom na otvorenom koristite produžne kabele prikladne za vanjsku uporabu. Korištenje produžnih kabela prikladnih za vanjsku uporabu smanjuje rizik od električnog udara.
- f. Ako je upotreba alata u vlažnom prostoru neizbježna, upotrijebite napajanje s diferencijalnom zaštitom (RCD). Uporaba diferencijalne zaštite smanjuje rizik od električnog udara.

OSOBNJA SIGURNOST

- a. Prilikom rukovanja električnim alatom budite oprezni, obratite pažnju na ono što radite i uvijek dobro promislite. Nemojte koristiti električne alate kada ste umorni ili pod utjecajem alkohola, droga ili lijekova. Trenutak odvratanja pažnje pri rukovanju električnim alatima može prouzročiti ozbiljne ozljede.
- b. Koristite osobnu zaštitnu opremu. Uvijek nosite zaštitu za oči. Upotreba sigurnosne opreme koja odgovara uvjetima, kao što su maska za prašinu, obuća protiv klizanja, kaciga ili zaštita sluha, smanjit će štetu.
- c. Izbjegavajte slučajno pokretanje. Provjerite je li prekidač u položaju „otvoreno“ prije priključivanja i/ili spajanja akumulatora, podizanja ili nošenja alata. Prenosjenje električnih alata s prstom na prekidaču ili priključivanje u utičnicu električnih alata koji imaju prekidač u položaju “uključeno” uzrokuje nesreće.
- d. Prije pokretanja električnog alata uklonite sve ključeve ili alate za podešavanje. Ključ ili alat priključen na rotirajući dio električnog alata može prouzročiti tjelesne ozljede.
- e. Nemojte se previše protezati. Držite noge čvrsto na podu i zadržite ravnotežu u svakom trenutku. To vam omogućuje bolju kontrolu nad električnim alatom u neočekivanim situacijama.
- f. Nosite prikladnu odjeću. Nemojte nositi široku odjeću ili nakit. Držite kosu, odjeću i rukavice dalje od pokretnih dijelova. Široka odjeća, nakit i duga kosa se mogu zapetljati u pokretnim dijelovima.
- g. Ako postoje uređaji za priključivanje opreme za usisavanje i sakupljanje prašine, provjerite jesu li spojeni i koriste li se pravilno. Korištenje ovih uređaja može smanjiti rizik od prašine.

UPORABA I ODRŽAVANJE ELEKTRIČNIH ALATA

- a. Ne koristite pretjeranu silu prilikom korištenja električnih alata. Ispravno koristite električne alate. Ispravan električni alat će raditi bolje i sigurnije pri brzinama za koje je projektiran.
- b. Nemojte koristiti električni alat ako se sklopka ne “uključuje” i ne “isključuje”. Električni alati koji se ne mogu kontrolirati prekidačima su opasni i trebali bi se popraviti.
- c. Prije bilo kakvog podešavanja, mijenjanja pribora ili pohranjivanja alata iskopčajte električni alat iz napajanja i/ili s akumulatora. Ove preventivne sigurnosne mjere smanjuju rizik od slučajnog pokretanja alata.
- d. Električne alate čuvajte izvan dohvata djece kada ih ne koristite i ne dopustite osobama koje nisu upoznate s alatom ili ovim uputama da rukuju električnim alatom. Električni alati su opasni u rukama neobučениh korisnika.
- e. Rezne alate održavajte oštrim i čistim. Manja je vjerojatnost kako će se alati za rezanje koji su pravilno održavani, s oštrim reznim rubovima, zaglaviti i moguće ih je lakše kontrolirati.
- f. Koristite električne alate, pribor, nastavke za alat, i slično u skladu s ovim uputama i uzimajući u obzir radne uvjete i rad koji se obavlja. Korištenje električnih alata za druge primjene osim onih za koje su namijenjeni može prouzročiti opasne situacije.

TEHNIČKA SLUŽBA

- a. Provjerite električni alat u ovlaštenom servisu koji koristi samo identične rezervne dijelove. To jamči održavanje sigurnosti električnog alata.
- Dodatna sigurnosna upozorenja proizvođača**
- 1) UPOZORENJE! Nemojte koristiti uređaj za druge svrhe osim onih za koje je namijenjen.
 - 2) Na radnim mjestima je potrebna odgovarajuća umjetna rasvjeta kada je svjetlo u okolini nedovoljno.
 - 3) Preporučena radna temperatura je između 0 i 40 °C i između 0,8 i 1,1 bara (maksimalna vlažnost 95%).
 - 4) Prije početka rada stavite zaštitne rukavice, štitnike za uši i zaštitne naočale.
 - 5) Prilikom raspakiranja stroja, kao i nakon svake uporabe, provjerite ima li udubljena ili deformacija i slomljenih dijelova i kabela. Ako pronađete bilo što od navedenog, nemojte koristiti električni alat i odmah se obratite

proizvođaču.

- 6) Uvijek držite ruke dalje od područja rezanja i oštrice. Držite ruku koja se ne koristi na sekundarnoj ručici. Ako obim rukama držite rezač, ruke nije mogu posjeći oštricom.
- 7) Ne stavljajte ruku ispod komada koji režete.
- 8) Uvijek koristite oštrice s unutarnjim promjerima koji odgovaraju osovini stroja. Veći unutarnji promjer bi uzrokovao ekscentričnu rotaciju rezača, što bi prouzročilo gubitak kontrole.
- 9) Nikada nemojte koristiti ploče ili sidrene vijke oštećenih ili pogrešnih oštrica. Ovi dijelovi su posebno projektirani za ovaj rezač, kako bi se osiguralo bolje funkcioniranje i sigurnost tijekom rada.
- 10) Čvrsto držite rezač i postavite svoje tijelo i ruke tako da možete odoljeti silama POVRATNOG TRZAJA (KICKBACK). Rukovatelji mogu kontrolirati silu POVRATNOG TRZAJA (KICKBACK) ako su poduzete odgovarajuće mjere opreza.
- 11) Nemojte koristiti oštećene ili tupe oštrice.
- 12) Koristite samo preporučene oštrice, prikladne za brojeve okretaja u minuti (RPM) koji su veći ili jednaki maksimalnom broju okretaja stroja i s rupama za odgovarajuće vratilo.
- 13) Pravilno postavite ploče oštrica i ispravno zategnite vijak prije pokretanja stroja.
- 14) Provjerite unutarnje površine sidrenih ploča oštrice, kao i stranice oštrice, kako biste izbjegli bilo kakve probleme.
- 15) Prije rada provjerite kako oštrica nema pukotina ili drugih oštećenja. Odmah zamijenite oštećene oštrice. Ispitajte funkcionalnost bez opterećenja namjanje 30 sekundi prije uporabe rezača.
- 16) Nikada ne pokrećite stroj dok je komad koji režete u kontaktu s oštricom.
- 17) Prije rezanja pustite neka motor postigne maksimalnu brzinu.
- 18) Važno: nakon završetka rezanja otpustite prekidač i prije spuštanja oštrice pričekajte neka se oštrica potpuno zaustavi.
- 19) Nemojte koristiti uređaj na područjima sa zapaljivim krutim tvarima, tekućinama ili plinovima. Iskre koje nastaju u četkama mogu izazvati požar ili eksploziju.
- 20) Ovaj stroj je namijenjen određenim primjenama. Proizvođač radi sigurnosti preporučuje kako stroj nije dopušteno mijenjati i/ili koristiti za druge primjene osim onih kojima je namijenjen. Ako imate bilo kakvih pitanja u svezi s korištenjem stroja, nemojte ga koristiti dok se ne obratite proizvođaču i ne primite odgovarajuće informacije.
- 21) Držite kabel napajanja dalje od područja rezanja stroja. Uvijek držite kabel napajanja dalje od stroja iza vas.
- 22) Odmah isključite uređaj ako primijetite neuobičajene vibracije ili bilo koji drugi kvar. Provjerite stroj kako biste utvrdili uzrok.
- 23) Koristite samo dijamantne oštrice koje je preporučio proizvođač.
- 24) Obratite pozornost na dimenzije oštrica. Središnji otvor u oštrici treba postaviti na osovinu bez slobodnog hoda. Ako to nije slučaj, bit će potrebna podloška za reduciranje (isporučena s oštricom) kako bi se osiguralo pravilno prianjanje.
- 25) Prašina koja nastaje pri korištenju ovog alata može biti štetna za zdravlje. Upotrijebite sustav usisavanja i nosite prikladnu masku za prašinu. Kad je rezanje završeno, očistite prašinu s usisavačem.

2.3 RADNO PODRUČJE

Radno mjesto

- A. Radni prostor osmišljen za pločice **od više od 60 cm**.
- B. Radni prostor osmišljen za pločice **od najviše 60 cm**.

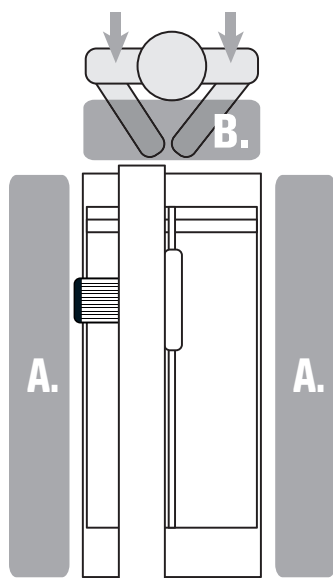

3. UPUTE ZA UPORABU

3.1 UPUTE ZA MONTAŽU

INSTALIRANJE

Nakon raspakiranja stroja, pažljivo provjerite postoje li oštećeni ili slomljeni dijelovi. Ako postoje oštećeni ili neispravni dijelovi, zamijenite ih originalnim rezervnim dijelovima proizvođača i kontaktirajte RUBI-jev postprodajni servis.

Premda kotači omogućuju da jedna osoba prenosi stroj, preporučuje se da to učine dvije osobe.

Strojevi DCX isporučuju se pakirani s potpornim nogama ispravno postavljenim u položaju za prijenos i s montiranim kotačima.

PRIJE POKRETANJA STROJA:

- 1) Montaža i postavljanje stroja (slike 1 i 2).
- 2) Čim je jedinica postavljena uspravno, noge moraju biti postavljene u sigurnosnom položaju. Da biste to učinili, podignite prikazanu polugu i zakrenite šipku prema unutarnjem dijelu kuke (slika 3). Nakon što je ispravno postavljena, zategnite polugu kako biste zaključali i osigurali položaj. (slika 4). Provjerite je li sustav pričvršćen na siguran način. *Primite na znanje da se šipka može namjestiti na način da se prilagodi i ukloni razmak između šipke i kuke.
- 3) Preporučljivo je upotrebljavati stroj na ravnim i vodoravnim površinama. Provjerite je li ispravno stabiliziran na podu prije početka rada kako bi se ostvarili sigurni uvjeti rada. Strojevi DCX su opremljeni nogom za niveliranje koja olakšava taj zahvat (slike 5 i 6).
- 4) Pokretna glava stroja dolazi pričvršćena za vodilicu kako bi se izbjegli mogući pokreti tijekom prijevoza. Otpustite gumb B kako biste oslobodili položaj (slika 7).

UGRADNJA I ZAMJENA OŠTRICE:

- 5) Prednja zaštita mora biti uklonjena kako biste ugradili ili zamijenili oštricu. Vratilo motora bit će vidljivo (slika 8).
- 6) Postavite oštricu između ploča u smjeru vrtnje prikazanom na stroju.
- 7) Čvrsto pritegnite pričvršnu maticu u smjeru suprotnom od kazaljke na satu (slika 9). Isporučeni su alati za izvođenje tog postupka.

SUSTAV ZA DOVOD VODE:

- 8) Stroj DCX ima vanjski spremnik za vodu koji mora biti postavljen na dnu kako je prikazano na slici (slika 10).
- 9) Nužno je puniti spremnik vodom sve dok pumpa za vodu ne bude potpuno uronjena. Ne smije se prekoračiti maksimalni kapacitet koji je naznačen na spremniku.
- 10) Važno je redovito mijenjati vodu budući da upotreba stroja s čistom vodom produžuje životni vijek oštrice i poboljšava njezina radna svojstva.

NAMJEŠTANJE TOČKE ZA HLAĐENJE:

- 11) Stroj DCX je opremljen sustavom za hlađenje C3 Python koji omogućuje namještanje mlaznice za hlađenje kako bi se postavila upadna točka na oštrici (slika 11).

- 12) Položaj cijevi mora se namjestiti prema debljini pločice koju treba rezati. Može se okretati u odnosu na rotacijsku os oštrice.

Optimalan položaj mlaznice je onaj prikazan na slici (slika 12), a njime se osigurava minimalni razmak između pločice i mlaznice tako da ne struže po njoj.

NAMJEŠTANJE KUTA I DUBINE REZA:

- 13) Mehaniizam za rezove pod kutom omogućuje podešavanje kuta rezača od 0 do 45°.

- 14) Za rezove pod kutom od 45 stupnjeva (rezovi pod kutom), postoji mehanički sustav zaključavanja koji omogućuje vrlo precizno postavljanje glave.

- 15) Okrenite glavu rezača na željeni kut rezanja (slika 13).

Nakon što je rezni kut postavljen, ponovno zaključajte sustav kako biste imobilizirali položaj rezanja.

BILJEŠKA: Za pravokutni rez, okrenite glavu rezača na položaj 0°, tako da je oštrica okomita na komad koji se reže.

- 16) Rezna glava ima funkciju s učinkom poniranja koja omogućuje namještanje visine rezne oštrice. Kretanje natrag izvodi se nizom opruga koje zauzvrat kompenziraju težinu stroja unaprjeđujući ergonomiju za korisnika (slika 14).

- 17) Da biste zaključali željenu dubinu rezanja, zategnite polugu A kako je prikazano na slici (slika 15).

PRETHODNE PROVJERE:

- 18) Prije uporabe stroja provjerite ima li istrošenih, oštećenih ili slomljenih dijelova i odmah popravite ili zamijenite takve dijelove.

- 19) Nivelirajte stroj.

- 20) Provjerite jesu li graničnici stroja u okomitom položaju u odnosu na oštricu. Oni su postavljeni u tvornici (slika 16).

- 21) Provjerite odgovaraju li napon i frekvencija mrežnog napajanja onima naznačenim na pločici s tehničkim podacima stroja.

- 22)** Utičnica mrežnog napajanja mora biti uzemljena i imati zaštitu od dozemnog spoja (diferencijalnu). Ako koristite produžni kabel provjerite je li njegov presjek veći od 2,5 mm².
- 23)** Zaštita oštrice štiti korisnika od ozljeda tijekom rezanja. Stoga se tijekom rezanja zaštita mora namjestiti prema debljini komada koji treba rezati.
- 24)** Strojevi od 230 V mogu se priključiti na 210 V / 240 V. Strojevi od 110 V mogu se priključiti na 100 V / 120 V.
- 25)** Tijekom prijevoza, skupite kabel za napajanje njegovim namatanjem. Nikada nemojte pomicati stroj povlačeći ga za kabel za napajanje.
- 26)** Ako je oštrica nepravilno postavljena i radi u pogrešnom smjeru, zaustavite stroj i ispravno postavite oštricu.
- 27)** Upotrebljavajte samo promjere oštrice koji su navedeni u ovom priručniku.

3.2 POKRETANJE STROJA

ISPRAVAN POLOŽAJ RUKU:

PRAVOKUTNI REZ

- 28)** Prilikom izrade pravokutnih rezova, stanite iza stroja. Stavite jednu ruku na glavnu ručku i gurnite rezač u vodilicu. Stavite drugu ruku na kućište stroja radi veće udobnosti. To osigurava bolju ravnotežu i klizanje rezača.

REZ POD KUTOM

- 29)** Prilikom izvođenja rezova pod kutom stanite iza stroja. Stavite lijevu ruku na glavnu ručku i gurnite rezač duž vodilicu. Stavite drugu ruku na kućište stroja ili pridržite pločicu radi veće udobnosti. Time ćete ostvariti bolje klizanje rezača i veću preciznost.

PRETHODNA RAZMATRANJA:

- 30)** Pažljivo pročitajte ove upute prije upotrebe ovog proizvoda i nemojte ih baciti.
- 31)** Stroj DCX Xpert su opremljeni pričvršćenim potpornim stolom za postavljanje pločica. Ovaj sustav omogućuje korisniku rad s većom preciznošću i udobnošću na svim vrstama keramičkih dijelova.
- 32)** Klizanje se izvodi pomoću podmazanih i zabrtvljenih kugličnih ležajeva.
- 33)** Promjena položaja iz ravnog rezanja u rezanje pod kutom i obrnuto kao i namještanje graničnika za repetitivno rezanje moraju se izvesti pri isključenim motorom kako bi se izbjegle moguće nezgode.
- 34)** Ako se stroj upotrebljava na otvorenom, treba upotrebljavati jedino produžne kabele namijenjene upotrebi na otvorenom. Treba zabilježiti da produžni kabel mora biti potpuno odmotan kako bi se postigla najveća snaga.
- 35)** Prije ponovne upotrebe stroja treba ga pažljivo pregledati kako bi se utvrdilo je li ispravno radi i je li pogodan za funkciju kojoj je namijenjen. Svaka zaštitna ili drugi dio koji je oštećen treba biti ispravno popravljen ili zamijenjen od strane ovlaštenog tehničkog servisa osim ako je određeno drugačije u ovim uputama za uporabu.
- 36)** Na radnim mjestima je potrebna odgovarajuća umjetna rasvjeta kada je svjetlo u okolini nedovoljno.

SPAJANJE:

- 37)** Prije pokretanja stroja uklonite ključeve i alat za namještanje.
- 38)** Uvjerite se je li sklopka u položaju „ISKLJUČENO“ (“OFF”) prigodom uključivanja stroja.
- 39)** Pokrenite stroj pritiskom na zeleni gumb ili gumb I (slika 17).
- 40)** Kada stroj radi, pričekajte da se rad motora i dovod vode putem pumpe normaliziraju (4 ili 5 sekundi). Slavina A može se upotrijebiti za namještanje protoka vode za hlađenje oštrice. (slika 18).

UPOZORENJE! Kako biste smanjili rizik od ozbiljnih ozljeda pravilno poduprite radni komad, kao što je prikazano i čvrsto držite rezač kako biste izbjegli gubitak kontrole i spriječili mogući povratni trzaj.

UPUTE ZA UPORABU:

- 41)** Držite ruke i strujni kabel dalje od zone rezanja kako biste spriječili uplitanje ili zamotavanje na komadu koji se reže.
- 42)** Za izvođenje ravnog rezanja oštrica bi se trebala neprekidno pomicati bez trzanja i bez forsiranja motora. Nepravilan rad može dovesti do loma dijela i teškog oštećenja oštrice.
- 43)** Stroj DCX Xpert omogućuju izvođenje paralelnih rezova uz maksimalnu preciznost uz pomoć stezaljke za pločicu za repetitivne rezove (slike 19 i 20).
- 44)** Za rezove pod kutom od 45 stupnjeva (rezovi pod kutom) postoji mehanički sustav zaključavanja koji omogućuje vrlo precizno postavljanje rezne glave.
- 45)** Pravokutni sklop je pričvršćen za kućište i zakreće se za 60 do 0 stupnjeva. Omogućuje korisnicima podršku za dijelove koje treba rezati te izvođenje repetitivnih rezova (slika 21). Bočni graničnik A je pričvršćen za pravokutni sklop. Tvornički je postavljen i omogućuje preciznije izvođenje repetitivnih rezova pod kutom od 90 i 45 stupnjeva (slika 22).
- 46)** Električni strojevi opremljeni su sigurnosnim sustavom kako bi se spriječilo pregrijavanje motora.
- 47)** Ako motor prestane raditi bez očitog razloga, trebate pričekati nekoliko minuta jer ste ga vjerojatno preopteretili, a zatim trebate postaviti umjerenu brzinu rezanja.

- 48)** Za ispravan rad strojeva DCX Xpert, radite na ravnoj površini.
- 49)** Nemojte upotrebljavati dijamantne oštrice s napuknućem ili odvojenim dijelovima.
- 50)** Nemojte primjenjivati bočni pritisak kako biste usporili oštrice.

ODVAJANJE:

- 51)** Da biste isključili stroj, pritisnite crveni gumb ili gumb O (slika 17).
- 52)** Rezač će se nastaviti okretati nekoliko trenutaka nakon isključivanja; pričekajte dok se stroj potpuno ne zaustavi prije nego ga odmaknete iz položaja rezanja.
- 53)** Imajte na umu da se rezač mora odvojiti s napajanja prije premještanja iz jednog u drugo radno područje i tijekom podešavanja i održavanja.

3.3 ČIŠĆENJE I ODRŽAVANJE

UPOZORENJE! Isključite stroj prije izvođenja bilo kakvih podešavanja, popravaka ili održavanja.

Pravilno čišćenje i održavanje stroja može produljiti njegov vijek trajanja.

Odmah očistite stroj nakon upotrebe, kao i tijekom duljeg razdoblja neaktivnosti.

- 54)** Prije čišćenja, održavanja ili popravka stroja kao i tijekom prijevoza, stroj mora biti isključen i iskopčan iz mrežnog napona.
- 55)** Nemojte upotrebljavati agresivna sredstva za čišćenje stroja.
- 56)** Ne potapajte stroj u vodu.
- 57)** Povremeno pregledajte kabele stroja i ako su oštećeni popraviti ih treba ovlaštenu tehničku servis.
- 58)** Ručke održavajte suhima i čistima, bez masnoća i ulja.
- 59)** Da biste stroj održavali u dobrom stanju preporučljivo je čistiti ga vodom, osušiti ga nakon upotrebe te osigurati protok čiste vode kroz sustav za hlađenje. Naročito je važno očistiti pumpu za vodu. Hrđanje metalnih dijelova izravna je posljedica upotrebe vode. Ispravno održavanje rezača svest će nastanak mjesta hrđe na najmanju moguću razinu.
- 60)** Preporučamo čišćenje traka za kotrljanje vodilice pamučnom krpom namočenom u vodu. Nije potrebno nikakvo podmazivanje.
- 61)** Stroj mora biti stavljen izvan pogona i rastavljen u skladu s uputama u svakoj zemlji, na mjestu odvojenog sakupljanja radi odgovarajuće klasifikacije i obrade materijala.

UPOZORENJE! Neprekidna ili neispravna upotreba, stalne promjene lokacije i prijevoz rezača mogu prouzrokovati neispravno poravnanje komponenti.

Za ispravan rad rezača je preporučljivo provjeriti sljedeće točke namještanja:

NAMJESHTANJE MOTORA:

Redovito provjeravajte razmak glave oštrice te ga potrebi namjestite (slike 23 i 24):

- a)** Otpustite vijke A i maticu B kako je prikazano.
- b)** Nježno pritegnite postavljeni vijak C uz pomoć nasadnog ključa od 3 mm.
- c)** Provjerite razmak glave i ponovno pritegnite maticu B kako biste zaključali sustav, a zatim ponovno pritegnite vijke A.

PRAVOKUTNO NAMJESHTANJE:

- 63)** Provjerite je li pravokutni sklop u okomitom položaju u odnosu na oštricu. Da biste ga namjestili na točno 90 stupnjeva (slike 25 i 26):
- a)** Postavite postavljeni pravokutnik u skladu s oštricom na 90 stupnjeva na pravokutniku te namjestite vijke A kako je prikazano.
- b)** Pravokutni sklop može se zakretati u odnosu na vratilo (vijak B).
- c)** Radi boljeg položaja cjelokupnog sklopa, stroj DCX Xpert opremljen je poprečnim vijkom koji omogućuje preciznije zakretanje (rotiranje) cjelokupnog sklopa.
- d)** Otpustite vijke A te zakrenite pravokutni sklop pomoću poprečnog vijka C dok ne dođe u položaj od 90 stupnjeva u odnosu na oštricu.
- e)** Ponovno zategnite sklop kako biste zaključali položaj.

NAMJESHTANJE OŠTRICE (POPREČNOST I PARALELNOST):

POPREČNOST

- 64)** Da biste postavili disk u položaj od 90 stupnjeva, uklonite zaštitu oštrice, otpustite gumb A i maticu za zaključavanje te postavite postavljeni pravokutnik na stol u dodiru s oštricom (slika 27)
- a)** Namjestite nagib oštrice pomoću vijaka prikazanih na slici (slika 28). Izvedite ovaj postupak s obje strane stroja sve dok gornji i donji dio oštrice ne dodirnu postavljeni pravokutnik u isto vrijeme.
- b)** Zamijenite zaštitu oštrice, a zatim zategnite maticu i gumb.

PARALELNOST

- 65)** Da biste namjestili paralelnost oštrice potrebno je upotrijebiti uređaj za poravnanje kao referencu.
- a)** Postavite komponentu na način da izbočeni dio uređaja za poravnanje dodiruje najudaljeniju stranu oštrice ispred. Da biste to napravili zakrenite

oštricu dok se ne ostvari kontakt, primijetit ćete mali zvuk kada oštrica dođe u kontakt s izbočenim dijelom. Zabilježite tu točku kao referencu (slika 29).

- b) Pomaknite glavu oštrice, a da pri tome ne promijenite položaj uređaja za poravnanje (slika 30) te ponovno okrenite oštricu prema navedenoj oznaci. Ako oštrica ne ostvari kontakt u istoj točki bit će potrebno namjestiti paralelnost oštrice.
- c) Položaj motora možete namjestiti njegovim blagim zakretanjem.
- d) Otpustite vijke A kako je prikazano te zakrenite motor pomoću poprečnog vijka B. Ponovite isti postupak i uvjerite se da je u oba položaja oštrica u kontaktu s uređajem za poravnanje (slike 31 i 32).
- e) Nakon što je oštrica postavljena, ponovno pritegnite vijke A.

NAMJEŠTANJE / NIVELIRANJE STROJA:

66) Stroj DCX Xpert je opremljen nogom za niveliranje kojom se namješta položaj kućišta. Treba je upotrebljavati za namještanje i stabiliziranje stroja na podu. Za dobru završnu obradu radite na ravnoj površini.

- a) Odvijte maticu za zaključavanje A kako biste otpustili nogu za niveliranje (slika 33)
- b) Namjestite (zavijanjem ili odvijanjem matice B) nogu za niveliranje kako biste uklonili bilo kakav razmak koji može nastati između noga. Ponovno pritegnite maticu za zaključavanje A kako biste osigurali sustav (slika 34).

Ako imate bilo kakve dvojbe o načinu rada stroja ili njegovom namještanju, obratite se našoj postprodajnoj službi.

SKLADIŠTENJE

Alat čuvajte u ambalaži na hladnom i suhom mjestu zaštićenom od hladnoće i izravne sunčeve svjetlosti.

Stroj mora biti stavljen izvan pogona i rastavljen u skladu s uputama u svakoj zemlji, na mjestu odvojenog sakupljanja radi odgovarajuće klasifikacije i obrade materijala.

POSTPRODAJNE USLUGE

Koristite samo originalne rezervne dijelove koje je isporučio proizvođač. Popravke mogu obavljati samo ovlaštene radionice ili tehnička služba RUBI-ja:

GERMANS BOADA SANTA OLIVA

Ronda de l'Albornar, 24-26
43710 Santa Oliva, Tarragona (Španjolska)
Tel: +34 977 16 90 50

Ako želite dobiti više informacija i saznati gdje se nalaze službeni centri za tehničku podršku RUBI, posjetite:
<https://www.rubi.com/es/servicio-post-venta>

4. IZJAVA O SUKLADNOSTI

Tvrtka Germans Boada S.A., Avda. Olimpiades 89-91, P.O. Box 14 -08191 Rubi (Barcelona, Španjolska) izjavljuje, pod isključivom odgovornošću, da stroj:

Odgovara sljedećim standardima:

- o EN ISO 12100:2010; EN 12418:2000+A1:2009
- o EN 61029-1:2009+A11:2010; EN 60204-1:2006/AC:2010
- o EN 61000-6-4:2007+A1:2011; EN 61000-6-2:2005
- o EN 61000-3-3:2013; EN 61000-3-2:2014

I udovoljava bitnim zahtjevima sljedećih smjernica:

- o DIREKTIVE O STROJEVIMA 2006/42/EZ / PRILOG VIII.
- o DIREKTIVE 2014/35/EU O NISKOM NAPONU
- o DIREKTIVE O ELEKTROMAGNETSKOJ KOMPATIBILNOSTI 2014/30/EU

U Rubi-ju, 15/01/2021



Carles Gamisans Berenguer
R & D direktor

6. TEHNIČKE SPECIFIKACIJE	STRANICA 104
7. TROJNI SKLOP	STRANICA 105
8. PLUG-IN KABELI	STRANICA 105
9. DODATNI PRIBOR	STRANICA 105
10. ELEKTRIČNI KRUG	STRANICA 106
11. ISPITIVANJE VIBRACIJA	STRANICA 107
12. JAMSTVO	STRANICA 109

Reprodukcija rada, u cijelosti ili djelomično, u bilo kojem formatu ili bilo kojim sredstvom ili postupkom, bilo mehaničkim, fotografskim ili elektroničkim, bez prethodnog odobrenja tvrtke GERMANS BOADA, SA je zabranjena.

Svaka od tih aktivnosti prouzročit će odgovarajuće zakonske obveze i mogla bi rezultirati kaznenim progonom.

GERMANS BOADA, SA zadržava pravo na tehničke izmjene bez prethodne najave.

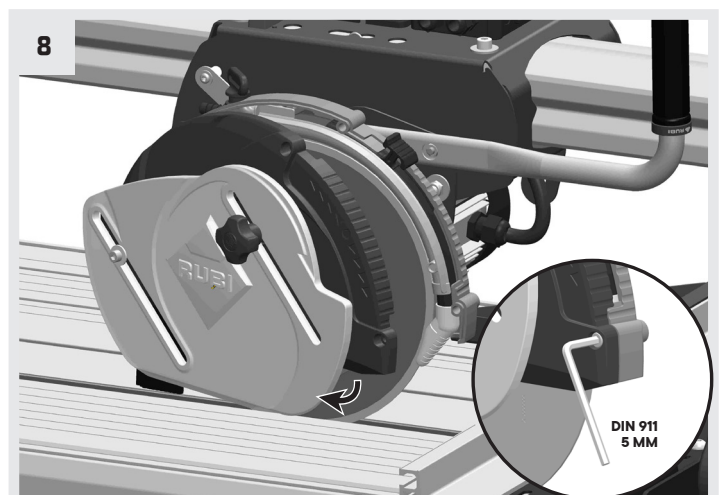
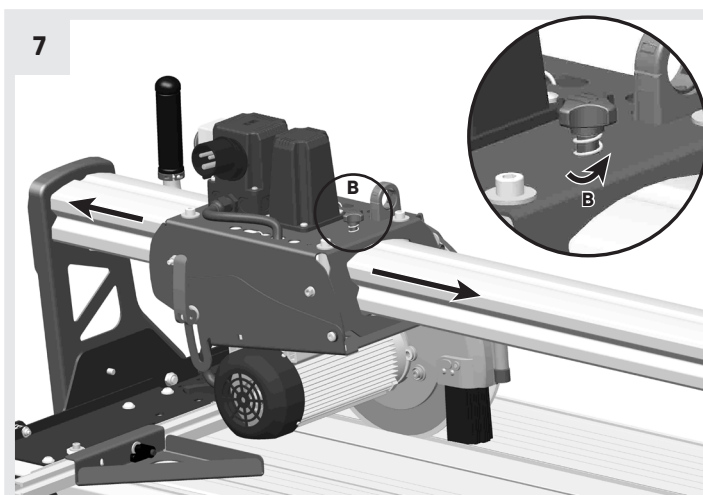
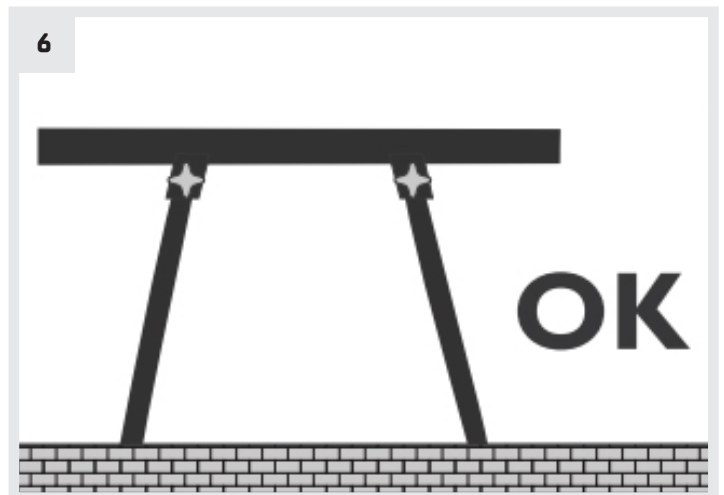
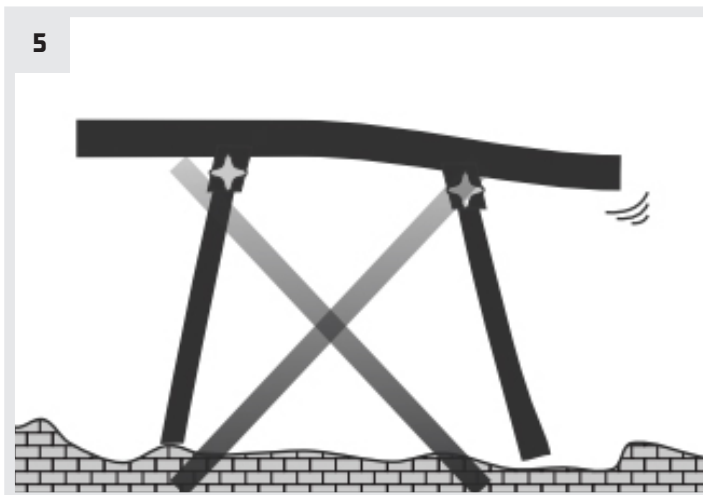
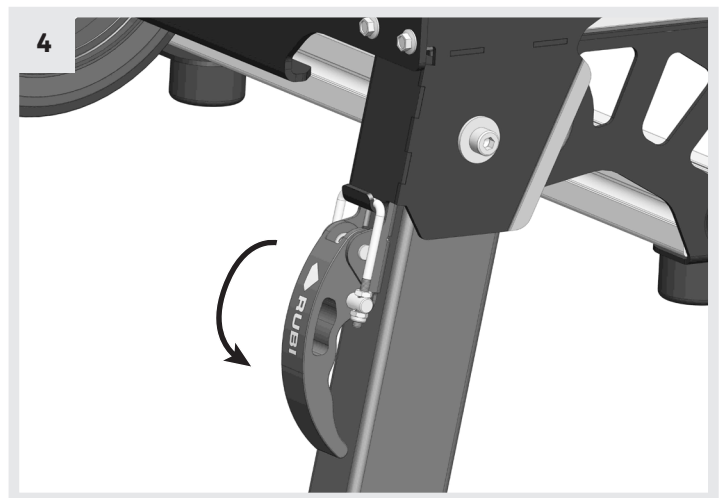
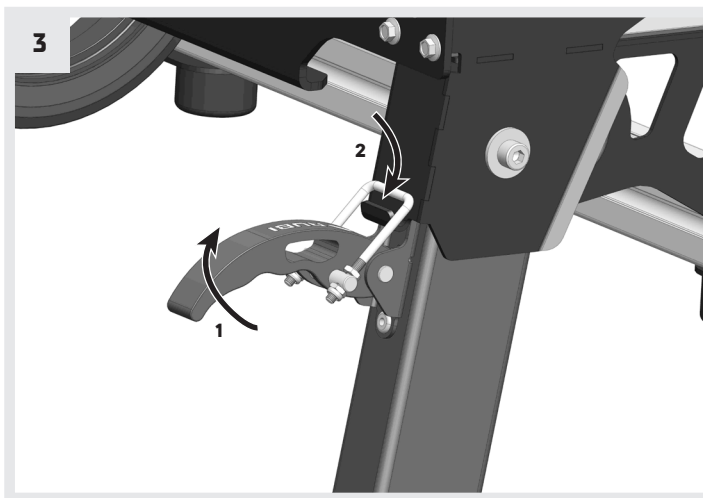
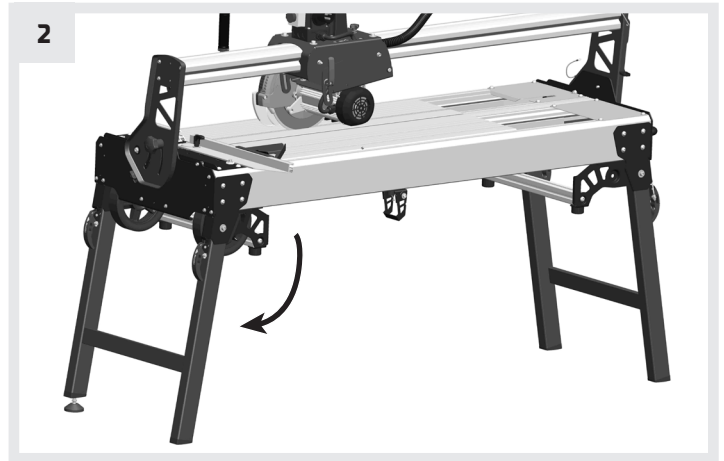
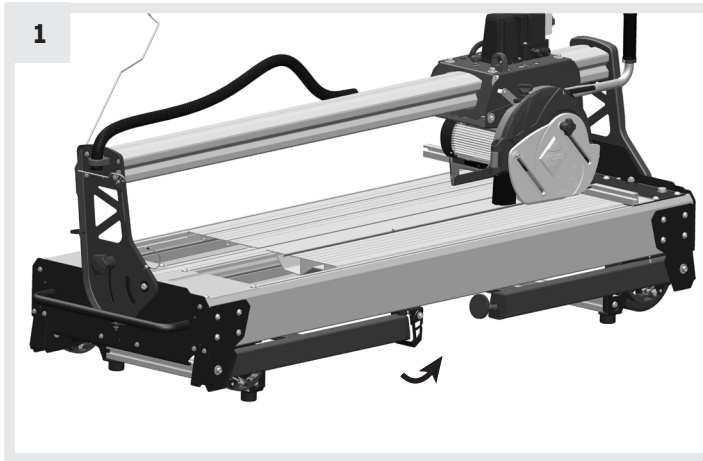

DIN 911
5 MM

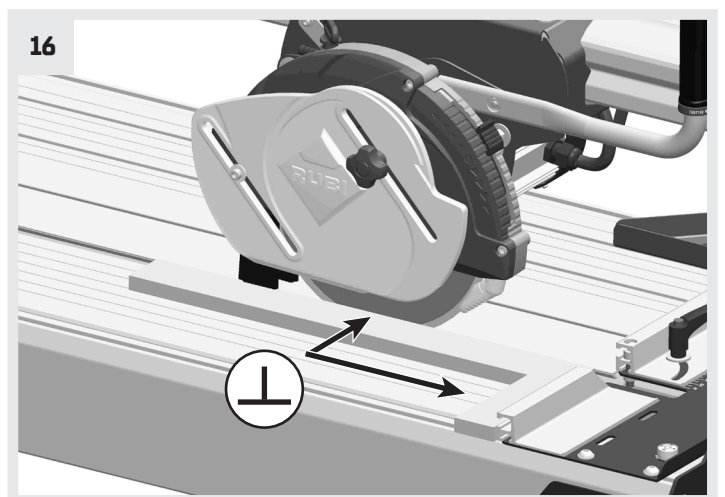
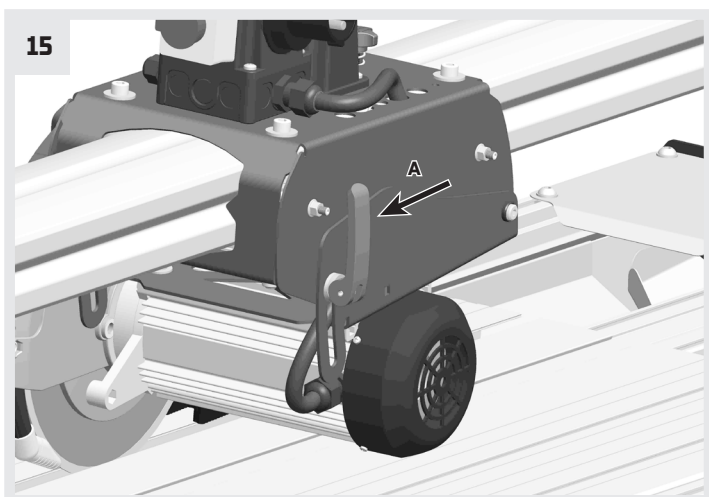
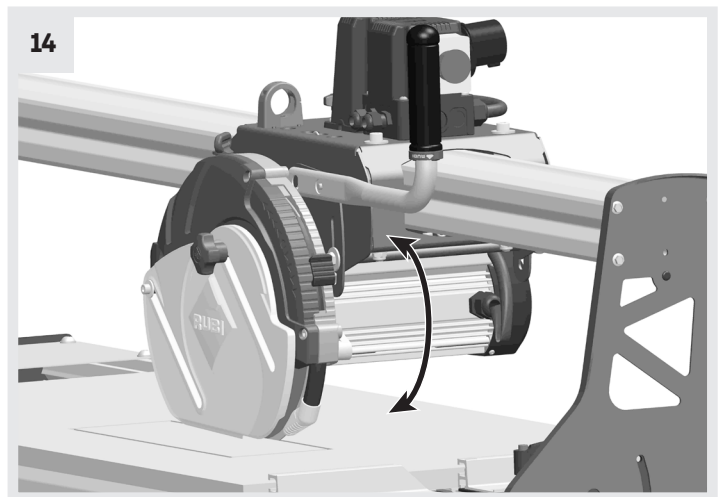
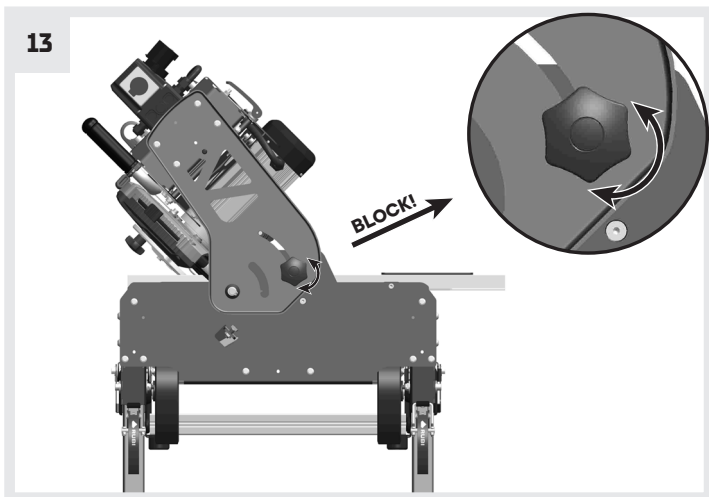
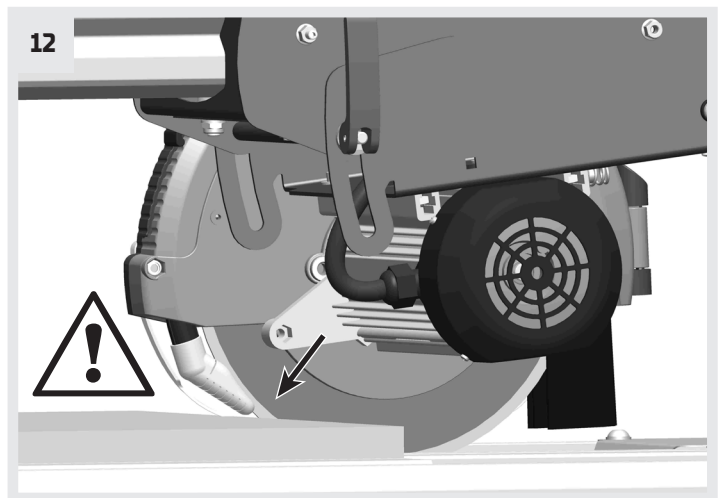
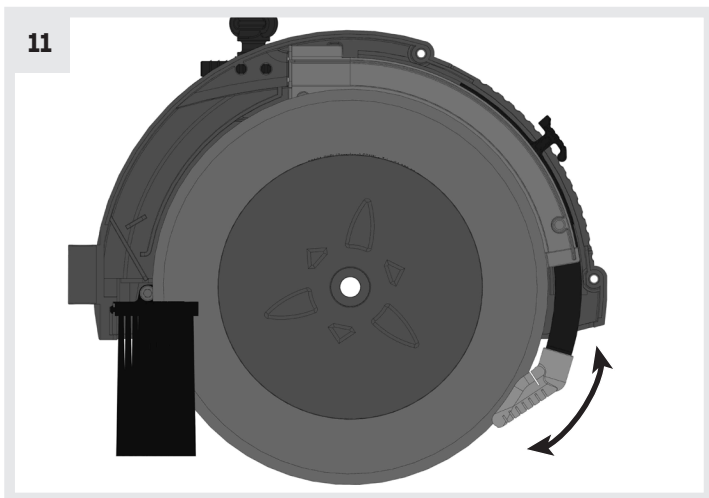
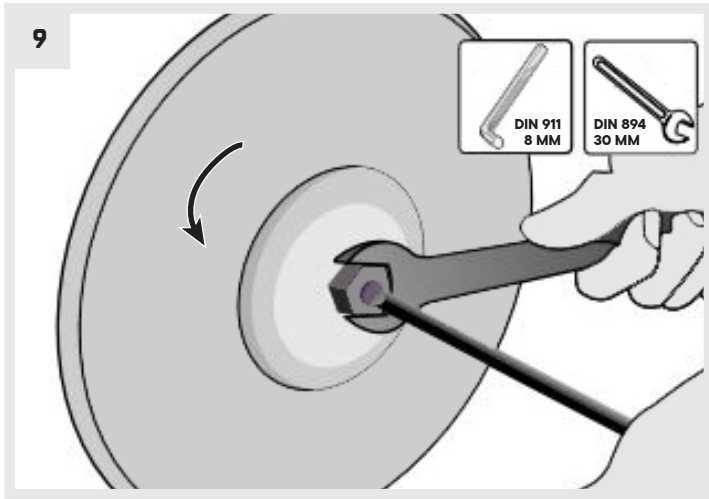

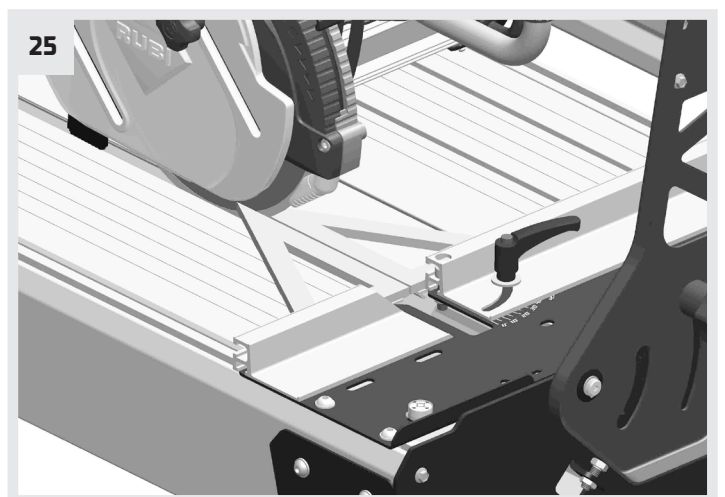
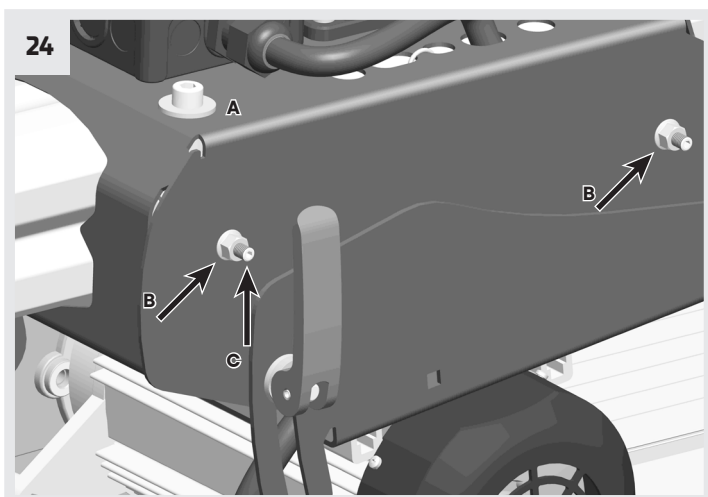
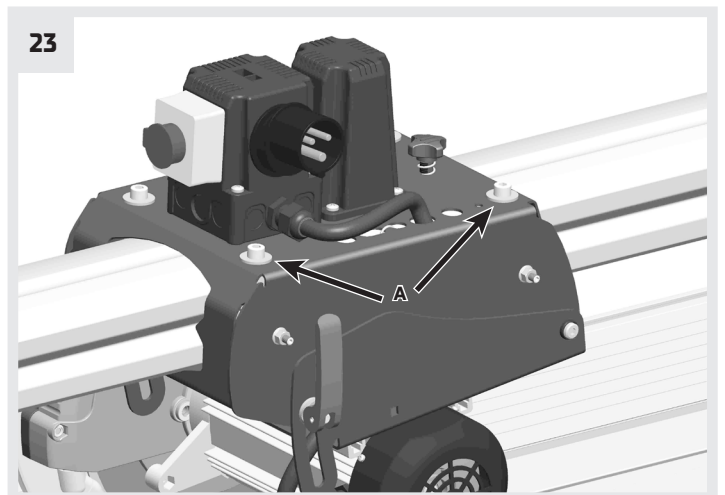
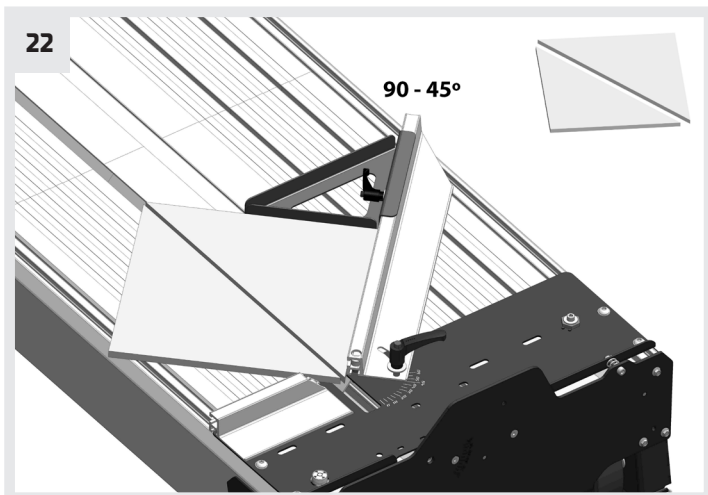
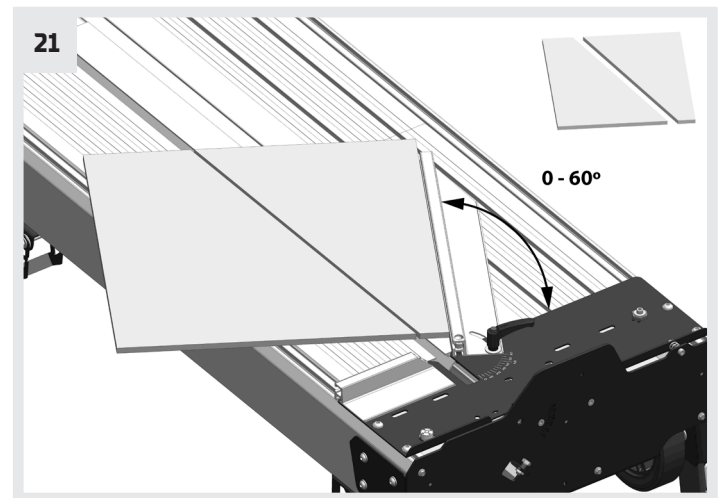
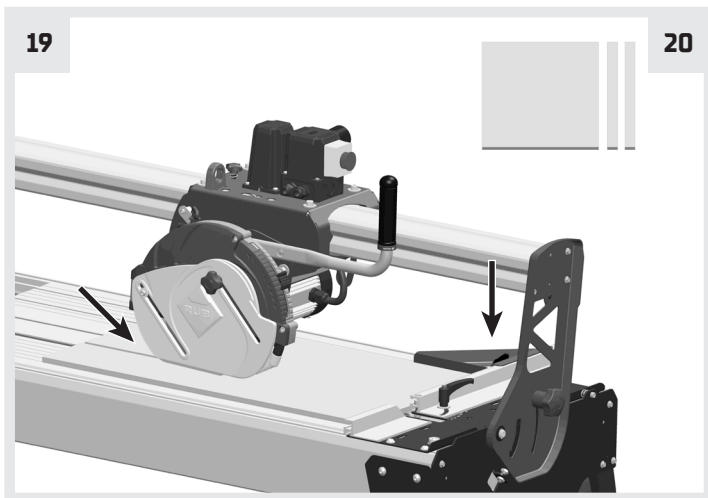
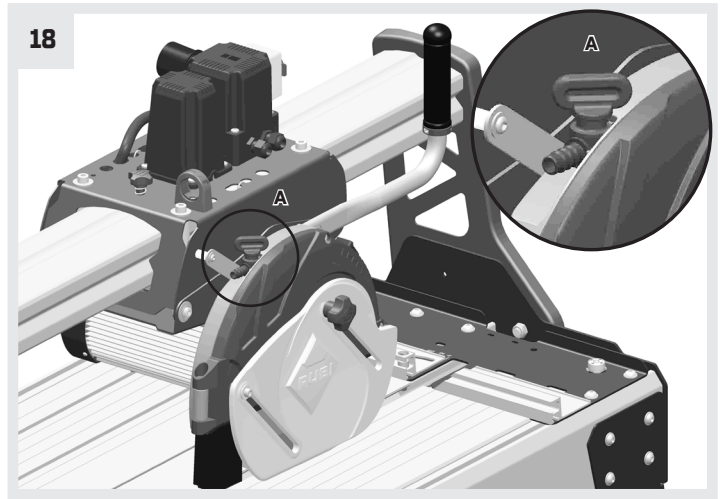
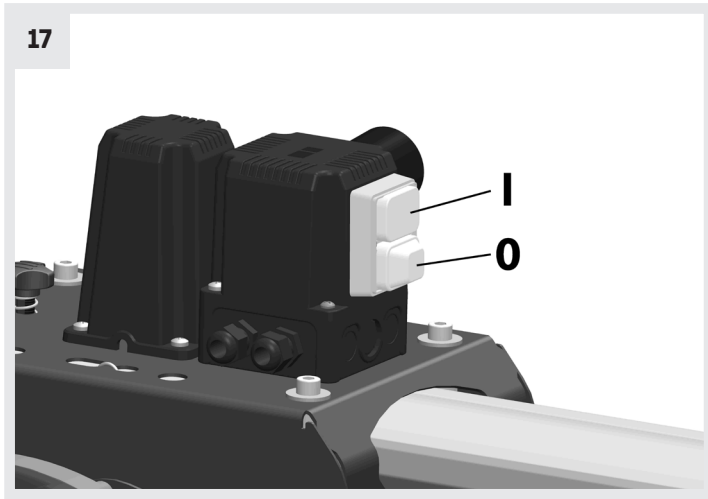

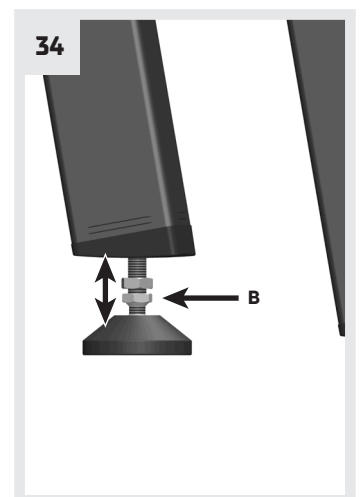
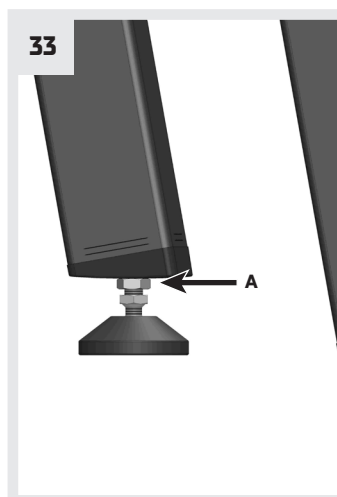
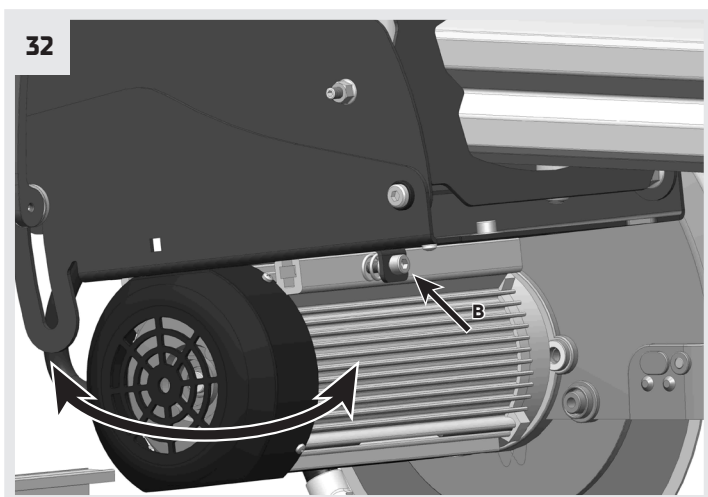
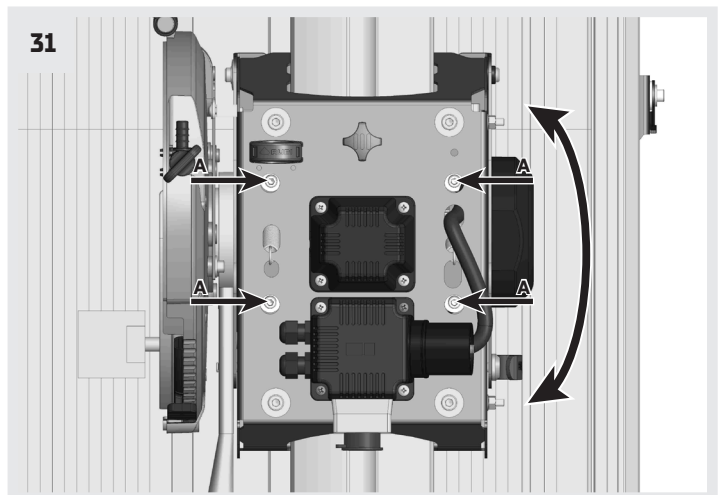
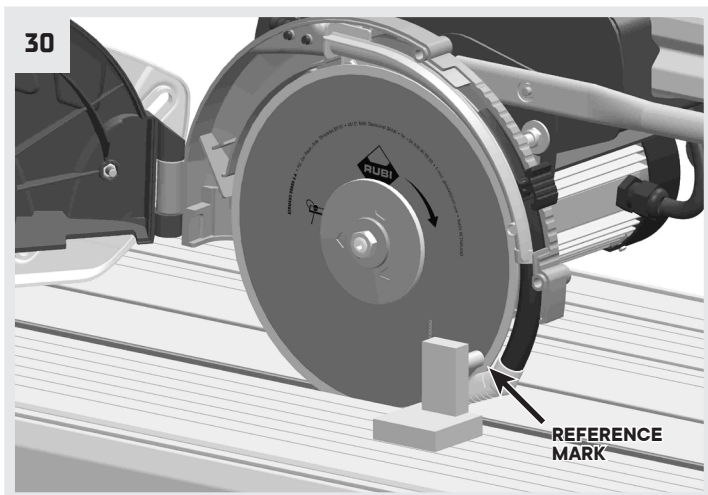
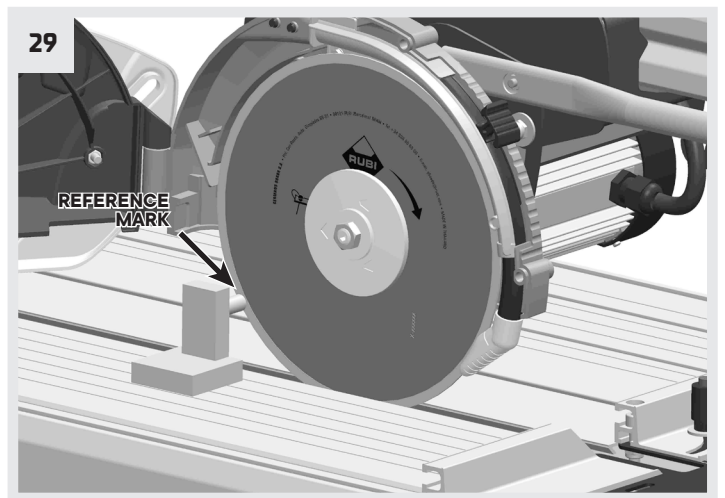
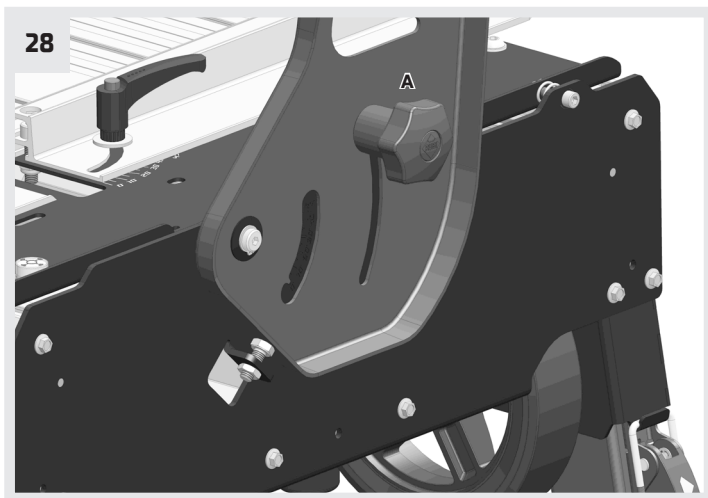
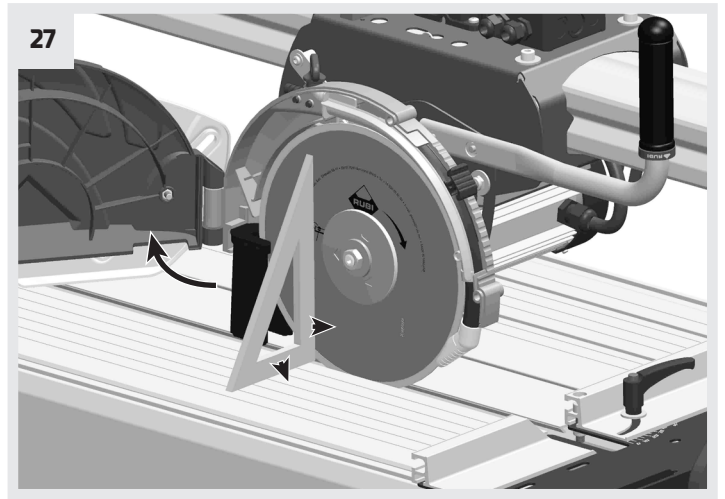
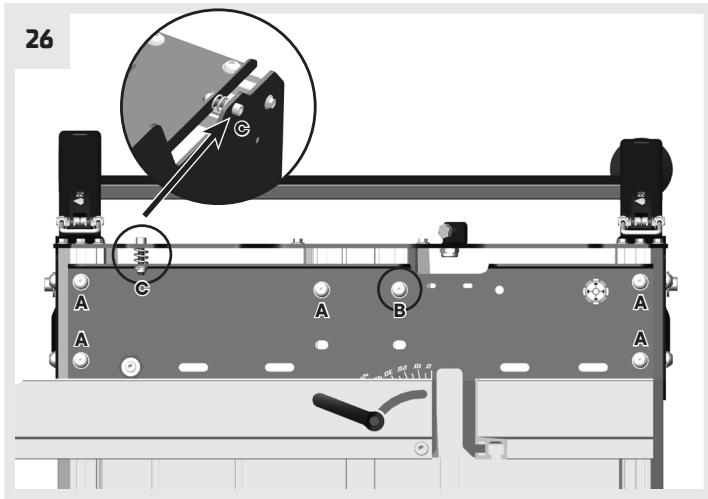

CONJUNTO MÁQUINA / THE OVERALL MACHINE / ENSEMBLE MACHINE / CONJUNTO MÁQUINA / CONJUNTO MÁQUINA / CONGIUNTO MACCHINA / MASCHINENBAU GRUPPE / MACHINE INSTELLEN / SAMLEDE (SÆT) MASKINEN / СТАНОК / MAKINE SETI / KOMPLETNA MASZYNA / ΣΥΝΟΛΟ ΜΗΧΑΝΩΝ / KONEEN KOKOONPANO / PŘEHLED VYRÁBĚNÝCH TYPŮ / زاجلا عي مجت / 機器裝配 / DARBGALDS / MAŠINA / MONTÁŽA STROJA / MASINA KOKKUPANEK / GÉP ÖSSZESZERELÉSE / ASAMBLARE A MAȘINII / TROJNI SKLOP

		230V/50Hz	110V/50Hz	120V/60Hz
DC-250 Xpert 1250	REF.	52960	52961	52962
DC-250 Xpert 1550	REF.	52970	52971	52972
	P1 (KW)	1,5	1,5	1,5
	R.P.M.	2750	2750	3350
		45820	45822	45822



* 1,5 minutos marcha / 8,5 minutos paro - 1,5 minutes start / stop 8.5 minutes - 1,5 minutes en position marche / 8,5 minutes en position arrêt - 1,5 minuts marca / 8,5 minuts atur - 1,5 arranque / 8,5 minutos paragem - 1,5 minuti movimento / 8,5 minuti fermo - 1,5 Minuten Betrieb / 8,3 Minuten Stillstand - 1,5 minuten opstarten / 8,3 minuten pauze - Arbejdsloshed 8,3 minutter - 1,5 minutter starter - 1,5 минут функционирования / 8,3 минут остановки - 1,5 minut praca / 8,3 minut zatrzymanie - 1,5 minuuttia käynnistys / 8,3 minuuttia pysäytys - 1,5 dakika başlar / 8,3 dakika durur - 1,5 minuty v provozu / 8,3 minuty v klidu / 1,5 minuti toimimist - 1,5 minūtes darbība / 8,3 minūtes dīkstāve



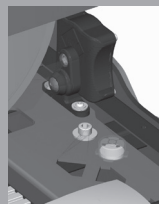
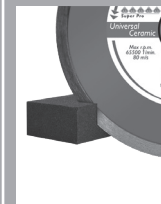

CABLES CON ENCHUFE / CABLE WITH PLUG / CÂBLES AVEC PRISE / CABOS COM FICHA / CABLES AMB ENDOLL / CAVI ELETTRICI CON PRESA / KABEL MIT STECKER / KABELS MET STEKKER / KABEL TIL / ЭЛЕКТРОКАБЕЛ / FIŞLI KABLO / KABEL Z WTYCZKĄ / ΚΑΛΩΔΙΑ ΜΕ ΤΟ ΒΟΥΛΩΜΑ / VERKKOJOHDOT / PŘÍVODNÍ KABELY SE ZÁSTRČKOU / تانوكمل عم لباك / 帶插頭的電纜 / ELEKTRĪBAS KABELĪ / ELEKTROS KABELIAI / VTIČNÍ KABLI / PISTIKKAABLI / PLUG-IN KÁBELEK / CABLU CU MUFĂ / PLUG-IN KABELI

		230V - 50Hz	110V/50Hz	120V/60Hz
DC-250 Xpert 1250	REF.	52960	52261	54935
DC-250 Xpert 1550	REF.	52970	52971	52972
	REF.	58850	58852	58854 (12 AW6 USA)
	REF.	58853 (UK)		58855 (12 AW6 USA)

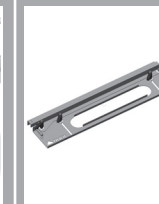
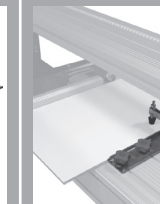
ACCESORIOS / ACCESSORIES / ACCESSOIRES / ACESSÓRIOS / ACCESSORIS / ACCESSORI / ZUBEHÖR / ACCESSOIRES / TILBEHØR / ПРИСПОБЛЕНИЯ / AKSESUARLAR / AKCESORIA / ΑΞΕΣΟΡΙΑ / LISÄVARUSTEET / PŘÍSLUŠENSTVÍ / قوابطمل نايب / 配件 / PIERIČES / PRIEDAI / DODATKI / TARVIKUD / TARTOZÉKOK / ACCESORII / DODATNI PRIBOR

	CEV PRO	CEV SUPERPRO	CPA SUPERPRO	TVH SUPERPRO	CPX PRO	CPC PRO	TON SUPERPRO
	25934	30949	30929	31937	30962	30959	31909
250 mm • 10 "							

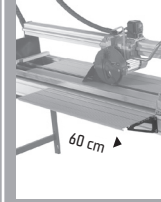
					
REF.54844	REF.54999	REF.05973 REF.05974	REF.51914	REF.51910	REF.51916

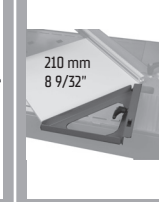
 Ø 130 mm Ø 5 1/8"	 Ø 170 mm Ø 6 3/4"	 60 cm	 500 mm 19 11/16"	 210 mm 8 9/32"
REF.57991	REF.51927	REF.54993	REF.54822	REF.54538

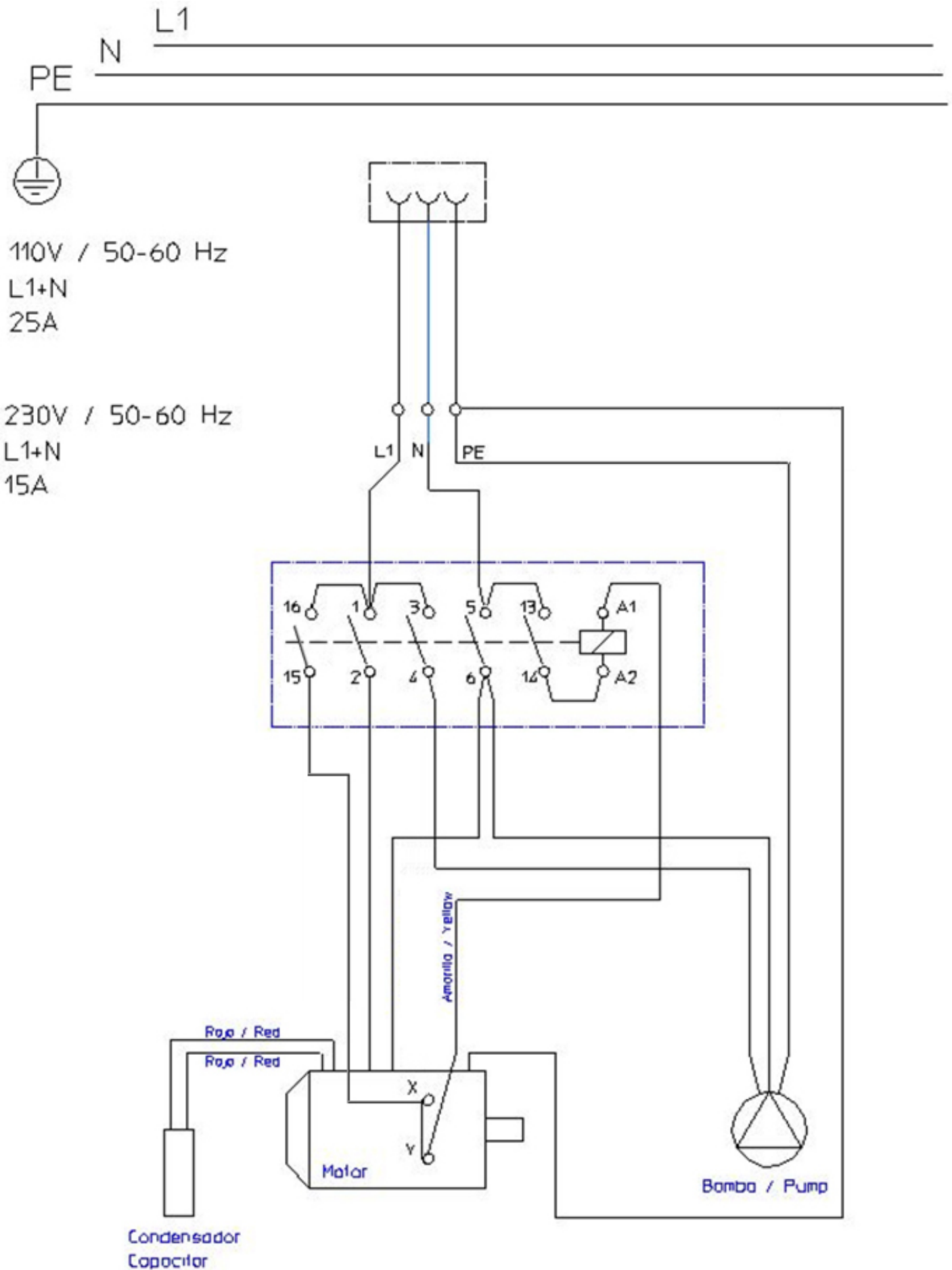

ES El valor de vibración de DCX-250 XPERT es 4,57 m/s² con una incertidumbre de 1,5 m/s².

- El valor total declarado de vibración se ha medido según un método de ensayo normalizado y puede usarse para comparar una herramienta con otra.
- El valor total declarado de vibración puede usarse también en una evaluación preliminar de la exposición.
- El valor de emisión de vibraciones durante la utilización real de la herramienta puede ser distinto del valor declarado dependiendo de las condiciones de uso de la herramienta.
- Es necesario identificar las medidas de seguridad para proteger al operador, basadas en una estimación de la exposición en las condiciones reales de utilización (teniendo en cuenta todas las partes del ciclo de funcionamiento, tales como los momentos en que la herramienta está apagada y cuando está funcionando en vacío, además del momento del arranque).

EN Vibration value of DCX-250 XPERT is 4,57 m/s² with an uncertainty of 1.5 m/s².

- The total value of said vibration is measured according to a standardized test method can be used to compare one with another tool.
- The total declared value of vibration can also be used in a preliminary assessment of exposure.
- The vibration emission value during actual use of the tool can differ from the declared value depending on the conditions of use of the tool.
- You need to identify security measures to protect the operator, based on an estimate of exposure in actual use (taking into account all parts of the operating cycle such as the times when the tool is switched off and when idling in addition to the starting time).

FR La valeur de vibration du DCX-250 XPERT est 4,57 m/s² avec une incertitude de 1,5 m/s².

- La valeur totale de vibration déclarée a été mesurée selon une méthode d'essai agréée et peut être utilisée pour comparer un outil avec un autre.
- La valeur totale de vibration déclarée peut aussi être utilisée dans une évaluation préliminaire de l'exposition.
- La valeur d'émission de vibrations pendant l'utilisation réelle de l'outil peut varier de la valeur déclarée en fonction des conditions d'utilisation de l'outil.
- Il faut identifier les mesures de sécurité pour protéger l'opérateur, qui se basent sur une estimation de l'exposition dans les conditions réelles d'utilisation (en tenant compte de toutes les parties du cycle de fonctionnement, comme le temps pendant lequel l'outil est éteint et quand il fonctionne à vide, outre le temps de démarrage).

PT O valor de vibração do DCX-250 XPERT é 24,57 m/s² com uma incerteza de 1,5 m/s².

- O valor total declarado de vibração foi medido segundo um método de ensaio normalizado e pode ser utilizado para comparar uma ferramenta com outra.
- O valor total declarado de vibração pode também ser utilizado numa avaliação preliminar da exposição.
- O valor da emissão de vibrações durante a utilização real da ferramenta pode ser diferente do valor declarado, dependendo das condições de utilização da ferramenta.
- É necessário identificar as medidas de segurança destinadas a proteger o operador, baseadas numa estimativa da exposição em condições reais de utilização (tendo em conta todas as partes do ciclo de funcionamento, tais como os momentos nos quais a ferramenta está desligada e nos quais estiver a funcionar em vazio, além do momento do arranque).

CA El valor de vibració de la màquina DCX-250 XPERT és 4,57 m/s² amb una incertesa d'1,5 m/s².

- El valor total declarat de vibració s'ha mesurat segons un mètode d'assaig normalitzat i es pot usar per comparar una eina amb una altra.
- El valor total declarat de vibració es pot usar també en una avaluació preliminar de l'exposició.
- El valor d'emissió de vibracions durant la utilització real de l'eina pot variar respecte del valor declarat, depenent de les condicions d'ús de l'eina.
- Cal identificar les mesures de seguretat per protegir l'operador, basades en una estimació de l'exposició a les condicions reals d'utilització (tenint en compte totes les parts del cicle de funcionament, com ara els moments en què l'eina està apagada i quan està funcionant en buit, a més del moment de l'arrencada).

IT Il valore di vibrazione della macchina DCX-250 XPERT è di 4,57 m/s² con un'incertezza di 1,5 m/s².

- Il valore di vibrazione totale dichiarato è stato misurato secondo un metodo di prova standardizzato e può essere utilizzato per confrontare un utensile con un altro.
- Il valore di vibrazione totale dichiarato può essere utilizzato anche in una valutazione preliminare dell'esposizione.
- Il valore di emissione di vibrazioni durante l'uso effettivo dell'utensile può differire dal valore dichiarato a seconda delle condizioni d'uso dell'utensile.
- È necessario individuare le misure di sicurezza per proteggere l'operatore, sulla

base di una stima dell'esposizione in condizioni d'uso reali (tenendo conto di tutte le parti del ciclo operativo, come i periodi in cui l'utensile è spento e a vuoto, nonché il momento di avviamento).

DE Der Schwingungswert des DCX-250 XPERT beträgt 4,57 m/s² mit einer Unsicherheit von 1,5 m/s².

- Der angegebene Schwingungswert wurde nach einem standardisierten Prüfverfahren gemessen und kann zum Vergleich eines Werkzeugs mit einem anderen verwendet werden.
- Der angegebene Schwingungswert kann auch für eine vorläufige Expositionsbeurteilung verwendet werden.
- Der während des tatsächlichen Einsatzes des Werkzeugs sich ergebende Schwingungsemissionswert kann je nach den Einsatzbedingungen des Werkzeugs vom angegebenen Wert abweichen.
- Es ist notwendig, Sicherheitsmaßnahmen zum Schutz des Bedieners auf Grundlage einer Schätzung der Exposition unter tatsächlichen Betriebsbedingungen festzulegen (unter Berücksichtigung des vollständigen Funktionsablaufs, also z. B. bei ausgeschaltetem oder lastfrei laufendem Werkzeug, sowie beim Einschalten).

NL De trillingswaarde van de DCX-250 XPERT bedraagt 4,57 m/s² met een onzekerheid van 1,5 m/s².

- De totale opgegeven trillingswaarde is gemeten volgens een gestandaardiseerde testmethode en kan worden gebruikt om het ene gereedschap met het andere te vergelijken.
- De totale opgegeven trillingswaarde kan ook worden gebruikt in een voorlopige blootstellingsbeoordeling.
- De waarde van de trillingsemisatie tijdens het feitelijke gebruik van het apparaat kan verschillen van de aangegeven waarde, afhankelijk van de gebruiksomstandigheden van het apparaat.
- Het is noodzakelijk om de beveiligingsmaatregelen aan te geven om de gebruiker te beschermen, gebaseerd op een inschatting van de blootstelling onder de feitelijke gebruiksomstandigheden (daarbij rekening houdend met alle delen van de gebruikscyclus, zoals wanneer het gereedschap uit staat en wanneer het stationair draait, en bovendien vanaf het moment van opstarten).

DA Vibrationsværdien for DCX-250 XPERT er 4,57 m/s² med en usikkerhed på 1,5 m/s².

- Det samlede deklarerede vibrationsniveau blev målt ved hjælp af en standardiseret testmetode og kan bruges til at sammenligne et værktøj med et andet.
- Det samlede deklarerede vibrationsniveau kan også bruges til en foreløbig vurdering af eksponeringen.
- Værdien af vibrationsemisition under værktøjets virkelige drift kan være forskellig fra den deklarerede værdi afhængigt af værktøjets driftsforhold.
- Sikkerhedsforanstaltningerne til beskyttelse af operatøren skal identificeres ud fra et estimat af eksponering under de aktuelle driftsforhold (under hensyntagen til alle dele af driftscyklussen, f.eks. når maskinen er slukket, og når den kører uden belastning, udover opstart).

RU Уровень вибрации DCX-250 XPERT составляет 4,57 м/с² с колебанием 1,5 м/с².

- Общий заявленный уровень вибраций был измерен методом нормализованного испытания и может быть использован для сравнения одного инструмента с другим.
- Общий заявленный уровень вибрации также может быть использован для предварительной оценки перед экспонированием.
- Уровень выброса вибрации во время реального использования инструмента может отличаться от заявленного в зависимости от условий использования инструмента.
- Необходимо определить меры защиты пользователя, основанные на приблизительных экспонентах реального использования

TR DCX-250 XPERT 'nin titreşim değeri 1,5 m/s² belirsizlik ile 4,57 m/s² m/s²' dir.

- Beyan edilen toplam titreşim seviyesi standartlaştırılmış bir test kullanılarak ölçülmüş olup aletlerin birbiriyle karşılaştırılması için kullanılabilir.
- Maruziyet ön değerlendirilmesi için beyan edilen toplam titreşim seviyesi de kullanılabilir.
- Aletin fiili çalışması sırasındaki titreşim emisyonu değeri aletin çalışma koşullarına bağlı olarak beyan edilen değerden farklı olabilir.
- Operatörü koruma amacıyla yönelik emniyet önlemleri fiili çalışma koşullarında maruziyet temeli alınarak tanımlanmalıdır (ilk çalıştırmaya ilave olarak makinenin kapatıldığı, yüksek çalıştırıldığı gibi durumlarda çalışma çevriminin tüm kısımları dikkate alınarak).

PL Wartość drgań urządzenia DCX-250 XPERT wynosi 4,57 m/s² z niepewnością 1,5 m/s².

- Całkowita wartość drgań została zmierzona za pomocą standardowej metody i może być stosowana do porównania narzędzia z innymi.
- Całkowita deklarowana wartość drgań może być wykorzystywana również do

wstępnej oceny narażenia.

- Wartość emisji wibracji podczas rzeczywistego stosowania narzędzia może się różnić od deklarowanej wartości w zależności od warunków użytkowania narzędzia.
- Należy określić odległości bezpieczeństwa w celu ochrony operatora, opierając się na oszacowaniu narażenia w rzeczywistych warunkach użytkowania (uwzględniając wszystkie części cyklu działania, takie jak okresy wyłączenia maszyny i pracy bez obciążenia oraz rozruchu).

EL Η τιμή δονήσεων του DCX-250 XPERT είναι 4,57 m/s² με αβεβαιότητα 1,5 m/s².

- Το συνολικό δηλωμένο πλάτος δονήσεων μετρήθηκε χρησιμοποιώντας μια τυποποιημένη μέθοδο δοκιμής και μπορεί να χρησιμοποιηθεί για τη σύγκριση ενός εργαλείου με ένα άλλο.
- Το συνολικό δηλωμένο πλάτος δονήσεων μπορεί επίσης να χρησιμοποιηθεί για προκαταρκτική αξιολόγηση της έκθεσης.
- Η τιμή της εκπομπής δονήσεων κατά την πραγματική λειτουργία του εργαλείου μπορεί να διαφέρει από τη δηλωμένη τιμή ανάλογα με τις συνθήκες λειτουργίας του εργαλείου.
- Τα μέτρα ασφαλείας για την προστασία του χειριστή πρέπει να προσδιορίζονται με βάση την εκτίμηση της έκθεσης στις πραγματικές συνθήκες λειτουργίας (λαμβάνοντας υπόψη όλα τα μέρη του κύκλου λειτουργίας, όπως οι ώρες κατά τις οποίες το μηχάνημα είναι απενεργοποιημένο και όταν λειτουργεί χωρίς φορτίο, καθώς και την εκκίνηση).

FI DCX-250 XPERT: n tärinäarvo on 4,57 m/s² epävarmuudella 1,5 m/s².

- Ilmoitetun tärinän kokonaismäärä mitattiin käyttämällä standardoituja testimenetelmiä, ja sitä voidaan käyttää yhden työkalun vertaamiseen toiseen.
- Ilmoitetun tärinän kokonaismäärää voidaan käyttää myös altistumisen ennakoarviointiin.
- Tärinäarvo voi työkalun tosiasiallisessa käytössä poiketa ilmoitetusta arvosta työkalun käyttöolosuhteista riippuen.
- Turvallisuustoimenpiteet käyttäjän suojaamiseksi on tunnistettava perustuen tosiasiallisiin käyttöolosuhteisiin tapahtuvaan altistukseen (huomioiden kaikki käyttökäsitteet, kuten käynnistysvaihe ja ajat, jolloin kone on pois päältä ja tyhjäkäynnillä).

CZ Hodnota vibrací DCX-250 XPERT je 4,57 m/s² s mírou nejistoty 1,5 m/s².

- Celková deklarovaná úroveň vibrací byla měřena pomocí standardizované zkušební metody a může být použita k porovnání jednoho nástroje s jiným.
- Celková deklarovaná úroveň vibrací může být také použita k předběžnému vyhodnocení expozice.
- Hodnota emisí vibrací během skutečného provozu nástroje se může lišit od deklarované hodnoty v závislosti na provozních podmínkách přístroje.
- Bezpečnostní opatření k ochraně obsluhy musí být stanovena na základě odhadu expozice v aktuálních provozních podmínkách (s přihlédnutím ke všem částem provozního cyklu, jako jsou časy, kdy je stroj vypnutý a když běží bez zatížení, kromě spuštění).

AR قيمة الاهتزاز لـ DCX-250 XPERT هي 4,57 m/s² م/ث 2 مع عدم التأكد في 1,5 م/ث 2.

- أُجري قياس إجمالي مستوى الاهتزاز المعلن باستخدام طريقة اختبار قياسية ويمكن استخدامه لمقارنة آلة بأخرى.
- يمكن أيضاً استخدام مستوى الاهتزاز الإجمالي المعلن لإجراء تقييم أولي للتعرض.
- قد تكون قيمة انبعاثات الاهتزاز أثناء التشغيل الفعلي للآلة مختلفة عن القيمة المعلنة وفقاً لظروف التشغيل الخاصة بالآلة.
- يجب تحديد إجراءات السلامة لحماية المشغل بناءً على تقدير التعرض في ظروف التشغيل الفعلية (مع مراعاة جميع أجزاء دورة التشغيل، مثل الأوقات التي يتوقف فيها تشغيل الجهاز وعند تشغيله دون حمولة، بالإضافة إلى بدء التشغيل).

ZH DCX-250 XPERT 的振动值为 4.57 m/s²，不确定性为 1.5 m/s²。

- 已根据标准化测试方法测量了已申报的振动值，可用于比较一种工具和另一种工具。
- 声明的总振动值也可用于初步暴露评估。
- 实际使用工具期间的振动发射值可能与声明的值不同，具体取决于刀具的使用条件。
- 有必要根据实际使用条件下的暴露估计（考虑到操作周期的所有部分，例如工具关闭的时间和空操作的时间，以及启动时间）确定保护操作员的安全措施。

LV DCX-250 XPERT vibrācijas vērtība ir 4,57 m/s² ar nenoteiktību 1,5 m/s².

- Kopējais deklarētās vibrācijas līmenis ir mērīts, izmantojot standartizētu testa metodi, un to var izmantot, lai salīdzinātu vienu instrumentu ar citu.
- Kopējo deklarēto vibrācijas līmeni var izmantot arī iedarbības iepriekšējai novērtēšanai.
- Vibrācijas emisijas vērtība instrumenta faktiskās darbības laikā var atšķirties no deklarētās vērtības atkarībā no instrumenta darba apstākļiem.

- Drošības pasākumi operatora aizsardzībai jāidentificē, pamatojoties uz iedarbības novērtējumu faktiskajos ekspluatācijas apstākļos (ņemot vērā visas ekspluatācijas cikla daļas, piemēram, laiku, kad mašina ir izslēgta un kad tā darbojas bez slodzes, kā arī iedarbināšanu).

LT DCX-250 XPERT vibracijos vertė – 4,57 m/s², kai neapibrėžtis – 1,5 m/s².

- Bendras nustatytasis vibracijos lygis buvo matuojamas naudojant standartizuotą bandymo metodą ir gali būti naudojamas vieno įrankio palyginimui su kitu.
- Bendras nustatytasis vibracijos lygis gali būti naudojamas ir preliminariam poveikiui įvertinimui.
- Vibracijos intensyvumo vertė faktiškai naudojant įrankį gali skirtis nuo nustatytosios vertės priklausomai nuo įrankio naudojimo sąlygų.
- Saugos priemonės, skirtos apsaugoti naudotoją, turi būti nustatomos remiantis poveikiu įvertinimu faktinėmis eksploatavimo sąlygomis (atsižvelgiant į visas eksploatavimo ciklo dalis, pvz., laiką, kai įrenginys būna išjungtas ir kai jis veikia be apkrovos, neskaitant paleidimo).

SK Hodnota vibrácií DCX-250 XPERT je 4,57 m/s² s neurčitostí 1,5 m/s².

- Celková deklarovaná úroveň vibrácií sa merala pomocou štandardizovanej testovacej metódy a môže sa použiť na porovnanie jedného náradia s druhým.
- Celková deklarovaná úroveň vibrácií sa môže použiť aj na predbežné vyhodnotenie pôsobenia.
- Hodnota emisii vibrácií počas činnosti zariadenia sa môže líšiť od deklarovanej hodnoty v závislosti od pracovných podmienok náradia.
- Bezpečnostné opatrenia na ochranu používateľa sa musia identifikovať na základe odhadu pôsobenia v skutočných prevádzkových podmienkach (berúc do úvahy všetky časti prevádzkového cyklu, ako sú časy, kedy je zariadenie vypnuté a keď beží bez zaťaženia, navyše okrem spustenia).

ET DCX-250 XPERT vibratsiooniväärtus on 4,57 m/s², mõõtemääramatusega 1,5 m/s².

- Deklareeritud vibratsiooni kogutase mõõdeti standardiseeritud katsemeetodi abil ja seda võib kasutada ühe tööriista võrdlemiseks teise meetodiga.
- Üldist deklareeritud vibratsioonitaset võib kasutada ka kokkupuute esialgsel hindamisel.
- Vibratsiooniemissiooni väärtus tööriista tegeliku töö ajal võib erineda deklareeritud väärtusest, sõltuvalt tööriista töötingimustest.
- Käitaja kaitseks võetavad vajalikud ohutusmeetmed tuleb kindlaks teha kokkupuute hindamisel tegelikes tingimustes (võttes arvesse kõiki töötüüki osi, näiteks aega, mil masin on välja lülitatud, ja aega, kui see töötab ilma koormuseta (lisaks käivitamisele)).

HU A DCX-250 XPERT rezgési értéke 4,57 m/s², 1,5 m/s² bizonytalansággal.

- A teljes deklarált rezgésszintet szabványosított vizsgálati módszerrel mértük, és felhasználható az eszköz másikkal való összehasonlítására.
- A teljes deklarált rezgésszint az expozíció előzetes értékeléséhez is használható.
- A szerszám tényleges működése során a rezgés kibocsátás értéke a szerszám üzemi körülményeitől függően eltérhet a bejelentett értéktől.
- A gépkezelő védelmére vonatkozó biztonsági intézkedéseket a tényleges üzemi körülmények között az expozíció becslése alapján kell meghatározni (az indítás mellett figyelembe véve a működési ciklus minden részét, például amikor a gép kikapcsol, és amikor terhelés nélkül működik).

RO Valoarea vibrațiilor produsului DCX-250 XPERT este de 4,57 m/s² cu o incertitudine de 1,5 m/s².

- Nivelul total declarat de vibrații a fost măsurat utilizând o metodă standard de testare și poate fi utilizat pentru a compara o sculă cu alta.
- Nivelul total declarat de vibrații poate fi, de asemenea, utilizat pentru o evaluare preliminară a expunerii.
- Valoarea emisiei de vibrații în timpul funcționării reale a sculei poate fi diferită de valoarea declarată, în funcție de condițiile de funcționare ale sculei.
- Măsurile de siguranță pentru protejarea operatorului trebuie identificate pe baza unei estimări a expunerii în condițiile de funcționare reale (luând în considerare toate părțile ciclului de operare, cum ar fi timpul când mașina este oprită și când funcționează fără sarcină, în plus față de pornire).

HR Vrijednost vibracije DCX-250 XPERT-a je 4,57 m/s² s neizvjesnošću od 1,5 m/s².

- Ukupna deklarirana vrijednost vibracija izmjerena je prema standardiziranoj metodi ispitivanja i može se koristiti za usporedbu jednog alata s drugim.
- Deklarirana ukupna vrijednost vibracija može se koristiti i u preliminarnoj procjeni izloženosti.
- Vrijednost emisije vibracija tijekom stvarne uporabe alata može se razlikuje od prijavljene vrijednosti ovisno o uvjetima uporabe alata.
- Potrebno je utvrditi sigurnosne mjere za zaštitu operatora, na temelju procjene izloženosti u stvarnim uvjetima uporabe (uzimajući u obzir sve dijelove operativnog ciklusa, kao što su vremena kada je alat isključen i kada radi prazan, uz vrijeme pokretanja).



RUBI.COM



GERMANS BOADA S.A.

Pol. Can Rosés,
Avda. Olimpíades 89-91, P.O.BOX 14
08191 RUBI (Barcelona) SPAIN

T. 34 936 80 65 00

F. 34 936 80 65 01

gboada@rubi.com

RUBI CLUB. THE ONLY APP FOR TILING PROFESSIONALS

