

# DW15e

## Dumpers Sobre Ruedas



**WACKER  
NEUSON**  
*all it takes!*



### El dumper sobre ruedas eléctrico con tracción a las cuatro ruedas

Sin emisiones gracias a su accionamiento eléctrico, pero con los mismos parámetros de rendimiento que su homólogo convencional, el 1501, se trata del dumper sobre ruedas zero emission DW15e. Su accionamiento eléctrico convierte a esta máquina en la mejor ayuda para el manejo de materiales en aquellos lugares donde no se puedan generar emisiones de escape o de ruido, como en zonas urbanas o en espacios interiores. Su accionamiento en las cuatro ruedas hace que el DW15e sea el colaborador perfecto para terrenos irregulares o en pendientes. La unión articulada se adapta a cualquier irregularidad y, por tanto, proporciona la estabilidad necesaria. Una barra antivuelco plegable y sus pequeñas dimensiones lo hacen imbatible en el transporte.

- Dimensiones reducidas y alto rendimiento, equivalente a nuestro dumper 1501 convencional.
- Nivel muy bajo de emisión sonora, ideal para zonas sensibles al ruido.
- Dos motores eléctricos individuales, uno para el sistema de accionamiento y otro para la hidráulica de trabajo.
- Recuperación de energía durante el frenado y el descenso.
- Siempre seguro, con alarma de retroceso, baliza giratoria y retrovisores exteriores disponibles de manera opcional.

## DW15e Datos técnicos

	Caja de volteo en altura	Caja de volteo giratoria
<b>Características operativas</b>		
Carga útil kg	1.500	1.500
Peso de transporte máx. kg	1.950	1.900
Peso de servicio máx. kg	3.525	3.475
Capacidad del volquete rasa l	650	650
Capacidad del volquete colmada l	800	800
Capacidad del volquete volumen de agua l	420	325
<b>Datos del motor</b>		
Motor de elevación - potencia kW	9	9
Revoluciones del motor 1/min	2500	2500
Motor de accionamiento de marcha - potencia kW	6,5	6,5
Revoluciones del motor 1/min	6000	6000
Ángulo pendular °	15	15
Radio de giro mm	3.650	3.650
Bomba de dirección	bomba a engranajes	bomba a engranajes
Capacidad volumétrica l/min	10	10
Presión de servicio bar	140	140
Bomba principal	bomba a engranajes	bomba a engranajes
Capacidad volumétrica l/min	16,8	16,8
Presión de servicio bar	175	175
Nivel acústico (LwA) dB(A)	83	83
<b>Batería</b>		
Type of battery	48 V 3 TCSV 300	48 V 3 TCSV 300
Peso de la batería (± 5 %) kg	470	470
Capacidad nominal K5 Ah	300	300
Tiempo de carga h	8	8
Tiempo de funcionamiento min. h	3,5	3,5
Tiempo de funcionamiento max. h	6,5	6,5
Batería V	48	48

## DW15e Dimensiones

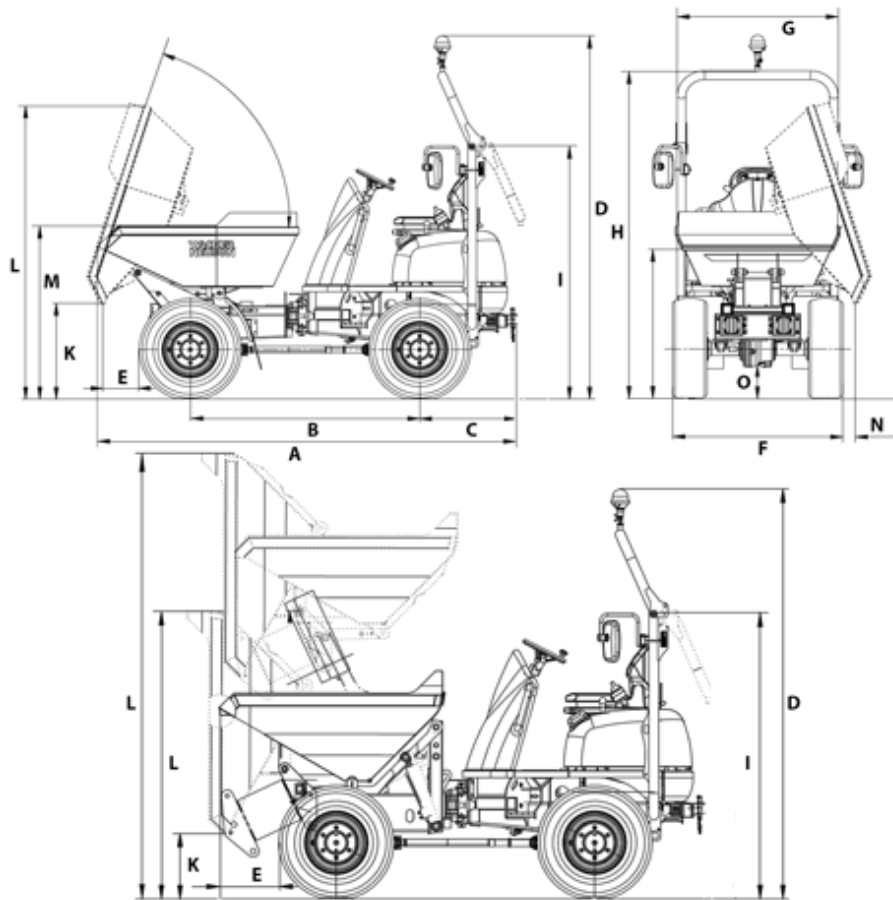

		Caja de volteo en altura	Caja de volteo giratoria
A	Longitud total	3.300 mm	3.214 mm
B	Distancia entre ejes	1.755 mm	1.755 mm
C	Proyección posterior	746 mm	746 mm
D	Altura	2.777 mm	2.777 mm
E	Distancia de descarga	375 mm	296 mm
F	Anchura	1.304 mm	1.304 mm
G	Anchura del volquete	1.198 mm	1.260 mm
H	Altura ROPS	2.535 mm	2.535 mm
I	Altura ROPS abatido	1.956 mm	1.956 mm
K	Altura de descarga máx.	445 mm	740 mm
L	Altura del volquete inclinada	1.966 mm	2.276 mm
L	Altura del volquete Caja de volteo en altura elevada	3.038 mm	
M	Altura del volquete	1.308 mm	1.181 mm
N	Distancia de descarga lateral		118 mm
O	Distancia libre al suelo	252 mm	252 mm
-	Ángulo de vertido		72 °

Nota: La disponibilidad de cada producto puede variar de país a país. Es posible que la información /productos no estén disponibles en tu país. Para más información sobre la potencia del motor, consulte las instrucciones de uso. La potencia de salida efectiva puede variar en función de las condiciones de funcionamiento. Sujeto a modificaciones y a errores de impresión. Ilustraciones aproximadas.  
Copyright © 2019 Wacker Neuson SE.