

■ PLATAFORMAS DE FACHADA "DCM" · FAÇADE PLATFORMS "DCM" · PLATE-FORMES POUR FAÇADE "DCM"

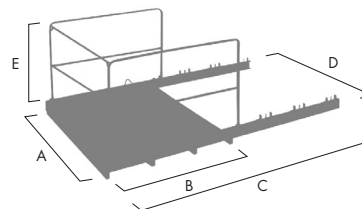

TRAMPILLA · TRAPDOOR · TRAPPE

- Piso de plataforma de superficie antideslizante. Barandillas desmontables.
- Non-slip base with reinforced steel sheet. Detachable guardrails.
- Plancher antidérapant. Garde corps pliant.



DIMENSIONES · DIMENSIONS · DIMENSIONS

A: Ancho útil de trabajo · Available working width · Large utile pour le travail  
 B: Longitud de plataforma · Platform length · Longueur de la plate-forme

	A mm.	B mm.	C mm.	D mm.	E mm.	Kg max	Kg.
	1780	1500	3000	1950	1000	1500	181
	1780	1500	3000	1950	1000	1500	203

PLATAFORMAS DE FACHADA "DCM" · FAÇADE PLATFORMS "DCM" · PLATE-FORMES POUR FAÇADE "DCM" ■

SECUENCIA DE UTILIZACIÓN · SEQUENCE OF USE · EXEMPLE D'UTILISATION

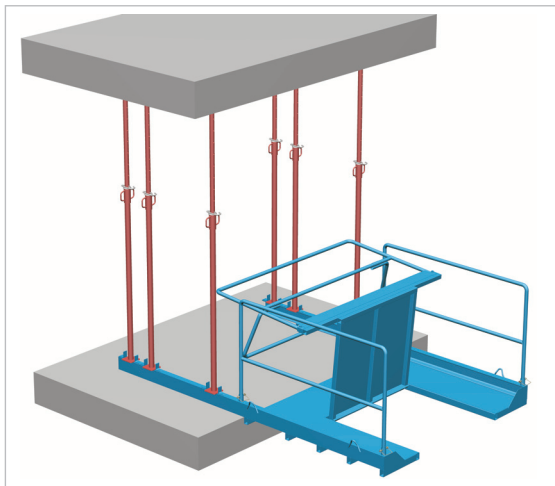

- Posición de paso de cable
- Position for putting the cable through
- Position pour le passage du cable de la grue

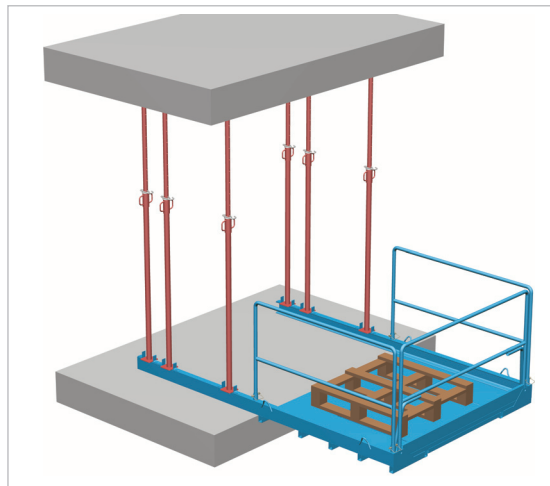

- Espera de recepción de carga
- Wait for the reception of the load
- En attente de réception

- Posicionamiento de la carga paletizada
- Put the load palletized
- Position en charge avec le lève-palette

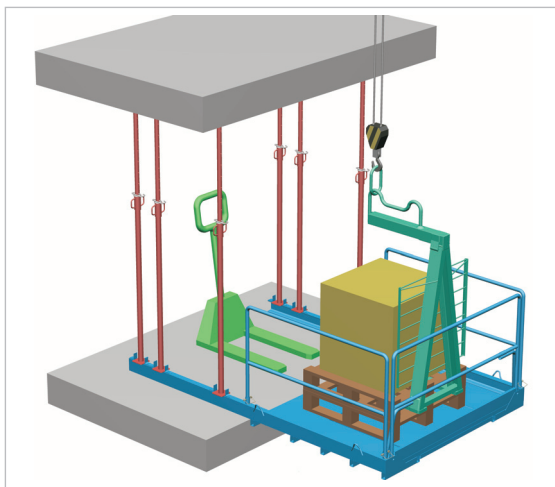

- Retirada carga y elevador
- Withdrawal of the load and the forklift
- Enlèvement de la charge et du lève-palette

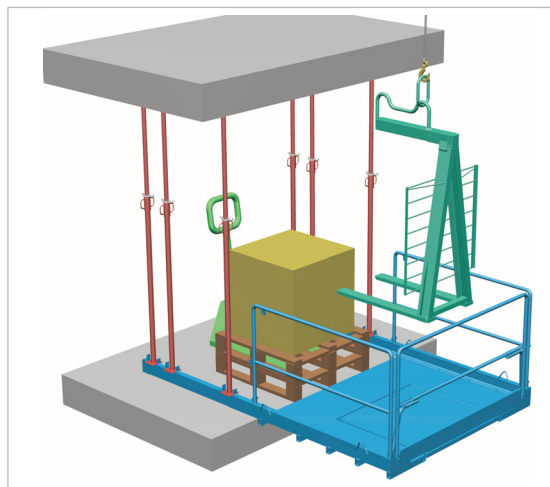

■ PLATAFORMAS DE FACHADA · FAÇADE PLATFORMS · PLATE-FORMES POUR FAÇADE



FIJA · FIXED · FIXE

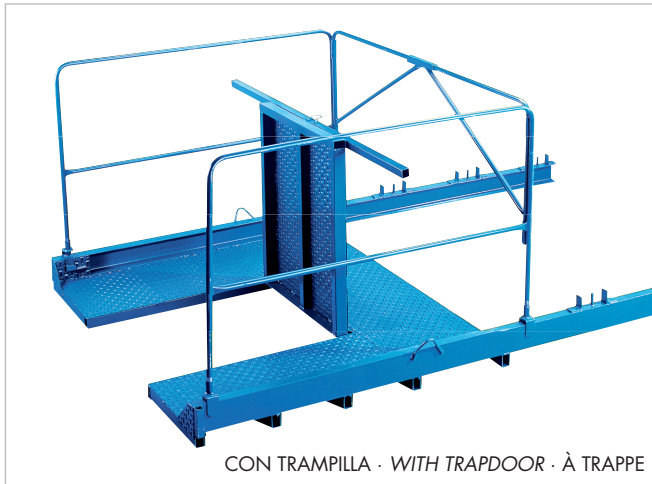

CON TRAMPILLA · WITH TRAPDOOR · À TRAPPE

- Características técnicas**
- Piso de plataforma de superficie antideslizante.
  - Barandillas plegables.
  - Para utilizar sobre forjados mediante arriostramiento con ó puntales telescópicos.

- Technical characteristics**
- Non-slip base.
  - Detachable guardrails.
  - To use in platform anchorage, shoring the platform with ó props.

- Caractéristiques techniques**
- Plancher antidérapant.
  - Garde corps pliant.
  - Ancrage réalisé par ó étais.

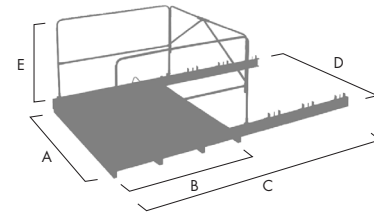

DIMENSIONES · DIMENSIONS · DIMENSIONS

A: Ancho útil de trabajo · Available working width · Large utile pour le travail

B: Longitud de plataforma · Platform length · Longueur de la plate-forme

	A mm.	B mm.	C mm.	D mm.	E mm.	Kg MAX	Kg.
	1780	1500	3000	1950	1000	1500	181
	1780	1500	3000	1950	1000	1500	203